

Características técnicas

Alimentación

Tensión trifásica de 220V a 690V, a 50Hz ó 60Hz. La frecuencia puede variar de 20 Hz a la frecuencia indicada en la placa, con momento constante, mediante variador de frecuencia.

Polaridad

2 y 4 polos.

Conformidad con las Directivas Europeas

Baja Tensión 2006/95/CE, ATEX 94/9/CE.

Normas de referencia

IEC/EN 60079-0, IEC/EN 60079-7, IEC/EN 61241-0, IEC/EN 61241-1, EN 60034-1.

Controles

El 100% de los componentes que influyen en el modo de protección están sometidos a severos controles, realizándose los ajustes necesarios para su correcta aplicación.

Funcionamiento

Servicio continuo (S1) al máximo de la fuerza centrífuga y de la potencia eléctrica declarada.

Fuerza centrífuga

Gama de hasta 2615 Kgf. (25.7 KN), regulable con variación de la posición de las masas excéntricas.

Protección mecánica

IP 66 según IEC 529, EN 60529; la protección mecánica es fijada en la máquina vibrante durante la fase de montaje del motovibrador, introduciendo la correspondiente junta en el alojamiento practicado en la brida de fijación.

Protección a los choques

IK 08 según IEC 68, EN 50102.

Clase de aislamiento

Clase F (155°C).

Tropicalizados

De serie todos los motovibradores, con encapsulación al vacío hasta tamaño 30 o con sistema "gota a gota" para los tamaños 40-50-70.

Temperatura ambiente

De -10°C a +40°C, bajo pedido es posible tener motovibradores para una temperatura ambiente máxima de +55°C. Bajo pedido grasas especiales para temperaturas menores de -10°C.

Protección térmica del motovibrador

Bajo pedido con detectores térmicos con termistores del tipo PTC 130°C (DIN 44081-44082). Bajo pedido también termistores para temperaturas diferentes y con resistencia anticondensación.

Fijación del motovibrador

En todas las posiciones, por lo tanto, sin ningún tipo de limitación.

Lubricación

Todos los motovibradores se lubrican correctamente en fábrica y al momento de su uso, en condiciones de trabajo normales, no requieren una posterior lubricación (lubricación "LARGA VIDA"). En condiciones de trabajo particularmente críticas, a los motovibradores de tamaños 40-50-70, se les puede aplicar el método de relubricación periódica.

Caja de bornes

Dimensionada para garantizar el paso de las herramientas para la fijación del motovibrador a la máquina vibrante. La conexión eléctrica debe ser efectuada a través de sus respectivos conectores colocados dentro de la caja de conexiones.

Específicos prensa-cables permiten fijar el cable de alimentación, protegiéndolo de las vibraciones.

Motor eléctrico

Tipo asíncrono trifásico.

Proyectado para suministrar un par de arranque y unas curvas de par máximas adecuadas a las necesidades específicas de las máquinas vibrantes.

Devanado aislado por medio de encapsulado al vacío hasta los motovibradores del tamaño 30, por medio del sistema "gota a gota" con resina clase H para los tamaños 40-50-70.

El rotor es de aluminio fundido a presión (jaula de ardilla).

Carcasa

De aleación de aluminio de alta resistencia hasta tamaño 50, en fundición esferoidal para el tamaño 70. En la carcasa se ha colocado un tornillo de puesta a tierra exterior como está prescrito en la norma IEC/EN 60079-0.

Brida soporte rodamiento

Realizada en fundición (esferoidal o gris) o en aluminio con la zona de alojamiento del rodamiento en acero. La geometría del proyecto ha sido estudiada y realizada para transmitir uniformemente la carga a la carcasa.

Rodamientos

Los rodamientos inferior superior han sido estudiados para soportar las relativas carga de trabajo, con realización y geometría particular especialmente proyectada y realizada por Italtvibras.

Eje motor

De aleación de acero tratado (Recocido isotérmico) resistente a los grandes esfuerzos.

Masas excéntricas

Permiten la regulación más amplia posible de la fuerza centrífuga, con desfase del grupo de masas inferiores respecto del grupo de masas superiores. Tal regulación es facilitada por una escala graduada que indica la fuerza centrífuga expresada en un porcentaje de la fuerza centrífuga máxima.

Tapas masas

De aleación de aluminio, montada sólo en el lado inferior, el lado brida carece de tapa masas. El tamaño 40 se entrega sin las tapas masas de ambos lados.

Pintura

Tratamiento electrostático superficial a base de polvo epoxi poliéster polimerizado en horno a 200°C. Pruebas de niebla salina de 500 horas.

Revestimiento INOX

Bajo demanda es posible acabado de acero inoxidable anticorrosión AISI 316L en resina poliuretánica.

2 polos - 3000/3600 rpm

	Descripción			Características mecánicas						Características eléctricas									
	Código	Tipo	TAM	Fuerza centrífuga (A/B)*				Peso		Clase temp. (G)	Clase temp. (D)	Potencia absorb. max		Potencia nominal (rend.)		Corriente max		t _E (s)	I _A /I _N
				kg	60 Hz	kN	60 Hz	kg	60 Hz			W	60 Hz	W	60 Hz	400 V 50 Hz	460 V 60 Hz		
trifásico	6E0369	MTF 3/200E-S02 ○	01	106/75	109/109	1.04/0.74	1.07/1.07	7.50	7.30	T3	120°C	180	180	120	120	0.33	0.33	30	2.68
	6E0370	MTF 3/300E-S02	10	151/153	148/148	1.48/1.01	1.45/1.45	11.2	10.9	T3 T4	120°C	260 230	270 230	210 172	210 172	0.57 0.48	0.50 0.41	18 12	3.50 4.20
	6E0378	MTF 3/500E-S02	20	251/163	235/235	2.46/1.60	2.30/2.30	15.0	14.1	T3 T4	120°C	500 350	500 360	300 210	300 210	0.76 0.57	0.67 0.50	12 8	4.20 5.60
	6E0456	MTF 3/650E-S02	20	393/251	377/235	3.85/2.46	3.70/2.30	15.2	14.3	T3 T4	120°C	500 350	300 360	300 210	300 210	0.76 0.57	0.67 0.50	12 8	4.20 5.60
	6E0380	MTF 3/800E-S02	30	393/262	377/377	3.85/2.57	3.70/3.70	17.0	16.5	T3 T4	120°C	550 390	570 400	405 290	405 290	0.95 0.72	0.83 0.64	12 8	4.20 5.52
	6E0285	MTF 3/1100E-S90 Δ	40	590/590	566/566	5.79/5.79	5.55/5.55	26.0	25.0	T4	120°C	830	910	660	660	1.43	1.25	6	7.30

* Se expresa con A/B: A fuerza centrífuga masas superiores, B fuerza centrífuga masas inferiores. ○ Disponible sólo en las versiones 127/220V 50Hz trifásico, 200/346V 50Hz trifásico y 210/363V 60Hz trifásico. Δ Suministrado sin tapa de masa de ambos lados. t_E (s) = tiempo t_E como definido IEC/EN 60079-7. I_A/I_N = relación entre corriente de arranque y corriente máxima.

Regulación de las masas

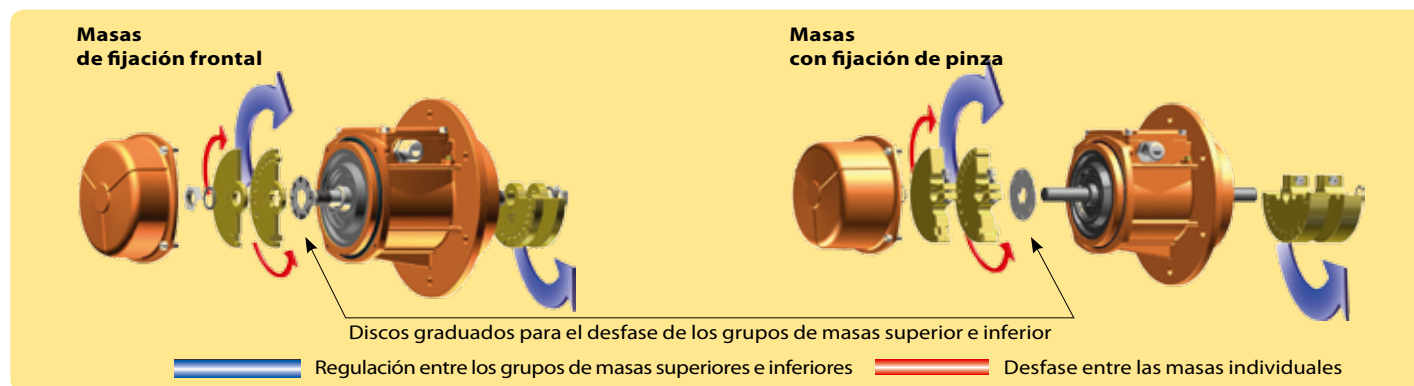

2 polos - 3000/3600 rpm

Tipo	Figura	Dimensiones (mm)														
		A	øB	øC	Orific.			E	F	G	I	L	M	øP	Prensacable	Junta g
trifásico MTF 3/200E-S02 O	G	225.5	211.5	92	188	12	4	144	21 (50Hz) 15 (60Hz)	10	58	103	23.5	-	M20x1,5	OR 4650
MTF 3/300E-S02	G	247	215	110	187	12	4	179.5	18 (50Hz) 12 (60Hz)	13	54	127	13.5	-	M20x1,5	OR 4625
MTF 3/500E-S02	G	279.5	245	150	205	12	6	124	24 (50Hz) 15 (60Hz)	12	65	145	90.5	162	M25x1,5	OR 4700
MTF 3/650E-S02	G	279.5	245	150 (50Hz) 132 (60Hz)	205	12	6	124	18	12	65	145	90.5	162	M25x1,5	OR 4700
MTF 3/800E-S02	G	301	260	150 (50Hz) 132 (60Hz)	230	15	6	182	18	15	63	170	56	150	M25x1,5	OR 4800
MTF 3/1100E-S90 Δ	G	383	279	145	254	14	4	-	31 (50Hz) 21 (60Hz)	17.5	57.5	-	63	229	M25x1,5	-

O Disponible sólo en las versiones 127/220V 50Hz trifásico, 200/346V 50Hz trifásico y 210/363V 60Hz trifásico. Δ Suministrado sin tapa de masa de ambos lados.

Fig. G

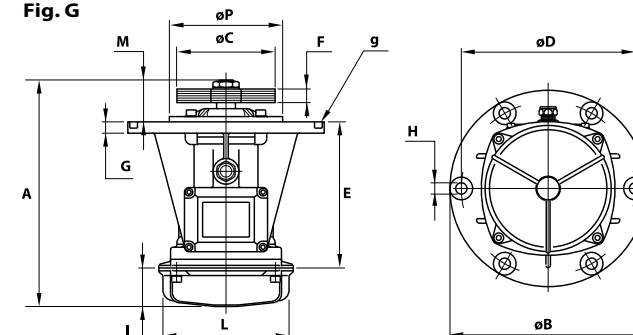

Regulación de las masas

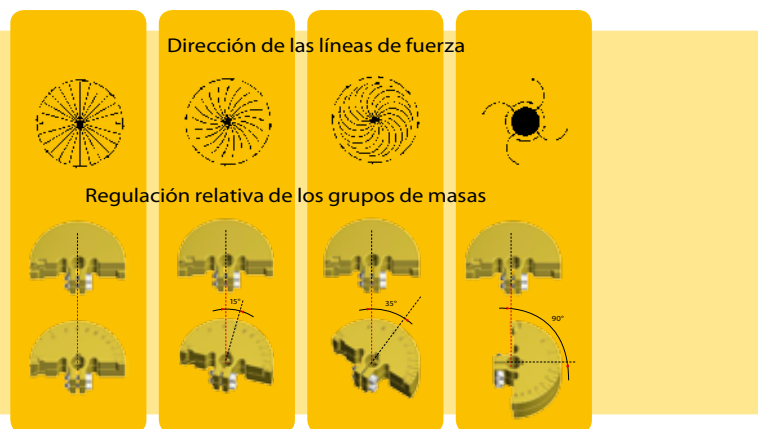

4 polos - 1500/1800 rpm

	Descripción			Características mecánicas						Características eléctricas									
	Código	Tipo	TAM	Fuerza centrífuga (A/B)*				Peso		Clase temp. (G)	Clase temp. (D)	Potencia absorb. max		Potencia nominal (rend.)		Corriente max		t _E (s)	I _a /I _n
				50 Hz	60 Hz	50 Hz	60 Hz	50 Hz	60 Hz			W	W	W	W	400 V 50 Hz	460 V 60 Hz		
trifásico	6E1403	MTF 15/200E-S02	10	106/74	107/107	1.04/0.72	1.05/1.05	14.0	13.2	T3 T4	120°C	203 170	- 175	90 94	- 95	0.45 0.39	- 0.40	35 28	2.04 2.34
	6E1405	MTF 15/400E-S02	20	205/142	205/205	2.01/1.39	2.01/2.01	20.6	19.8	T3 T4	120°C	300 285	320 270	200 180	230 200	0.57 0.52	0.52 0.46	18 16	3.33 3.63
	6E1406	MTF 15/550E-S02	20	276/205	295/295	2.70/2.01	2.70/2.70	22.0	20.6	T3 T4	120°C	300 285	320 270	200 180	230 200	0.57 0.52	0.52 0.46	18 16	3.33 3.63
	6E1407	MTF 15/700E-S02	30	360/263	380/380	3.53/2.58	3.73/3.73	26.0	24.5	T3 T4	120°C	460 360	500 420	310 240	380 210	0.86 0.72	0.85 0.70	17 12	3.50 4.20
	6E1280	MTF 15/1100E-S90 Δ	40	522/522	491/491	5.12/5.12	4.82/4.82	36.0	31.4	T3 T4	120°C	900 630	950 700	660 460	730 505	1.38 1.05	1.32 1.00	13 8	4.00 5.36
	6E1379	MTF 15/1710E-S02-VRS	50	894/322	878/355	8.77/3.16	8.61/3.48	44.0	41.5	T3 T4	150°C	1100 630	1150 700	730 480	800 530	1.90 1.33	1.82 1.27	9 5.5	4.95 7.00
	6E1380	MTF 15/2000E-S02-VRS	50	1021/357	1017/390	10.0/3.50	9.98/3.83	48.0	45.5	T3 T4	150°C	1100 630	1150 700	730 480	800 530	1.90 1.33	1.82 1.27	9 5.5	4.95 7.00
	6E1381	MTF 15/3810E-S02-VRS	70	1908/707	1872/718	18.7/6.94	18.4/7.04	100	93	T3 T4	135°C	2200 1850	2400 1950	1780 1500	1960 1650	3.71 3.14	3.50 3.00	6 6	7.17 8.42

* Se expresa con A/B: A fuerza centrífuga masas superiores, B fuerza centrífuga masas inferiores.

Δ Suministrado sin tapa de masa de ambos lados. t_E (s) = tiempo t_E como definido IEC/EN 60079-7. I_a/I_n = relación entre corriente de arranque y corriente máxima.

Regulación de las masas

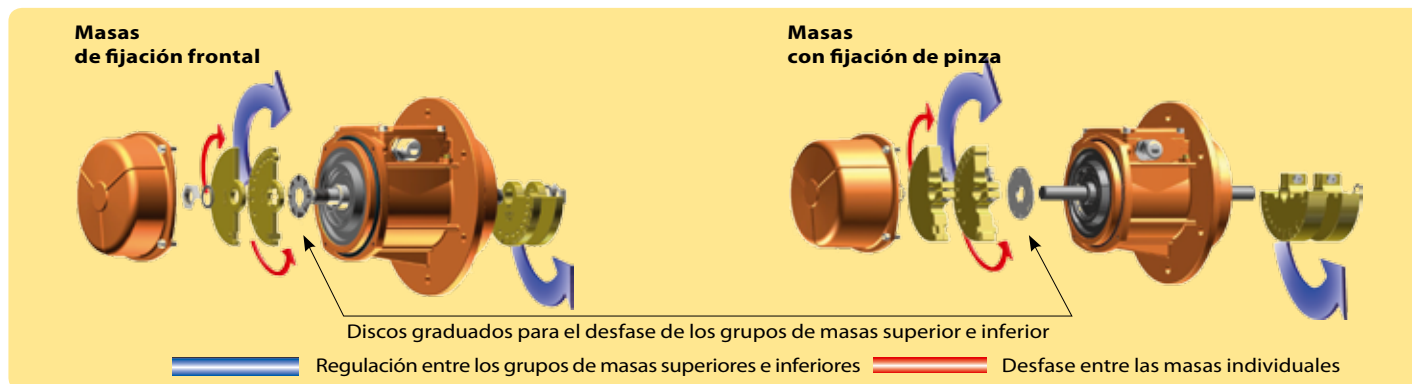

4 polos - 1500/1800 rpm

Tipo	Dimensiones (mm)															
	Figura	A	øB	øC	Orific.			E	F	G	I	L	M	øP	Prensacable	Junta g
MTF 15/200E-S02	G	292.5	215	114 (50Hz) 108 (60Hz)	187	12	4	179.5	48 (50Hz) 40 (60Hz)	13	77	127	36	-	M20x1,5	OR 4625
MTF 15/400E-S02	G	335.5	245	130	205	12	6	124	59 (50Hz) 42 (60Hz)	12	93	145	118.5	162	M25x1,5	OR 4700
MTF 15/550E-S02	G	376.5	245	130	205	12	6	124	79 (50Hz) 59 (60Hz)	12	114	145	138.5	162	M25x1,5	OR 4700
MTF 15/700E-S02	G	380.5	260	154	230	15	6	182	59 (50Hz) 46 (60Hz)	15	106	170	92.5	150	M25x1,5	OR 4800
MTF 15/1100E-S90 Δ	G	426	279	190	254	14	4	-	49	17.5	57.5	-	84.5	229	M25x1,5	-
MTF 15/1710E-S02-VRS	G	488	350	190	290	17	6	232	84 (50Hz) 58 (60Hz)	18	134	209	122	172	M25x1,5	-
MTF 15/2000E-S02-VRS	G	561	350	190	290	17	6	232	96 (50Hz) 66 (60Hz)	18	171	209	158	172	M25x1,5	-
MTF 15/3810E-S02-VRS	G	614	410	250 (50Hz) 244 (60Hz)	350	22	6	310	78 (50Hz) 58 (60Hz)	20	178	280	125.5	234	M25x1,5	-

Δ Suministrado sin tapa de masa de ambos lados.

Fig. G

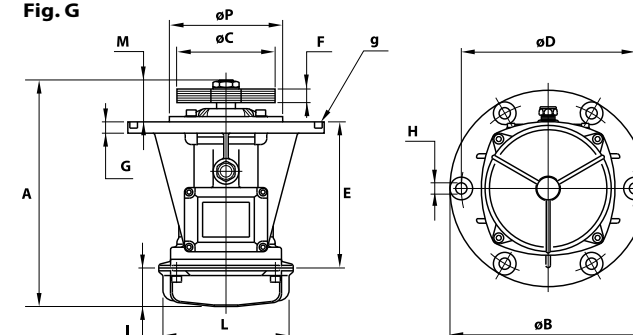

Regulación de las masas

