

CATALOGUE GENERAL

FR010

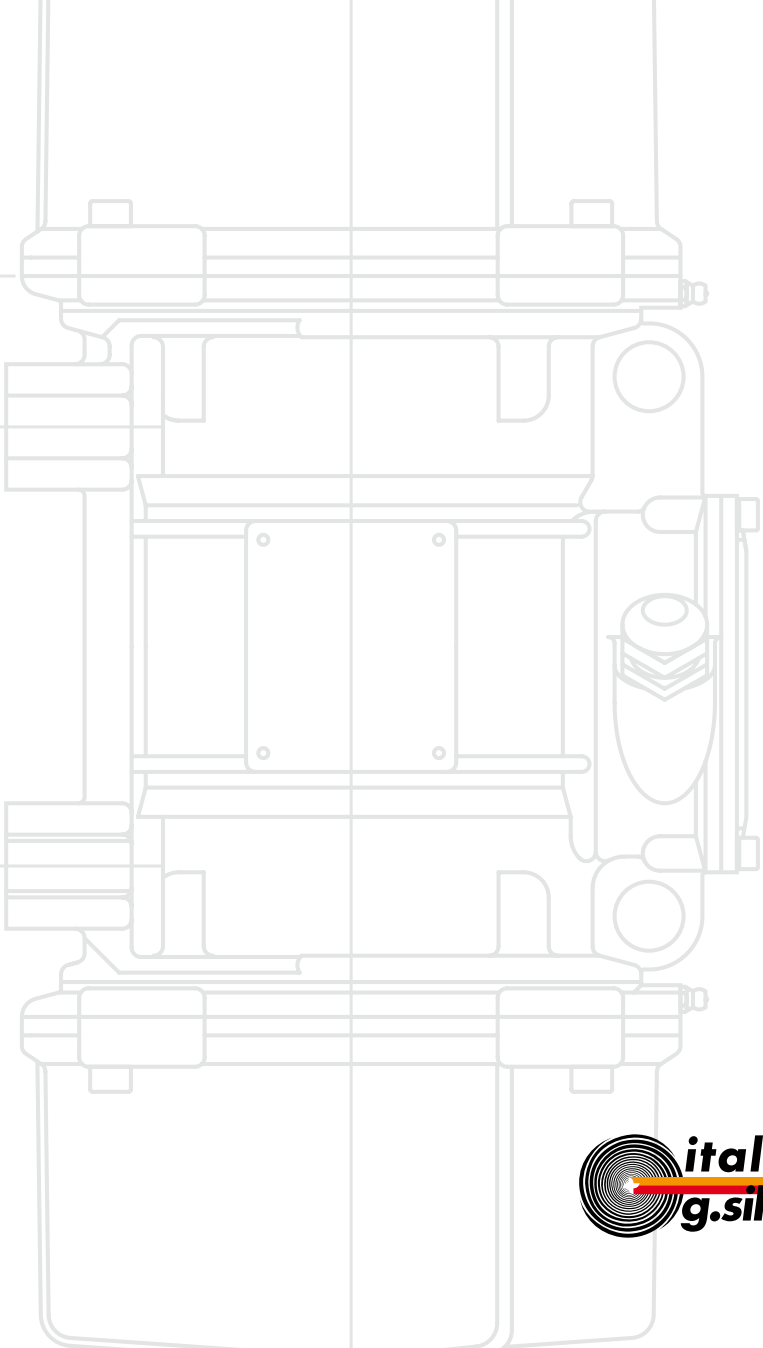

 **italvibras**
g.silingardi

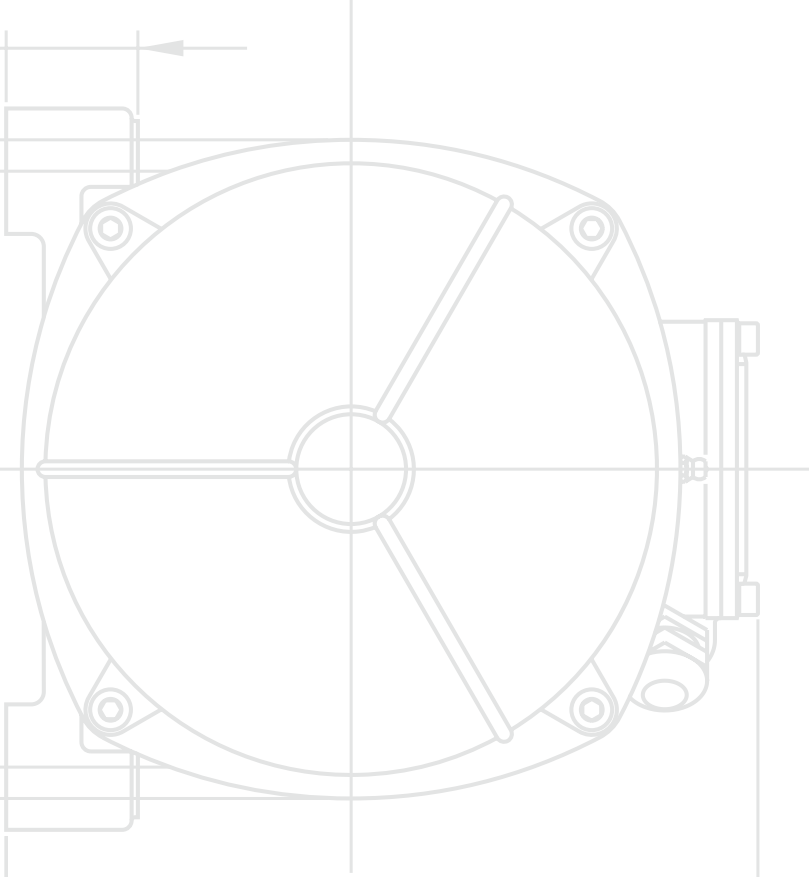

TABLE DES MATIÈRES

Certifications page 3

Motovibrateurs électriques fixation à patte

Motovibrateurs	Ex	MVSI	page 4
Motovibrateurs à capots démontables	Ex	MVSI-TS	page 14
Motovibrateurs pour couplément axial		MVSI-ACC	page 20
Motovibrateurs à sécurité augmentée	Ex	MVSI-E	page 22
Motovibrateurs en acier inoxydable AISI 316L		MVSS	page 32
Motovibrateurs antidéflagrants G/D	Ex	CDX	page 40
Motovibrateurs à encombrement réduits		MICRO	page 46
Motovibrateur spécial multi trou	Ex	M3	page 48
Motovibrateur spécial multi trou à sécurité augmentée	Ex	M3-E	page 52
Motovibrateurs à courant continu		MVCC	page 54

Motovibrateurs électriques fixation à bride

Motovibrateurs avec bride latérale	Ex	MTF	page 56
Motovibrateurs avec bride latérale à sécurité augmentée	Ex	MTF-E	page 60
Motovibrateurs avec bride latérale	Ex	MVB	page 64
Motovibrateurs à bride centrale	Ex	MVB-FLC	page 64
Motovibrateurs à bride latérale à sécurité augmentée	Ex	MVB-E	page 68
Motovibrateurs à bride centrale à sécurité augmentée	Ex	MVB-E-FLC	page 68
Motovibrateurs à double bride conique	Ex	VB	page 72
Motovibrateurs à double bride conique à sécurité augmentée	Ex	VB-E	page 74

Motovibrateurs à haute fréquence

Motovibrateurs à haute fréquence variable avec fixation à boulons et à berceau		ITV-VR	page 76
Motovibrateurs à haute fréquence fixe avec fixation à boulons et à berceau		ITVAF	page 76

Accessoires

Variateurs électroniques de fréquence de vibration		VIBRAVAR	page 80
Armoire pour le réglage de la fréquence de vibration		CFV	page 82
Variateur mobile de fréquence de vibration		MULTIVAR	page 84
Solutions pour la préfabrication			page 86

Guide pour le choix du motovibrateur

page 90

Sécurité ATEX de série

Depuis 2006, tous les motovibrateurs électriques série MVSI, MVSI-TS, M3, MTF, MVB, MVB-FLC, VB sont standards ATEX conformément aux nouvelles normes internationales IEC EN 61241-0 et 61241-1. Ceci signifie que chaque moteur standard est certifié pour travailler en toute sécurité dans des milieux à atmosphères de poussières potentiellement explosives (Certification ATEX II 2 D).

Caractéristiques du produit					Zones d'utilisation						
Type	Catégorie	Type de protection	Classe de température		Certification examen de type CE	G-GAZ			D-POUSSIÈRES		
			Gaz	Poussières		0	1	2	20	21	22
MVSI-E M3-E** MTF-E VB-E MVB-E MVB-E-FLC	II 2 G II 2 D	Ex e II IP66	T3 (200° C) T4 (135° C)	da 120° a 200° C*	LCIE 06 ATEX 6092 X						
MVSI M3	II 2 D	IP66	-	da 120° a 200° C*	LCIE 05 ATEX 6163 X						
MVSI-TS	II 2 D	IP66	-	da 120° a 170° C*	LCIE 05 ATEX 6163 X						
MTF	II 2 D	IP66	-	120° C	LCIE 05 ATEX 6163 X						
VB MVB*** MVB-FLC***	II 2 D	IP66	-	150° C	LCIE 05 ATEX 6163 X						
MVSS-P	II 2 D	IP66	-	120° C	LCIE 03 ATEX 6005 X						
CDX	II 2 G II 2 D	Ex d IIB IP66	T4 (135° C)	120° C	DEMKO 07 ATEX 0612032X						
CDX gr.110	II 2 G	Ex d IIB	T4 (135° C)	-	SIRA 00 ATEX 1026						
CDX-G	II 2 G	Ex d IIB	160° C	-	DEMKO 07 ATEX 0612032X						

** Seulement T4
*** Seulement modèles gr. 50

* Selon le modèle (voir les tableaux spécifiques dans le catalogue).

Compatible
 Pas compatible

Le choix du motovibrateur Italtibras

Pour déterminer le type de motovibrateur adapté à une utilisation spécifique, il faut préciser l'emplacement dans lequel travaille le motovibrateur en définissant la zone, la température maximum et, si nécessaire, le moyen de protection requis.

Pour faire cette analyse il est possible de suivre les normes EN spécifiques (par ex. EN 60079-10).

Une fois que la zone a été définie, les tableaux ci-contre permettent de choisir le motovibrateur Italtibras le mieux adapté.

L'équipe technique Italtibras est à votre entière disposition pour tout complément d'informations.

Le choix du motovibrateur selon les zones	
Type de zone	Produits indiqués pour la zone
1, 2, 21, 22 - Ex e	MVSI-E, M3-E, MTF-E, VB-E, MVB-E, MVB-E-FLC
21, 22	MVSI, M3, MVSI-TS, MTF, VB, MVB, MVB-FLC, MVSS-P
1, 2, 21, 22 - Ex d	CDX
1, 2 - Ex d	CDX-G, CDX gr.110

CERTIFICATIONS



Standard U.L. 674 - C.S.A. C22.2 N.145
File n. E 129825 Classe I, Groupes C et D; Classe II, Groupes E, F et G – Vibrateurs antidéflagrants pour atmosphères potentiellement explosives. (Amérique du Nord)



Standard C22.2 n.100-95, fichiers n. LR100948 partie A – Classe 4228 01; Classe I, Division 2, Groupes A, B, C et D – Vibrateurs antidéflagrants pour atmosphères potentiellement explosives (Amérique du Nord).



Standard C22.2 n.100-95, fichiers n. LR100948 partie B. Classe 4211 01 – Moteurs et générateurs (Amérique du Nord).



Standard C22.2, U.L. 674, fichiers n. LR100948-1, Classe 4228 01; Classe I, Groupes C et D; Classe II, Groupes E, F et G. Classe III. Classe de température: T4. Vibrateurs antidéflagrants pour atmosphères potentiellement explosives (Amérique du Nord et Canada).



CER-97/033411 et CER-96/038019 - Protection mécanique IP66 IK08 conformément aux normes IEC 529, CEI EN 60529.



II 2 G, D – Classe Ex e II T4 et T3 (G) – tD A21 IP 66.
CENELEC IEC/EN 60079-0, IEC/EN 60079-7, IEC/EN 61241-0, IEC/EN 61241-1.
Cert. n° LCIE 06 ATEX 6092 X.
Directive Communautaire 94/9/CE - Vibrateurs à sécurité augmentée pour atmosphères de gaz potentiellement explosives et des poussières combustibles.



II 2 D – CENELEC IEC/EN 61241-0, IEC/EN 61241-1.
Certificat n° LCIE 05 ATEX 6163 X.
Directive Communautaire 94/9/CE – Vibrateurs à sécurité augmentée pour atmosphères des poussières potentiellement explosives.

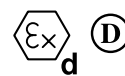

II 2 G, D - Classe Ex d IIB 120°C, tD A21 IP66 T120°C.
IEC/EN 60079-0, IEC/EN 60079-1, IEC/EN 61241-0, IEC/EN 61241-1.
Certificat n° DEMKO 07 ATEX 0612032 X.
Directive Communautaire 94/9/CE - Vibrateurs antidéflagrants pour atmosphères de gaz potentiellement explosives et des poussières combustibles.



II 2 G - Classe Ex d IIB T4
CENELEC IEC/EN 60079-0, IEC/EN 60079-1.
Certificat n. SIRA 00 ATEX 1026 - Vibrateurs antidéflagrants pour atmosphères de gaz potentiellement explosives.



Certificat GOST-R pour tous les modèles de motovibrateurs délivrés selon les standards suivants:
GOST R 50615, GOST 17770,
GOST 12.2.030, GOST R 51318.14.1,
GOST R 51318.14.2,
GOST R 51317.3.2,
GOST R 51317.3.3.



Certificat GOST-R et permis GGTN pour motovibrateurs antidéflagrants Ex d, délivrés selon les standards suivants:
GOST R 51330.0-99,
GOST R 51330.1-99,
GOST R IEC 61241-1-1-99.



Certificat GOST-R et permis GGTN pour motovibrateurs à sécurité augmentée Ex e, délivrés selon les standards suivants:
GOST R 51330.0-99,
GOST R 51330.8-99,
GOST R IEC 61241-1-1-99.



Certification CMRI et DGMS pour Inde.
Catégorie : Ex d IIB 120°C, IP 66
Normes : IS2148-2004, IS 13346-2004, IS4691-1985.
Zones d'utilisation : 1, 2



Tous les motovibrateurs produits par Italvibras sont conformes aux Directives Communautaire Européennes applicables (2006/95/CE, 2004/108/CE, 94/9/CE) et ont la marque CE.

ATEX CESI

Notification de la garantie de la qualité de la production.
Directive Communautaire 94/9/CE n. CESI 00 ATEX 061 Q.



Certificat de Conformité n° IECEx CES 09.0001X selon normes IEC 61241-0, IEC 61241-1



Certificat de Conformité n° IECEx LCI 10.0003X selon normes IEC 61241-0, IEC 61241-1, IEC 60079-0, IEC 60079-7.



Certificat de Conformité n° IECEx UL 09.0034X selon normes IEC 61241-0, IEC 61241-1, IEC 60079-0, IEC 60079-1





La série MVSI est la ligne de produits de référence pour les constructeurs de machines et d'installations vibrantes utilisées dans de nombreux secteurs industriels. Cette série est en outre caractérisée par la plus vaste gamme du marché, avec des valeurs de force centrifuge pouvant aller jusqu'à 30500 Kgf (300kN).

Elle est caractérisée par une évolution technologique continue, en vue d'une amélioration continue des prestations.

La série MVSI est conçue pour garantir des prestations élevées dans toutes les conditions d'utilisation et dans tous les environnements et est conforme aux plus récentes lois internationales IEC et EN pour l'emploi dans les atmosphères de poussières potentiellement explosives. En particulier la série MVSI peut être utilisée dans les zones 21 et 22.

Caractéristiques techniques

Alimentation

Tension triphasée de 24V à 690V, à 50Hz ou 60Hz, ou bien monophasée 100-130V à 60Hz et 200-240V à 50Hz (les modèles monophasés sont livrés sans condensateur); fréquence variable de 20 Hz à la fréquence inscrite sur la plaque, à couple constant, avec variateur de fréquence.

Polarité

2, 4, 6 et 8 pôles standards, 10 et 12 pôles spéciaux sur demande.

Conformité aux Directives Européennes

Basse Tension 2006/95/CE; ATEX 94/9/CE.

Normes de référence

EN 60034-1, IEC/EN 61241-0, IEC/EN 61241-1

Fonctionnement

Service continu (S1) au maximum de la force centrifuge et de la puissance électrique déclarées. Possibilité d'une utilisation par intermittence en fonction du type de motovibrateur et des conditions opérationnelles ; pour des informations plus détaillées, s'adresser à l'assistance technique.

Force centrifuge

La gamme s'étend jusqu'à 30500 Kgf. (300 kN), réglable de façon linéaire et continue avec variation de la position des masses excentriques.

Protection mécanique

IP 66 selon IEC 529, EN 60529.

Protection contre les impacts

IK 08 selon IEC 68, EN 50102.

Classe d'isolation

Classe F (155°C), classe H (180°C) sur demande.

Tropicalisation

Standard sur tous les motovibrateurs, avec encapsulage sous vide jusqu'à la gr.35 ou selon le système «goutte à goutte» pour les grandeurs supérieures.

Température ambiante

De -20°C à +40°C, sur demande pour des températures supérieures ou inférieures.

Protection thermique du motovibrateur

Avec thermo détecteurs à thermistors PTC 130°C (DIN 44081-44082) de série à partir de la grandeur 70, sur demande sur les grandeurs inférieures. Sur demande, thermistors à d'autres températures et radiateurs anti-condensation.

Fixation du motovibrateur

Dans toutes les positions, sans aucune limite.

Lubrification

Tous les motovibrateurs sont correctement lubrifiés en usine et ne nécessitent pas de lubrification ultérieure lors d'une utilisation dans des conditions normales (lubrification « FOR LIFE »). Dans des conditions opérationnelles particulièrement lourdes, à partir de la grandeur 35, il est possible d'appliquer la méthode de re-lubrification périodique.

Bornier

De grande taille pour faciliter le raccordement électrique. Des presses fils profilés spéciaux permettent de fixer le câble d'alimentation en le protégeant des vibrations.

Moteur électrique

Asynchrone triphasé et monophasé. Conçu pour les plus grands couples de bobinage et des courbes de couple adaptées aux exigences spécifiques des machines vibrantes. Bobinage isolé par encapsulage sous vide jusqu'à la gr. 35 ; grâce au système « goutte à goutte » avec résine classe H pour les grandeurs supérieures. Le rotor est de type moulé sous pression en aluminium (cage d'écurie).

Carcasse

En alliage d'aluminium à haute résistance jusqu'à la grandeur 60, en fonte sphéroïdale pour les grandeurs supérieures. Forme brevetée qui améliore la dispersion de la chaleur et diminue la température de régime à charge pleine.

.....
Catégorie: II 2 D
.....

.....
Degrè de protection: tD A21 IP66
.....

.....
Classe de température: Voir tab. Page 6-13
.....

.....
Certificat CE: LCIE 05 ATEX 6163 X
.....

.....
Zones d'utilisation: 21, 22
.....

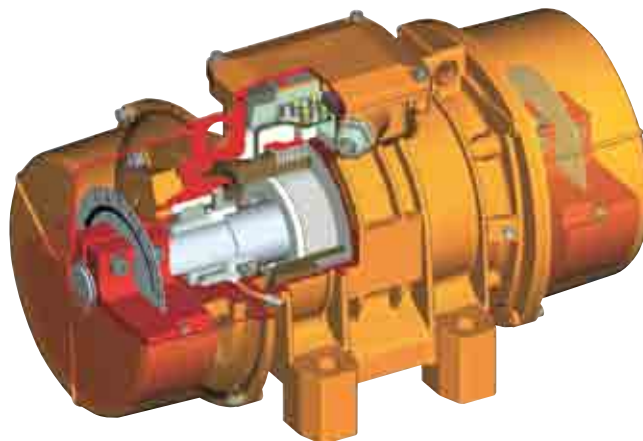

Certifications

Flasque porte roulement

Réalisé en fonte (sphéroïdale ou grise) ou en aluminium avec logement roulement en acier. La géométrie du projet a été conçue et réalisée pour que la charge de la carcasse se transmette de façon uniforme.

Roulements

Exécution à géométrie particulière, spécialement conçus et réalisés pour Itavibras; capables de supporter de fortes charges aussi bien radiales qu'axiales.

Arbre moteur

En alliage d'acier traité (traitement isotherme), résistant aux fortes sollicitations.

Masses excentriques

Elles permettent un réglage continu de la force centrifuge. Ce réglage est facilité par une échelle graduée qui exprime la force centrifuge en pourcentage de la force centrifuge maximale. Un système breveté (brevet N°MO98A000194), appelé ARS, permet d'éviter les erreurs de réglage.

Couvercles masses

En alliage d'aluminium. Ces nombreux modèles sont disponibles avec des capots démontables cf. Série MVS-I-TS p. 14. Sur demande, certains modèles sont disponibles avec des couvercles masses en acier inox AISI 316.

Vernissage

Traitement électrostatique superficiel à base de poudre époxy polyester polymérisée au four à 200°C. Test brouillard salin 500 heures.

Revêtement inox

Sur demande disponible en revêtement inox anticorrosion AISI 316 L en résine polyuréthane.

Sont disponibles aussi des entraxes différents de fixation, contacter le service commercial Itavibras.

Norme CAN/CSA - C22.2 N.100-95,
fichiers n. LR100948 Classe 4211 01 –
Moteurs et générateurs



Protection mécanique IP66 (EN 60529),
Protection contre les impacts IK 08
(EN 50102)



II 2 D, tD A21 IP66
IEC/EN 61241-0, IEC/EN 61241-1
Certificat n° LCIE 05 ATEX 6163X



Certificat GOST-R n° POCC IT.ГБ04.В01154,
normes GOST R 51330.0-99,
GOST R 51330.1-99, GOST R 51330.8-99,
GOST R IEC 61241-1-1-99



Certificat de Conformité
n° IECEx CES 09.0001X
normes IEC 61241-0, IEC 61241-1



Conforme aux Directives
Communautaires Européennes





2 pôles - 3000/3600 rpm

	Description				Caractéristiques mécaniques								Caractéristiques électriques			
	Code	Type	GR	 II2D Classe temp.	Moment statique* kgmm		Force centrifuge				Poids kg		Puissance absorb. max W		Courant max A	
					50 Hz	60 Hz	50 Hz	60 Hz	50 Hz	60 Hz	50 Hz	60 Hz	50 Hz	60 Hz	400 V 50 Hz	460 V 60 Hz
Triphasés	600311	MVSI 3/100-S02	00	• 120°C	12.0	12.0	121	174	1.19	1.71	5.60	5.60	180	180	0.35	0.30
	600312	MVSI 3/200-S02	01	• 120°C	21.0	15.0	211	218	2.07	2.14	6.40	6.20	180	180	0.35	0.30
	600313	MVSI 3/300-S02	10	• 120°C	30.1	20.4	304	297	2.98	2.91	9.70	9.20	260	270	0.60	0.50
	600314	MVSI 3/500-S02	20	• 120°C	49.9	32.4	503	471	4.93	4.62	14.8	13.8	450	500	0.80	0.75
	600366	MVSI 3/700-S02	20	• 120°C	72.8	-	734	-	7.19	-	15.1	-	450	-	0.8	-
	600381	MVSI 3/800-S02	30	• 120°C	78.0	52.0	785	754	7.70	7.40	21.0	20.0	650	685	1.10	1.00
	600513	MVSI 3/1100-S02	35	• 120°C	110	73.0	1105	1061	10.8	10.4	23.0	22.0	1000	1200	1.75	1.75
	600491	MVSI 3/1300-S08	AF33	• 200°C	128	91.6	1290	1327	12.7	13.0	27.0	25.7	1300	1350	2.10	1.90
	600504	MVSI 3/1500-S08	AF33	• 200°C	146	110	1470	1595	14.4	15.6	25.3	24.0	1300	1350	2.10	1.90
	600502	MVSI 3/1600-S02	50	• 200°C	153	102	1545	1483	15.2	14.5	33.0	31.5	1400	1450	2.30	2.00
	600503	MVSI 3/1800-S02	50	• 200°C	179	128	1802	1853	17.7	18.2	34.0	32.5	2000	2000	3.30	2.90
	600256	MVSI 3/2010-S90	AF50	• 200°C	205	128	2059	1853	20.2	18.2	48.7	46.3	2200	2200	3.50	3.00
	600257	MVSI 3/2310-S90	AF50	• 200°C	230	153	2316	2224	22.7	21.8	49.6	47.1	2200	2200	3.50	3.00
	600470	MVSI 3/3200-S02	AF70	• 135°C	344	215	3457	3112	33.9	30.5	94.0	90.0	4000	4000	6.50	5.60
	600471	MVSI 3/4000-S02	AF70	• 135°C	387	258	3890	3735	38.2	36.6	96.0	92.0	4000	4000	6.50	5.60
	600472	MVSI 3/5000-S02	AF70	• 135°C	515	344	5187	4979	50.9	48.8	109	105	5000	5000	7.60	6.90
	600276	MVSI 3/6510-S02	90	• 135°C	630	443	6357	6420	62.4	63.0	184	178	5500	5500	9.20	8.00
600201	MVSI 3/9000-S90	95	- 135°C	895	619	9007	8970	88.4	88.0	215	210	10000	9300	18.0	13.0	
monophasés	600311	MVSI 3/100-S02	00	• 120°C	12.0	12.0	121	174	1.19	1.71	5.60	5.60	165	165	0.75	1.52
	600312	MVSI 3/200-S02	01	• 120°C	21.0	15.0	211	218	2.07	2.14	6.40	6.20	165	165	0.75	1.52
	600313	MVSI 3/300-S02	10	• 120°C	30.1	20.4	304	297	2.98	2.91	9.70	9.20	280	280	1.25	2.40
	600314	MVSI 3/500-S02	20	• 120°C	49.9	32.4	503	471	4.93	4.62	14.8	13.8	500	500	2.30	4.50
	600366	MVSI 3/700-S02	20	• 120°C	72.8	-	734	-	7.19	-	15.1	-	500	-	2.30	-
	600381	MVSI 3/800-S02	30	• 120°C	78.0	52.0	785	754	7.70	7.40	16.8	15.9	700	750	3.25	7.00

* Moment dynamique = 2 x moment statique.

Fig. A

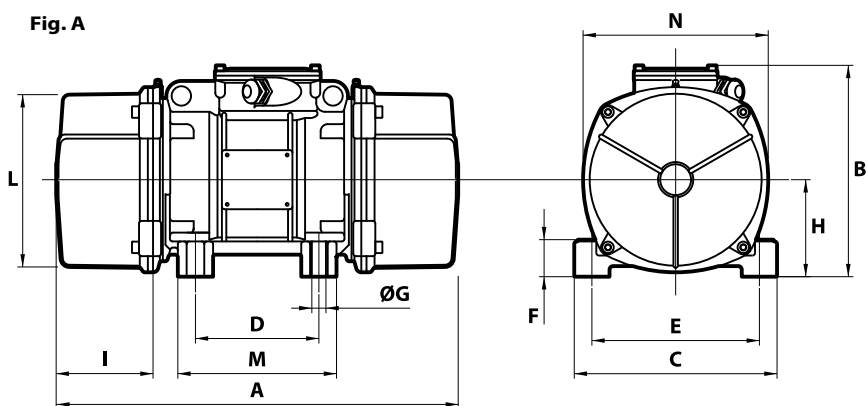

I _a /I _n		Type	Caractéristiques dimensionnelles (mm)													Condensateur (µF)		Serre-câbles	
			Figure	A	B	C	Trous								220 V 50 Hz	115 V 60 Hz			
50 Hz	60 Hz					D	E	øG	N°	F	H	I	L	M	N				
2.68	3.00	MVSI 3/100-S02	A	211	153	125	62-74**	106	9	4	24	61	46	103	100	117	-	-	M20x1,5
2.68	3.00	MVSI 3/200-S02	A	235	153	125	62-74**	106	9	4	24	61	58	103	100	117	-	-	M20x1,5
3.47	4.20	MVSI 3/300-S02	A	255	179	152	90	125	13	4	28	73	54	127	128	141	-	-	M20x1,5
4.21	4.80	MVSI 3/500-S02	A	288	203	167	105	140	13	4	30	82.5	65	145	140	160	-	-	M25x1,5
4.21	-	MVSI 3/700-S02	A	288	203	167	105	140	13	4	30	82.5	65	145	140	160	-	-	M25x1,5
3.83	6.00	MVSI 3/800-S02	A	308	216	205	120	170	17	4	45	93.5	63	170	160	182	-	-	M25x1,5
3.63	4.00	MVSI 3/1100-S02	A	435	225	205	120	170	17	4	54	104.5	117,5	187	162	203	-	-	M25x1,5
3.96	4.98	MVSI 3/1300-S08	A	375	216.5	215	100	180	17	4	47	93,5	106	170	145	182	-	-	M25x1,5
3.96	4.98	MVSI 3/1500-S08	A	375	216.5	215	100	180	17	4	47	93,5	106	170	145	182	-	-	M25x1,5
4.95	6.12	MVSI 3/1600-S02	A	430	246	230	140	190	17	4	54	116	99	207	190	225	-	-	M25x1,5
4.33	5.50	MVSI 3/1800-S02	A	430	246	230	140	190	17	4	54	116	99	207	190	225	-	-	M25x1,5
4.62	6.00	MVSI 3/2010-S90	A	465	230	230	140	190	17	4	49	104	105	186	180	200	-	-	M25x1,5
4.62	6.00	MVSI 3/2310-S90	A	465	230	230	140	190	17	4	49	104	105	186	180	200	-	-	M25x1,5
4.46	5.18	MVSI 3/3200-S02	A	560	290	310	155	255	25	4	90	130	137	238	210	253	-	-	M25x1,5
4.46	5.18	MVSI 3/4000-S02	A	560	290	310	155	255	25	4	90	130	137	238	210	253	-	-	M25x1,5
5.54	7.10	MVSI 3/5000-S02	A	560	290	310	155	255	25	4	90	130	137	238	210	253	-	-	M25x1,5
6.45	7.20	MVSI 3/6510-S02	A	680	370	390	200	320	28	4	90	180	160	330	270	350	-	-	M32x1,5
4.39	5.23	MVSI 3/9000-S90	A	629	395	392	200	320	28	4	100	192	135	355	270	375	-	-	M32x1,5
1.67	2.24	MVSI 3/100-S02	A	211	153	125	62-74**	106	9	4	24	61	46	103	100	117	10	28	M20x1,5
1.67	2.24	MVSI 3/200-S02	A	235	153	125	62-74**	106	9	4	24	61	58	103	100	117	10	28	M20x1,5
2.48	3.52	MVSI 3/300-S02	A	255	179	152	90	125	13	4	28	73	54	127	128	141	16	25	M20x1,5
3.35	4.22	MVSI 3/500-S02	A	288	203	167	105	140	13	4	30	82.5	65	145	140	160	12.5	50	M25x1,5
3.35	-	MVSI 3/700-S02	A	288	203	167	105	140	13	4	30	82.5	65	145	140	160	12.5	-	M25x1,5
4.00	4.14	MVSI 3/800-S02	A	307	210	205	120	170	17	4	45	91.5	51	168	160	178	25	90	M25x1,5

I_a/I_n = rapport entre courant de démarrage et courant max. ** Fente.

Sont disponibles aussi des entraxes différents de fixation, contacter le service commercial Itavibras.



4 pôles - 1500/1800 rpm

	Description				Caractéristiques mécaniques								Caractéristiques électriques			
	Code	Type	GR	II2D Classe temp.	Moment statique* kgmm		Force centrifuge kg kN				Poids kg		Puissance absorb. max W		Courant max A	
					50 Hz	60 Hz	50 Hz	60 Hz	50 Hz	60 Hz	50 Hz	60 Hz	50 Hz	60 Hz	400 V 50 Hz	460 V 60 Hz
Triphasés	601340	MVSI 15/35-S02	00	• 120°C	12.0	12.0	30.2	43.5	0.30	0.43	5.60	5.60	85	95	0.21	0.20
	601341	MVSI 15/80-S02	01	• 120°C	31.0	21.0	77.9	76.1	0.76	0.75	6.70	6.40	85	95	0.21	0.20
	601366	MVSI 15/100-S02	01	• 120°C	38.9	31.0	97.9	112	0.96	1.10	7.10	6.70	85	95	0.21	0.20
	601367	MVSI 15/200-S02	10	• 120°C	84.2	58.8	213	214	2.09	2.10	12.5	11.7	170	170	0.41	0.40
	601372	MVSI 15/400-S02	20	• 120°C	163	113	412	411	4.04	4.03	19.0	18.2	300	350	0.60	0.60
	601373	MVSI 15/550-S02	20	• 120°C	219	163	552	592	5.42	5.81	20.4	19.0	300	350	0.60	0.60
	601408	MVSI 15/700-S02	30	• 120°C	286	209	720	760	7.06	7.46	27.5	26.2	525	665	0.92	0.98
	601513	MVSI 15/900-S02	30	• 120°C	357	286	900	1037	8.83	10.2	30.0	27.5	525	665	0.92	0.98
	601524	MVSI 15/1100-S02	35	• 120°C	415	271	1045	982	10.3	9.63	35.0	30.5	550	680	0.95	0.95
	601217	MVSI 15/1410-S02	40	• 120°C	561	400	1413	1449	13.9	14.2	44.0	41.0	900	1050	1.45	1.50
	601219	MVSI 15/1710-S02	50	• 150°C	715	485	1798	1757	17.6	17.2	51.0	48.5	1100	1200	2.00	1.90
	601267	MVSI 15/2000-S02	50	• 170°C	817	561	2054	2033	20.1	19.9	55.5	51.5	1350	1450	2.50	2.30
	601220	MVSI 15/2410-S08	60	• 150°C	962	674	2420	2444	23.7	24.0	71.0	66.0	1600	1700	3.20	3.00
	601268	MVSI 15/3000-S08	60	• 135°C	1235	858	3106	3107	30.5	30.5	80.0	73.5	1900	2000	3.80	3.50
	601221	MVSI 15/3810-S02	70	• 135°C	1526	1034	3840	3744	37.7	36.7	119	110	2200	2500	3.90	3.90
	601269	MVSI 15/4300-S02	70	• 135°C	1720	1173	4326	4250	42.4	41.7	123	117	2500	2800	4.80	4.65
	601211	MVSI 15/5010-S02	80	• 135°C	1990	1364	5007	4941	49.1	48.5	161	153	3600	3400	6.00	5.00
	601447	MVSI 15/6000-S02	80	• 135°C	2248	1677	5654	6075	55.5	59.6	163.5	155	3600	3400	6.00	5.00
	601165	MVSI 15/7000-S02	90	• 135°C	2598	1822	6536	6600	64.1	64.7	208	195	6000	6000	10.5	9.00
	601166	MVSI 15/9000-S90	95	□ 135°C	3260	2260	8199	8183	80.4	80.3	225	210	7000	8000	11.6	11.5
601204	MVSI 15/9500-S02	97	□ 135°C	3346	2462	8416	8916	82.6	87.5	317	303	7500	8500	12.2	12.0	
601205	MVSI 15/11500-S90	100	□ 135°C	4544	3166	11430	11467	112	112	433	411	10000	10500	17.5	15.5	
601271	MVSI 15/14500-S90	100	□ 135°C	5614	4126	14120	14940	138	147	458	424	11000	12000	20.0	20.0	
monophasés	601340	MVSI 15/35-S02	00	• 120°C	12.0	12.0	30.2	43.5	0.30	0.43	5.60	5.60	90	100	0.43	1.00
	601341	MVSI 15/80-S02	01	• 120°C	31.0	21.0	77.9	76.1	0.76	0.75	6.70	6.40	90	100	0.43	1.00
	601366	MVSI 15/100-S02	01	• 120°C	38.9	31.0	97.9	112	0.96	1.10	7.10	6.70	90	100	0.43	1.00
	601367	MVSI 15/200-S02	10	• 120°C	84.2	58.8	213	214	2.09	2.10	12.5	11.7	210	230	1.00	2.00
	601372	MVSI 15/400-S02	20	• 120°C	163	113	412	411	4.04	4.03	19.0	18.2	240	320	1.20	2.80
	601373	MVSI 15/550-S02	20	• 120°C	219	163	552	592	5.42	5.81	20.4	19.0	240	320	1.20	2.80
	601408	MVSI 15/700-S02	30	• 120°C	286	209	720	760	7.06	7.46	27.5	26.2	450	550	2.15	5.15

* Moment dynamique = 2 x moment statique.

□ Certification CSA su demande, avec cable alimentation inclus.

Fig. A

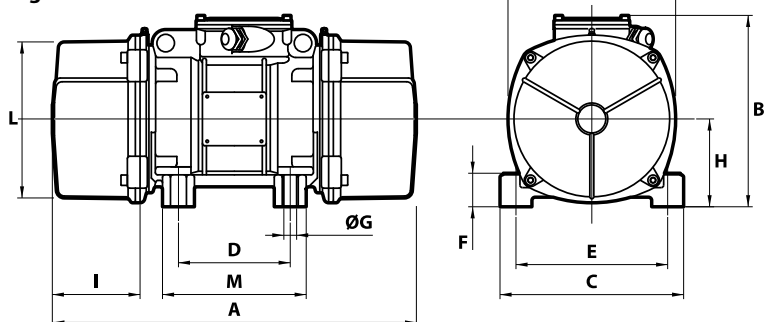
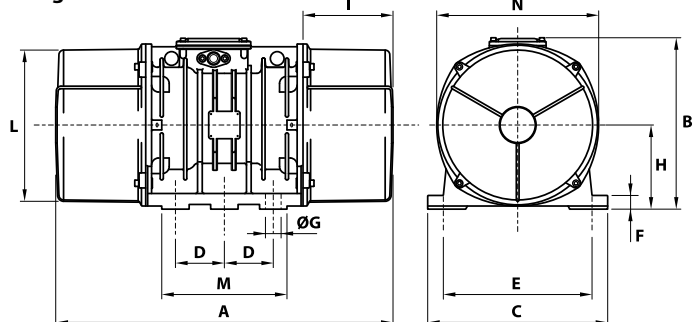

Fig. C



I _m /I _n 50 Hz 60 Hz		Type	Figure	Caractéristiques dimensionnelles (mm)													Condensateur (µF)		Serre-câbles
				A	B	C	Trous				F	H	I	L	M	N	220 V 50 Hz	115 V 60 Hz	
							D	E	øG	N°									
1.78	1.95	MVSI 15/35-S02	A	211	153	125	62-74**	106	9	4	24	61	46	103	100	117	-	-	M20x1,5
1.78	1.95	MVSI 15/80-S02	A	235	153	125	62-74**	106	9	4	24	61	58	103	100	117	-	-	M20x1,5
1.78	1.95	MVSI 15/100-S02	A	249 (50Hz) 235 (60Hz)	153	125	62-74**	106	9	4	24	61	65 (50Hz) 58 (60Hz)	103	100	117	-	-	M20x1,5
2.34	2.75	MVSI 15/200-S02	A	301	179	152	90	125	13	4	28	73	77	127	128	141	-	-	M20x1,5
3.33	3.50	MVSI 15/400-S02	A	344	203	167	105	140	13	4	30	82.5	93	145	140	160	-	-	M25x1,5
3.33	3.50	MVSI 15/550-S02	A	386	203	167	105	140	13	4	30	82.5	114	145	140	160	-	-	M25x1,5
3.48	3.43	MVSI 15/700-S02	A	394	216	205	120	170	17	4	45	93.5	106	170	160	182	-	-	M25x1,5
3.48	3.43	MVSI 15/900-S02	A	394	216	205	120	170	17	4	45	93.5	106	170	160	182	-	-	M25x1,5
4.45	4.89	MVSI 15/1100-S02	A	435	225	205	120	170	17	4	54	104.5	117.5	187	162	203	-	-	M25x1,5
4.10	4.20	MVSI 15/1410-S02	A	448	246	230	140	190	17	4	54	116	108	207	190	225	-	-	M25x1,5
4.29	4.89	MVSI 15/1710-S02	A	500	246	230	140	190	17	4	54	116	134	207	190	225	-	-	M25x1,5
4.30	4.90	MVSI 15/2000-S02	A	574	246	230	140	190	17	4	54	116	171	207	180	225	-	-	M25x1,5
6.09	7.23	MVSI 15/2410-S08	A	537	272	275	155	225	22	4	70	130	137	238	210	253	-	-	M25x1,5
6.50	7.50	MVSI 15/3000-S08	A	617	272	275	155	225	22	4	70	130	177	238	210	253	-	-	M25x1,5
7.11	6.92	MVSI 15/3810-S02	A	584	321	310	155	255	23.5	4	77	157	137	277	215	295	-	-	M25x1,5
5.90	7.10	MVSI 15/4300-S02	A	666 (50Hz) 584 (60Hz)	321	310	155	255	23.5	4	77	157	178 (50Hz) 137 (60Hz)	277	215	295	-	-	M25x1,5
7.02	8.00	MVSI 15/5010-S02	A	630	347	340	180	280	26	4	80	165	150	303	240	320	-	-	M32x1,5
7.02	8.00	MVSI 15/6000-S02	A	630	347	340	180	280	26	4	80	165	150	303	240	320	-	-	M32x1,5
6.48	7.67	MVSI 15/7000-S02	A	680	370	390	200	320	28	4	90	180	160	330	270	350	-	-	M32x1,5
5.43	5.57	MVSI 15/9000-S90	A	629	395	392	200	320	28	4	100	192	134,5	355	270	375	-	-	M32x1,5
6.56	6.67	MVSI 15/9500-S02	C	862	437	460	125	380	39	6	35	215	230	387	320	414	-	-	M32x1,5
7.03	8.00	MVSI 15/11500-S90	C	990	454	530	140	440	45	6	38	230	240	423	370	448	-	-	M32x1,5
8.00	8.00	MVSI 15/14500-S90	C	990	454	530	140	440	45	6	38	230	240	423	370	448	-	-	M32x1,5
1.20	1.30	MVSI 15/35-S02	A	211	153	125	62-74**	106	9	4	24	61	46	103	100	117	3.15	25	M20x1,5
1.20	1.30	MVSI 15/80-S02	A	235	153	125	62-74**	106	9	4	24	61	58	103	100	117	3.15	25	M20x1,5
1.20	1.30	MVSI 15/100-S02	A	249 (50Hz) 235 (60Hz)	153	125	62-74**	106	9	4	24	61	65 (50Hz) 58 (60Hz)	103	100	117	3.15	25	M20x1,5
1.50	1.85	MVSI 15/200-S02	A	301	179	152	90	125	13	4	28	73	77	127	128	141	5	25	M20x1,5
2.50	2.21	MVSI 15/400-S02	A	344	203	167	105	140	13	4	30	82.5	93	145	140	160	32/12 ◦	35	M25x1,5
2.50	2.21	MVSI 15/550-S02	A	386	203	167	105	140	13	4	30	82.5	114	145	140	160	32/12 ◦	40/35 ◦	M25x1,5
5.44	3.63	MVSI 15/700-S02	A	381	210	205	120	170	17	4	45	91.5	88	168	160	178	96/16 ◦	160/40 ◦	M25x1,5

I_m/I_n = rapport entre courant de démarrage et courant max. ** Fente. ◦ Condensateur de démarrage / Condensateur de régime.
Sont disponibles aussi des entraxes différents de fixation, contacter le service commercial Itavibras.



6 pôles - 1000/1200 rpm

	Description					Caractéristiques mécaniques						Caractéristiques électriques					
	Code	Type	GR	Ex	II2D Classe temp.	Moment statique*		Force centrifuge				Poids		Puissance absorb. max		Courant max	
						50 Hz	60 Hz	50 Hz	60 Hz	50 Hz	60 Hz	50 Hz	60 Hz	50 Hz	60 Hz	400 V 50 Hz	460 V 60 Hz
Triphasés	602296	MVSI 10/40-S02	10	•	120°C	30.1	30.1	35.0	49.0	0.331	0.476	9.70	9.70	120	135	0.30	0.30
	602297	MVSI 10/100-S02	10	•	120°C	84.2	84.2	94.3	136	0.925	1.33	12.5	12.5	120	135	0.30	0.30
	602298	MVSI 10/200-S02	20	•	120°C	163	163	183	264	1.80	2.59	19.0	19.0	185	205	0.50	0.50
	602314	MVSI 10/310-S02	30	•	120°C	286	209	321	338	3.15	3.32	27.5	26.2	350	380	0.72	0.68
	602402	MVSI 10/550-S02	35	•	120°C	457	457	512	737	5.02	7.23	36.5	36.5	350	380	0.75	0.68
	602403	MVSI 10/650-S02	35	•	120°C	580	457	650	737	6.37	7.23	41.0	36.5	350	380	0.75	0.68
	602380	MVSI 10/810-S08	40	•	135°C	723	561	809	905	7.94	8.88	48.0	44.0	680	760	1.40	1.35
	602381	MVSI 10/1110-S08	50	•	135°C	1012	715	1132	1151	11.1	11.3	58.0	51.0	750	750	1.65	1.50
	602382	MVSI 10/1400-S08	50	•	170°C	1274	921	1424	1483	14.0	14.5	66.0	59.5	950	1000	1.80	1.70
	602406	MVSI 10/1610-S08	60	•	135°C	1464	962	1638	1549	16.1	15.2	83.0	71.0	1100	1300	2.20	2.20
	602407	MVSI 10/2100-S08	60	•	200°C	1927	1318	2154	2102	21.1	20.6	93.0	82.0	1500	1770	3.00	2.75
	602167	MVSI 10/2610-S02	70	•	135°C	2326	1720	2601	2747	25.5	26.9	130	116	1960	2100	4.10	3.75
	602230	MVSI 10/3000-S02	70	•	135°C	2690	1940	3007	3124	29.5	30.6	145	130	2200	2400	4.50	4.30
	602154	MVSI 10/3810-S02	80	•	135°C	3422	2380	3826	3831	37.5	37.6	188	170	2500	3000	5.10	5.00
	602204	MVSI 10/4700-S02	80	•	135°C	4206	2887	4701	4648	46.1	46.0	204	183	3200	3600	6.50	6.00
	602350	MVSI 10/5150-S02	80	•	135°C	4678	3230	5230	5200	51.3	51.0	225	200	3200	3600	6.50	6.00
	602138	MVSI 10/5200-S02	90	•	135°C	4658	3288	5208	5293	51.1	51.9	238	215	3800	4000	7.00	6.50
	602351	MVSI 10/5700-S02	90	•	135°C	5044	3478	5650	5600	55.4	54.9	240	220	3800	4000	7.00	6.50
	602091	MVSI 10/6500-S02	90	•	135°C	5838	4055	6527	6529	64.0	64.0	268	258	4300	5000	8.20	8.10
	602136	MVSI 10/6600-S02 ^Δ	97	•	135°C	6083	3979	6799	6405	66.7	62.8	285	257	5000	5900	10.0	9.80
	602352	MVSI 10/7000-S02	90	•	135°C	6272	4348	7013	7000	68.8	68.7	275	263	4300	5000	8.20	8.10
	602092	MVSI 10/8000-S90	95	□	135°C	7197	4967	8046	7996	78.9	78.4	315	277	7000	7500	12.6	11.3
	602093	MVSI 10/9000-S90	95	□	135°C	7752	5385	8666	8669	85.0	85.0	326	289	7500	8200	14.0	12.9
	602137	MVSI 10/10000-S02	97	□	135°C	8673	5664	9695	9117	95.1	89.4	381	340	7600	8000	13.5	12.4
	602349	MVSI 10/11200-S02	97	□	135°C	9983	6896	11160	11100	109	109	405	370	7600	8000	13.5	12.4
	602134	MVSI 10/12000-S90 ^Δ	100	□	135°C	10996	7543	12294	12141	119	119	500	445	9000	9500	16.3	15.0
	602227	MVSI 10/13000-S02	97	□	135°C	11510	8158	12867	13130	126	129	460	382	9600	10000	17.0	16.0
	602142	MVSI 10/15000-S02	105	□	135°C	12662	8700	14155	14004	139	137	643	605	10600	11270	19.0	18.0
	602143	MVSI 10/17500-S02	105	□	135°C	15500	10439	17327	16804	170	165	705	656	13000	13700	24.5	23.0
	602244	MVSI 10/19500-S02	105	□	135°C	17947	11430	20062	18400	197	181	711	661	14000	14800	25.5	24.0
	602144	MVSI 10/22000-S90	110	□	135°C	20025	12533	22386	20208	220	198	926	896	19000	19000	33.0	25.5
	602273	MVSI 10/25000-S90	110	□	135°C	22364	14785	25000	23800	245	233	960	928	19000	19000	33.0	25.5
602336	MVSI 10/30000-S02	120	-	-	27285	18760	30560	30200	300	296	1200	1050	24000	25800	40.0	38.0	

* Moment dynamique = 2 x moment statique. ^Δ Pour applications spéciales. □ Certification CSA su demande, avec cable alimentation inclus.

Fig. A

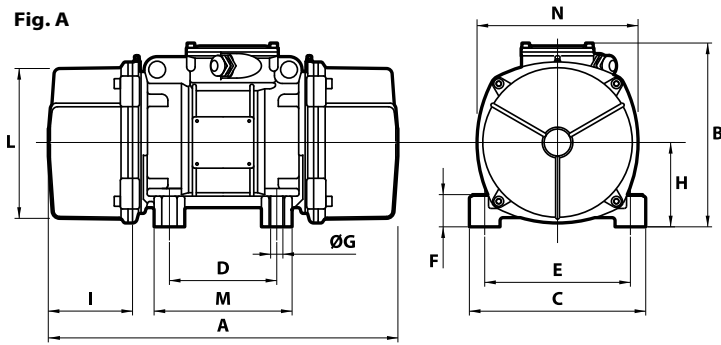
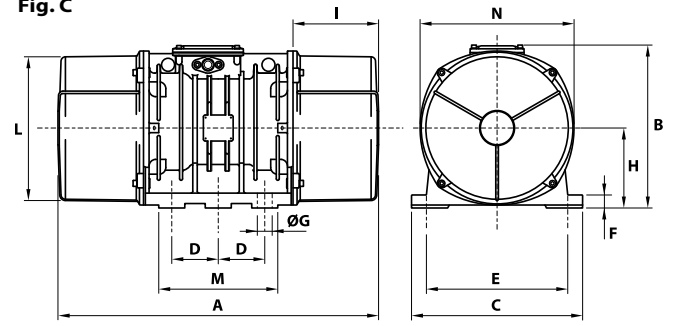

Fig. C



I _a /I _n		Type	Figure	Caractéristiques dimensionnelles (mm)													
50 Hz	60 Hz			A	B	C	D	E	Trous		F	H	I	L	M	N	Serre-câbles
									øG	N°							
1.90	2.07	MVSI 10/40-S02	A	255	179	152	90	125	13	4	28	73	54	127	128	141	M20x1,5
1.90	2.07	MVSI 10/100-S02	A	301	179	152	90	125	13	4	28	73	77	127	128	141	M20x1,5
2.72	3.10	MVSI 10/200-S02	A	344	203	167	105	140	13	4	30	82.5	93	145	140	160	M25x1,5
2.63	2.79	MVSI 10/310-S02	A	394	216	205	120	170	17	4	45	93.5	106	170	160	182	M25x1,5
2.53	3.68	MVSI 10/550-S02	A	435	225	205	120	170	17	4	54	104.5	117.5	187	162	203	M25x1,5
2.53	3.68	MVSI 10/650-S02	A	480 (50Hz) 435 (60Hz)	225	205	120	170	17	4	54	104.5	140 (50Hz) 117.5 (60Hz)	187	162	203	M25x1,5
2.79	3.33	MVSI 10/810-S08	A	500 (50Hz) 448 (60Hz)	246	230	140	190	17	4	54	116	134 (50Hz) 108 (60Hz)	207	190	225	M25x1,5
3.33	4.13	MVSI 10/1110-S08	A	574	246	230	140	190	17	4	54	116	171	207	190	225	M25x1,5
3.05	3.65	MVSI 10/1400-S08	A	574	246	230	140	190	17	4	54	116	171	207	190	225	M25x1,5
4.21	4.05	MVSI 10/1610-S08	A	617 (50Hz) 537 (60Hz)	272	275	155	225	22	4	70	130	177 (50Hz) 137 (60Hz)	238	210	253	M25x1,5
3.42	4.00	MVSI 10/2100-S08	A	617	272	275	155	225	22	4	70	130	177	238	210	253	M25x1,5
5.35	5.60	MVSI 10/2610-S02	A	666	321	310	155	255	23.5	4	77	157	178	277	215	295	M25x1,5
4.35	4.81	MVSI 10/3000-S02	A	712	321	310	155	255	23.5	4	77	157	201	277	215	295	M25x1,5
5.91	6.00	MVSI 10/3810-S02	A	734	347	340	180	280	26	4	80	165	202	303	240	320	M32x1,5
5.24	5.50	MVSI 10/4700-S02	A	796	347	340	180	280	26	4	80	165	233	303	240	320	M32x1,5
5.24	5.50	MVSI 10/5150-S02	A	826	347	340	180	280	26	4	80	165	248	303	240	320	M32x1,5
4.71	5.08	MVSI 10/5200-S02	A	744	370	390	200	320	28	4	90	180	192	330	270	350	M32x1,5
4.71	5.08	MVSI 10/5700-S02	A	840	370	390	200	320	28	4	90	180	240	330	270	350	M32x1,5
4.51	5.83	MVSI 10/6500-S02	A	840	370	390	200	320	28	4	90	180	240	330	270	350	M32x1,5
5.61	5.82	MVSI 10/6600-S02 ^Δ	C	750	437	460	125	380	39	6	35	215	174	387	320	414	M32x1,5
4.51	5.83	MVSI 10/7000-S02	A	840	370	390	200	320	28	4	90	180	240	330	270	350	M32x1,5
4.59	5.58	MVSI 10/8000-S90	A	870	395	392	200	320	28	4	100	192	255	355	270	375	M32x1,5
4.13	4.88	MVSI 10/9000-S90	A	870	395	392	200	320	28	4	100	192	255	355	270	375	M32x1,5
4.72	4.92	MVSI 10/10000-S02	C	862	437	460	125	380	39	6	35	215	230	387	320	414	M32x1,5
4.72	4.92	MVSI 10/11200-S02	C	912	437	460	125	380	39	6	35	215	255	387	320	414	M32x1,5
5.21	5.73	MVSI 10/12000-S90 ^Δ	C	990	454	530	140	440	45	6	38	230	240	423	370	448	M32x1,5
4.98	5.00	MVSI 10/13000-S02	C	1002	437	460	125	380	39	6	35	215	300	387	320	414	M32x1,5
5.88	5.78	MVSI 10/15000-S02	F	960	526	570	140	480	45	8	41	268	200	486	510	516	M32x1,5
5.71	5.96	MVSI 10/17500-S02	F	1040	526	570	140	480	45	8	41	268	240	486	510	516	M32x1,5
5.49	-	MVSI 10/19500-S02	F	1120	526	570	140	480	45	8	41	268	280	486	510	516	M32x1,5
4.67	5.88	MVSI 10/22000-S90	F	1150	607	610	140	520	45	8	38	297	297.5	542	510	582	M32x1,5
4.67	-	MVSI 10/25000-S90	F	1150	607	610	140	520	45	8	38	297	297.5	542	510	582	M32x1,5
4.89	5.39	MVSI 10/30000-S02	Q	1205	648	700	140	600	45	8	45	320	310	600	510	660	M32x1,5

I_a/I_n = rapport entre courant de démarrage et courant max.

Sont disponibles aussi des entraxes différents de fixation, contacter le service commercial Itavibras.

Fig. F

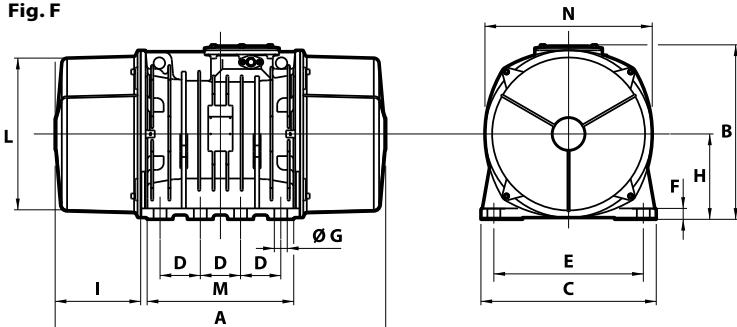
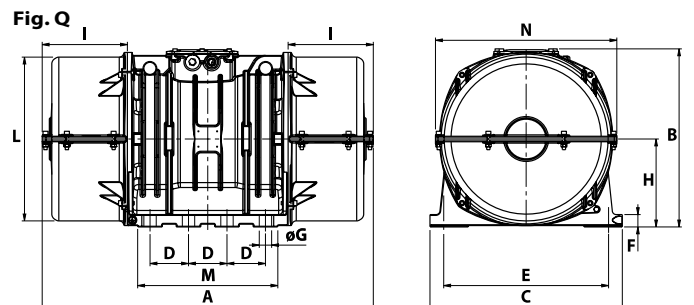

Fig. Q





8 pôles - 750/900 rpm

	Description				Caractéristiques mécaniques								Caractéristiques électriques			
	Code	Type	GR	II2D Classe temp.	Moment statique* kgmm		Force centrifuge				Poids kg		Puissance absorb. max W		Courant max A	
					50 Hz	60 Hz	50 Hz	60 Hz	50 Hz	60 Hz	50 Hz	60 Hz	50 Hz	60 Hz	400 V 50 Hz	460 V 60 Hz
Triphasés	602568	MVSI 075/150-S02	20	• 130°C	163	163	104	149	1.02	1.46	19.0	19.0	230	250	0.85	0.76
	602575	MVSI 075/250-S02	30	• 130°C	286	286	181	260	1.76	2.55	27.5	27.5	350	380	1.10	1.05
	602615	MVSI 075/400-S02	35	• 120°C	457	457	288	415	2.83	4.07	36.5	36.5	280	300	0.60	0.68
	602616	MVSI 075/530-S02	35	• 120°C	580	580	365	528	3.60	5.20	41.0	41.0	280	300	0.60	0.68
	602609	MVSI 075/660-S08	40	• 120°C	723	723	456	656	4.47	6.44	48.0	48.0	400	450	1.20	1.20
	602610	MVSI 075/910-S08	50	• 120°C	1012	1012	637	917	6.25	9.00	58.0	58.0	400	500	1.40	1.30
	602618	MVSI 075/1310-S08	60	• 150°C	1464	1464	922	1327	9.04	13.0	83.0	83.0	950	1100	2.20	2.20
	602619	MVSI 075/1750-S08	60	• 150°C	1927	1927	1214	1747	11.9	17.1	93.0	93.0	1100	1300	2.60	2.60
	602891	MVSI 075/2110-S02	70	• 135°C	2326	2326	1463	2107	14.4	20.7	130	130	1500	1790	4.10	4.20
	602884	MVSI 075/3110-S02	80	• 135°C	3422	3422	2152	3099	21.1	30.4	188	188	2000	2300	5.40	5.20
	602515	MVSI 075/3800-S02	80	• 135°C	4206	4206	2645	3808	25.9	37.4	204	204	2500	3000	6.00	6.00
	602862	MVSI 075/4200-S02	90	• 135°C	4658	4658	2930	4218	28.7	41.4	238	238	2800	3350	6.50	6.50
	602826	MVSI 075/5300-S02	90	• 135°C	5838	5838	3672	5287	36.0	51.9	268	268	4000	4300	8.20	7.85
	602827	MVSI 075/6500-S90	95	□ 135°C	7197	7197	4526	6517	44.4	63.9	315	315	4900	5800	9.90	9.50
	602551	MVSI 075/6800-S02 Δ	97	□ 135°C	7340	7340	4616	6647	45.3	65.2	330	330	5600	6000	10.5	10.0
	602870	MVSI 075/10000-S02	97	□ 135°C	12390	10973	7792	9937	76.4	97.5	438	419	6800	7450	13.2	12.0
	602863	MVSI 075/12000-S90	100	□ 135°C	13816	12407	8689	11235	85.2	110	540	520	7600	8300	14.0	13.5
	602871	MVSI 075/14000-S02	105	□ 135°C	17946	15500	11285	14036	111	138	702	680	9200	9600	21.0	19.5
	602872	MVSI 075/17000-S02	105	□ 135°C	21337	19064	13418	17263	132	169	755	711	10400	11140	22.0	20.0
602873	MVSI 075/22000-S90	110	□ 135°C	28633	24508	18005	22192	177	218	1015	981	12500	16200	26.5	28.0	
602535	MVSI 075/26000-S90	110	□ 135°C	-	28633	-	25927	-	254	-	1015	-	16200	-	28.0	
602589	MVSI 075/30000-S02	120	-	-	33440	33440	21070	30430	207	299	1125	1160	-	-	-	-

* Moment dynamique = 2 x moment statique. Δ Pour applications spéciales. □ Certification CSA su demande, avec cable alimentation inclus.

Fig. A

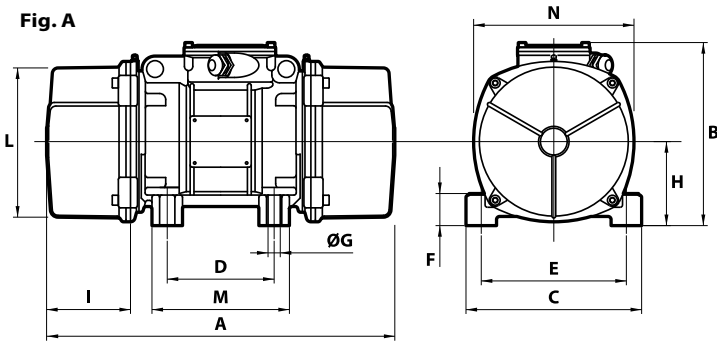
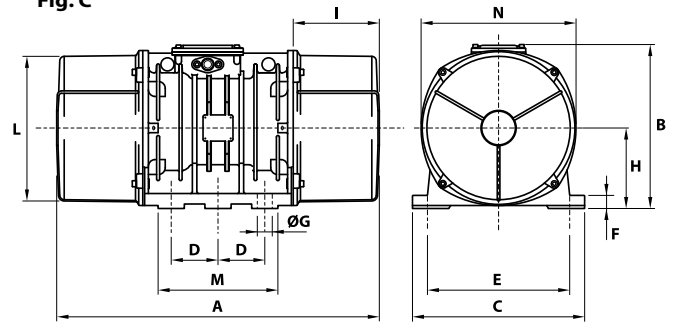

Fig. C



I _a /I _N		Type	Caractéristiques dimensionnelles (mm)															
			Figure	A	B	C	D	E	ØG	Trous		F	H	I	L	M	N	Serre-câbles
50 Hz	60 Hz									N°								
2.13	2.11	MVSI 075/150-S02	A	344	203	167	105	140	13	4	30	82.5	93	145	140	160	M25x1,5	
2.03	2.29	MVSI 075/250-S02	A	394	216	205	120	170	17	4	45	93.5	106	170	160	182	M25x1,5	
1.73	2.94	MVSI 075/400-S02	A	435	225	205	120	170	17	4	54	104.5	117.5	187	162	203	M25x1,5	
1.73	2.94	MVSI 075/530-S02	A	480	225	205	120	170	17	4	54	104.5	140	187	162	203	M25x1,5	
2.38	2.58	MVSI 075/660-S08	A	500	246	230	140	190	17	4	54	116	134	207	190	225	M25x1,5	
2.38	2.85	MVSI 075/910-S08	A	574	246	230	140	190	17	4	54	116	171	207	190	225	M25x1,5	
2.63	3.41	MVSI 075/1310-S08	A	617	272	275	155	225	22	4	70	130	177	238	210	253	M25x1,5	
2.78	3.04	MVSI 075/1750-S08	A	617	272	275	155	225	22	4	70	130	177	238	210	253	M25x1,5	
3.55	2.95	MVSI 075/2110-S02	A	666	321	310	155	255	23.5	4	77	157	178	277	215	295	M25x1,5	
3.98	4.62	MVSI 075/3110-S02	A	734	347	340	180	280	26	4	80	165	202	303	240	320	M32x1,5	
4.00	4.20	MVSI 075/3800-S02	A	796	347	340	180	280	26	4	80	165	233	303	240	320	M32x1,5	
3.84	4.00	MVSI 075/4200-S02	A	744	370	390	200	320	28	4	90	180	192	330	270	350	M32x1,5	
3.87	5.35	MVSI 075/5300-S02	A	840	370	390	200	320	28	4	90	180	240	330	270	350	M32x1,5	
3.04	3.26	MVSI 075/6500-S90	A	870	395	392	200	320	28	4	100	192	255	355	270	375	M32x1,5	
3.12	3.30	MVSI 075/6800-S02	C	862	437	460	125	380	39	6	35	215	230	387	320	414	M32x1,5	
3.33	3.92	MVSI 075/10000-S02	C	1002	437	460	125	380	39	6	35	215	300	387	320	414	M32x1,5	
3.72	3.78	MVSI 075/12000-S90	C	1070	454	530	140	440	45	6	38	230	280	423	370	448	M32x1,5	
4.99	5.44	MVSI 075/14000-S90	F	1040	526	570	140	480	45	8	41	268	240	486	510	516	M32x1,5	
5.50	5.90	MVSI 075/17000-S90	F	1120	526	570	140	480	45	8	41	268	280	486	510	516	M32x1,5	
5.63	4.71	MVSI 075/22000-S90	F	1150	607	610	140	520	45	8	38	297	297.5	542	510	582	M32x1,5	
-	4.71	MVSI 075/26000-S90	F	1150	607	610	140	520	45	8	38	297	297.5	542	510	582	M32x1,5	
-	-	MVSI 075/30000-S02	Q	1205	648	700	140	600	45	8	45	320	310	600	510	660	M32x1,5	

I_a/I_N = rapport entre courant de démarrage et courant max.
 Sont disponibles aussi des entraxes différents de fixation, contacter le service commercial Itavibras.

Fig. F

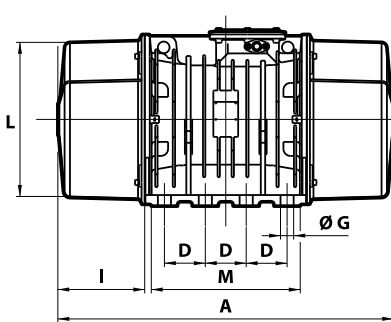
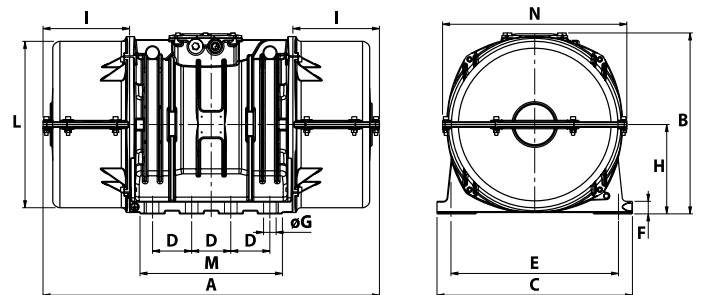

Fig. Q



MVSI-TS



Caractéristiques techniques

Alimentation

Tension triphasée de 48V à 690V, à 50Hz ou 60Hz ; fréquence variable de 20 Hz à la fréquence inscrite sur la plaque, à couple constant, avec variateur de fréquence.

Polarité

4, 6 et 8 pôles.

Conformité aux Directives Européennes

Basse Tension 2006/95/CE, ATEX 94/9/CE.

Normes de référence

EN 60034-1, IEC/EN 61241-0, IEC/EN 61241-1.

Fonctionnement

Service continu (S1) au maximum de la force centrifuge et de la puissance électrique déclarées. Possibilité d'une utilisation par intermittence en fonction du type de motovibrateur et des conditions opérationnelles; pour des informations plus détaillées, s'adresser à l'assistance technique.

Force centrifuge

La gamme s'étend jusqu'à 25000 Kgf. (245 KN), réglable de façon linéaire et continue avec variation de la position des masses excentriques.

Protection mécanique

IP 66 selon IEC 529, EN 60529.

Protection contre les impacts

IK 08 selon IEC 68, EN 50102.

Classe d'isolation

Classe F (155°C), classe H (180°C) sur demande.

Couvercle démontables

La série MVSI-TS à couvercles démontables découle directement de la série MVSI. Sa caractéristique principale est son couvercle masses démontable, c'est-à-dire qu'il se sépare en deux moitiés pouvant être retirées en direction radiale. Selon les besoins, il est possible de monter un ou deux couvercles masses démontables.

La série MVSI-TS s'avère indispensable dans les applications où la position du motovibrateur dans la machine vibrante est telle qu'il est difficile de retirer le couvercle masses dans l'axe, alors que l'on dispose de suffisamment d'espace pour le faire radialement.

La série MVSI est conforme aux plus récentes lois internationales IEC et EN pour l'emploi dans les atmosphères de poussières potentiellement explosives. En particulier la série MVSI peut être utilisé dans les zones 21 et 22.

Tropicalisation

Standard sur tous les motovibrateurs avec système « goutte à goutte ».

Température ambiante

De -20°C à +40°C, sur demande pour des températures supérieures ou inférieures.

Protection thermique du motovibrateur

Avec thermo détecteurs à thermistors PTC 130°C (DIN 44081-44082) de série à partir de la grandeur 70, sur demande sur les grandeurs inférieures. Sur demande, thermistors à d'autres températures et radiateurs anti-condensation.

Fixation du motovibrateur

Dans toutes les positions, sans aucune limite.

Lubrification

Tous les motovibrateurs sont correctement lubrifiés en usine et ne nécessitent pas de lubrification ultérieure lors d'une utilisation dans des conditions normales (lubrification «FOR LIFE»). Dans des conditions opérationnelles particulièrement lourdes, il est possible d'appliquer la méthode de re-lubrification périodique.

Bornier

De grande taille pour faciliter le raccordement électrique. Des presses fils profilés spéciaux permettent de fixer le câble d'alimentation en le protégeant des vibrations.

Moteur électrique

Asynchrone triphasé. Conçu pour les plus grands couples de bobinage et des courbes de couple adaptées aux exigences spécifiques des machines vibrantes. Bobinage isolé grâce au système « goutte à goutte » avec résine classe H. Le rotor est de type moulé sous pression en aluminium (cage d'écurieil).

.....
Catégorie: II 2 D
.....

.....
Degrè de protection: tD A21 IP66
.....

.....
Classe de température: Voir tab. Page 16-19
.....

.....
Certificat CE: LCIE 05 ATEX 6163 X
.....

.....
Zones d'utilisation: 21, 22
.....

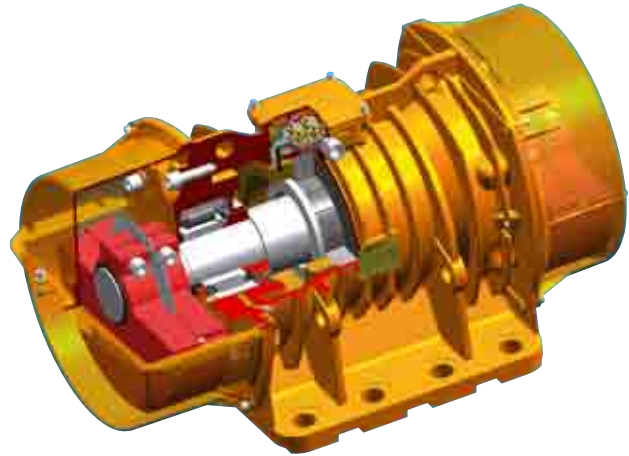

Certifications

Carcasse

En fonte sphéroïdale. Grande robustesse et élasticité garanties. Forme brevetée qui améliore la dispersion de la chaleur et diminue la température de régime à charge pleine.

Flasque porte roulement

Réalisé en fonte sphéroïdale. La géométrie du projet a été conçue et réalisée pour que la charge de la carcasse se transmette de façon uniforme.

Roulements

Exécution à géométrie particulière, spécialement conçus et réalisés pour Itavibras ; capables de supporter de fortes charges aussi bien radiales qu'axiales.

Arbre moteur

En alliage d'acier traité (traitement isotherme), résistant aux fortes sollicitations.

Masses excentriques

Elles permettent un réglage continu de la force centrifuge. Ce réglage est facilité par une échelle graduée qui exprime la force centrifuge en pourcentage de la force centrifuge maximale. Un système breveté (brevet N°MO98A000194), appelé ARS, permet d'éviter les erreurs de réglage.

Couvercles masses

En alliage d'aluminium, démontables pour permettre leur démontage en direction radiale. Des motovibrateurs avec 1 ou 2 couvercles démontables sont disponibles sur demande.

Vernissage

Traitement électrostatique superficiel à base de poudre époxy polyester polymérisée au four à 200°C. Test brouillard salin 500 heures.

Revêtement inox

Sur demande disponible en revêtement inox anticorrosion AISI 316 L en résine polyuréthane.

Sont disponibles aussi des entraxes différents de fixation, contacter le service commercial Itavibras.

Norme CAN/CSA - C22.2 N.100-95,
fichiers n. LR100948 Classe 4211 01
– Moteurs et générateurs



Protection mécanique IP66 (EN 60529),
Protection contre les impacts IK 08
(EN 50102)



II 2 D, tD A21 IP66
IEC/EN 61241-0, IEC/EN 61241-1
Certificat n° LCIE 05 ATEX 6163X



Certificat GOST-R n° POCC IT.ГБ04.В01154,
normes GOST R 51330.0-99,
GOST R 51330.1-99, GOST R 51330.8-99,
GOST R IEC 61241-1-1-99



Certificat de Conformité
n° IECEx CES 09.0001X
normes IEC 61241-0, IEC 61241-1



Conforme aux Directives
Communautaires Européennes



MVSI-TS



CESI LCIE



4 pôles - 1500/1800 rpm

	Description					Caractéristiques mécaniques						Caractéristiques électriques					
	Code	Type	GR	SF	Ex II2D Classe temp.	Moment statique* kgmm		Force centrifuge				Poids kg		Puissance absorb. max W		Courant max A	
						50 Hz	60 Hz	50 Hz	60 Hz	50 Hz	60 Hz	50 Hz	60 Hz	50 Hz	60 Hz	400 V 50 Hz	460 V 60 Hz
Triphasés	601219	MVSI 15/1710-S02-TS	50	•	150°C	715	485	1798	1757	17.6	17.2	57.0	54.5	1100	1200	2.00	1.90
	601267	MVSI 15/2000-S02-TS	50	•	170°C	817	561	2054	2033	20.1	19.9	62.0	58.0	1350	1450	2.50	2.30
	601221	MVSI 15/3810-S02-TS	70	•	135°C	1526	1034	3840	3744	37.7	36.7	119	110	2200	2500	3.90	3.90
	601269	MVSI 15/4300-S02-TS	70	•	135°C	1720	1173	4326	4250	42.4	41.7	123	117	2500	2800	4.80	4.65
	601211	MVSI 15/5010-S02-TS	80	•	135°C	1990	1364	5007	4941	49.1	48.5	161	153	3600	3400	6.00	5.00
	601447	MVSI 15/6000-S02-TS	80	•	135°C	2248	1677	5654	6075	55.5	59.6	163.5	155	3600	3400	6.00	5.00
	601204	MVSI 15/9500-S02-TS	97	□	135°C	3346	2462	8416	8916	82.6	87.5	317	303	7500	8500	12.2	12.0

6 pôles - 1000/1200 rpm

	Description					Caractéristiques mécaniques						Caractéristiques électriques					
	Code	Type	GR	SF	Ex II2D Classe temp.	Moment statique* kgmm		Force centrifuge				Poids kg		Puissance absorb. max W		Courant max A	
						50 Hz	60 Hz	50 Hz	60 Hz	50 Hz	60 Hz	50 Hz	60 Hz	50 Hz	60 Hz	400 V 50 Hz	460 V 60 Hz
Triphasés	602381	MVSI 10/1110-S08-TS	50	•	135°C	1012	715	1132	1151	11.1	11.3	64.5	57.5	750	750	1.65	1.50
	602382	MVSI 10/1400-S08-TS	50	•	170°C	1274	904	1424	1483	14.0	14.5	78.5	71.5	950	1000	1.80	1.70
	602167	MVSI 10/2610-S02-TS	70	•	135°C	2326	1720	2601	2747	25.5	26.9	130	116	1960	2100	4.10	3.75
	602230	MVSI 10/3000-S02-TS	70	•	135°C	2690	1940	3007	3124	29.5	30.6	145	130	2200	2400	4.50	4.30
	602154	MVSI 10/3810-S02-TS	80	•	135°C	3422	2380	3826	3831	37.5	37.6	188	170	2500	3000	5.10	5.00
	602204	MVSI 10/4700-S02-TS	80	•	135°C	4206	2887	4701	4648	46.1	46.0	204	183	3200	3600	6.50	6.00
	602138	MVSI 10/5200-S02-TS	90	•	135°C	4658	3288	5208	5293	51.1	51.9	238	215	3800	4000	7.00	6.50
	602351	MVSI 10/5700-S02-TS	90	•	135°C	5044	3478	5650	5600	55.4	54.9	240	220	3800	4000	7.00	6.50
	602091	MVSI 10/6500-S02-TS	90	•	135°C	5838	4055	6527	6529	64.0	64.0	268	258	4300	5000	8.20	8.10
	602092	MVSI 10/8000-S90-TS	95	□	135°C	7197	4967	8046	7996	78.9	78.4	315	277	7000	7500	12.6	11.3
	602093	MVSI 10/9000-S90-TS	95	□	135°C	7752	5385	8666	8669	85.0	85.0	326	289	7500	8200	14.0	12.9
	602137	MVSI 10/10000-S02-TS	97	□	135°C	8673	5664	9695	9117	95.1	89.4	381	340	7600	8000	13.5	12.4
	602227	MVSI 10/13000-S02-TS	97	□	135°C	11510	8158	12867	13130	126	129	460	382	9600	10000	17.0	16.0
	602142	MVSI 10/15000-S02-TS	105	□	135°C	12662	8700	14155	14004	139	137	643	605	10600	11270	19.0	18.0
	602143	MVSI 10/17500-S02-TS	105	□	135°C	15500	10439	17327	16804	170	165	705	656	13000	19700	24.5	23.0
	602144	MVSI 10/22000-S90-TS	110	□	135°C	20025	12553	22386	20208	220	198	926	896	19000	19000	33.0	25.5
	602273	MVSI 10/25000-S90-TS	110	□	135°C	22364	14785	25000	23800	245	233	960	928	19000	19000	33.0	25.5

* Moment dynamique = 2 x moment statique.

□ Certification CSA su demande, avec cable alimentation inclus.

Fig. P

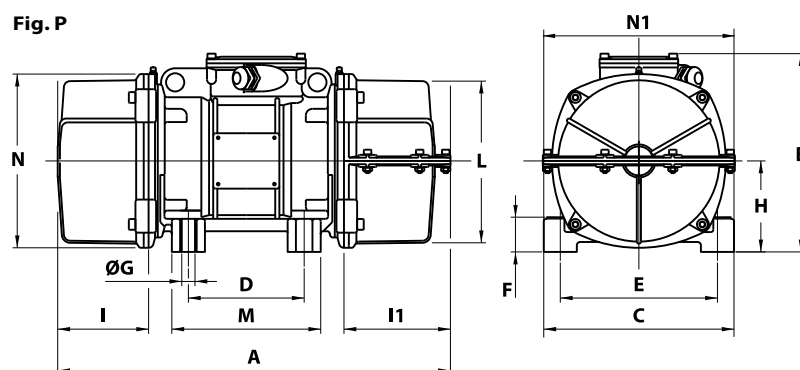

I _a /I _n		Type	Figure	Caractéristiques dimensionnelles (mm)																
50 Hz	60 Hz			A n. couvercles démontables		B	C	D	E	Trous		F	H	I	L	M	N	I1	N1	Serre-câbles
		1	2	ØG	N°															
4.29	4.89	MVSI 15/1710-S02-TS	P	558	616	246	230	140	190	17	4	54	116	134	210	180	225	192	258	M25x1,5
4.30	4.90	MVSI 15/2000-S02-TS	P	595	616	246	230	140	190	17	4	54	116	171	210	180	225	192	258	M25x1,5
7.11	6.92	MVSI 15/3810-S02-TS	P	624	664	321	310	155	255	23.5	4	77	157	137	277	215	295	177	326	M25x1,5
5.90	7.10	MVSI 15/4300-S02-TS	P	665 (50Hz) 624 (60Hz)	664	321	310	155	255	23.5	4	77	157	178 (50Hz) 137 (60Hz)	277	215	295	177	326	M25x1,5
7.02	8.00	MVSI 15/5010-S02-TS	P	656	682	347	340	180	280	26	4	80	165	150	303	240	320	176	356	M32x1,5
7.02	8.00	MVSI 15/6000-S02-TS	P	656	682	347	340	180	280	26	4	80	165	150	303	240	320	176	356	M32x1,5
6.56	6.67	MVSI 15/9500-S02-TS	P	878	894	437	460	125	380	39	6	35	215	230	387	320	414	246	450	M32x1,5

I _a /I _n		Type	Figure	Caractéristiques dimensionnelles (mm)																
50 Hz	60 Hz			A n. couvercles démontables		B	C	D	E	Trous		F	H	I	L	M	N	I1	N1	Serre-câbles
		1	2	ØG	N°															
3.33	4.13	MVSI 10/1110-S08-TS	P	595 (50Hz) 558 (60Hz)	616	246	230	140	190	17	4	54	116	168 (50Hz) 134 (60Hz)	210	180	225	192	258	M25x1,5
3.05	3.65	MVSI 10/1400-S08-TS	P	592	616	246	230	140	190	17	4	54	116	168	210	180	225	192	258	M25x1,5
5.35	5.60	MVSI 10/2610-S02-TS	P	711	756	321	310	155	255	23.5	4	77	157	178	277	215	295	223	326	M25x1,5
4.35	4.81	MVSI 10/3000-S02-TS	P	731	756	321	310	155	255	23.5	4	77	157	198	277	215	295	223	326	M25x1,5
5.91	6.00	MVSI 10/3810-S02-TS	P	758	782	347	340	180	280	26	4	80	165	202	303	240	320	226	356	M32x1,5
5.24	5.50	MVSI 10/4700-S02-TS	P	822	848	347	340	180	280	26	4	80	165	233	303	240	320	259	356	M32x1,5
4.71	5.08	MVSI 10/5200-S02-TS	P	818	892	370	390	200	320	28	4	90	180	192	330	270	350	266	382	M32x1,5
4.71	5.08	MVSI 10/5700-S02-TS	P	866	892	370	390	200	320	28	4	90	180	240	330	270	350	266	382	M32x1,5
4.51	5.83	MVSI 10/6500-S02-TS	P	866	892	370	390	200	320	28	4	90	180	240	330	270	350	266	382	M32x1,5
4.59	5.58	MVSI 10/8000-S90-TS	P	896	922	395	392	200	320	28	4	100	192	255	355	270	375	281	410	M32x1,5
4.13	4.88	MVSI 10/9000-S90-TS	P	896	922	395	392	200	320	28	4	100	192	255	355	270	375	281	410	M32x1,5
4.72	4.92	MVSI 10/10000-S02-TS	P	878	894	437	460	125	380	39	6	35	215	230	387	320	414	266	450	M32x1,5
4.98	5.00	MVSI 10/13000-S02-TS	P	1017	1032	437	460	125	380	39	6	35	215	300	387	320	414	315	450	M32x1,5
5.88	5.78	MVSI 10/15000-S02-TS	P	1030	1100	526	570	140	480	45	8	41	268	200	495	510	516	270	566	M32x1,5
5.71	5.96	MVSI 10/17500-S02-TS	P	1070	1100	526	570	140	480	45	8	41	268	240	495	510	516	270	566	M32x1,5
4.67	5.88	MVSI 10/22000-S90-TS	P	1175	1200	607	610	140	520	45	8	38	297	298	542	510	582	323	616	M32x1,5
4.67	5.88	MVSI 10/25000-S90-TS	P	1175	1200	607	610	140	520	45	8	38	297	298	542	510	582	323	616	M32x1,5

I_a/I_n = rapport entre courant de démarrage et courant max.
Sont disponibles aussi des entraxes différents de fixation, contacter le service commercial Itavibras.

MVSI-TS



CESI LCIE



8 pôles - 750/900 rpm

	Description					Caractéristiques mécaniques								Caractéristiques électriques			
	Code	Type	GR	SF [®]	Ex II2D Classe temp.	Moment statique* kgmm		Force centrifuge				Poids kg		Puissance absorb. max W		Courant max A	
						50 Hz	60 Hz	50 Hz	60 Hz	50 Hz	60 Hz	50 Hz	60 Hz	50 Hz	60 Hz	400 V 50 Hz	460 V 60 Hz
Triphasés	602610	MVSI 075/910-S08-TS	50	•	120°C	1012	1012	637	917	6.25	9.00	67.0	67.0	400	500	1.40	1.30
	602891	MVSI 075/2110-S02-TS	70	•	135°C	2326	2326	1463	2107	14.4	20.7	130	130	1500	1790	4.10	4.20
	602884	MVSI 075/3110-S02-TS	80	•	135°C	3422	3422	2152	3099	21.1	30.4	188	188	2000	2300	5.40	5.20
	602515	MVSI 075/3800-S02-TS	80	•	135°C	4206	4206	2645	3808	25.9	37.4	204	204	2500	3000	6.00	6.00
	602862	MVSI 075/4200-S02-TS	90	•	135°C	4658	4658	2930	4218	28.7	41.4	238	238	2800	3350	6.50	6.50
	602826	MVSI 075/5300-S02-TS	90	•	135°C	5838	5838	3672	5287	36.0	51.9	268	268	4000	4300	8.20	7.85
	602827	MVSI 075/6500-S90-TS	95	□	135°C	7197	7197	4526	6517	44.4	63.9	315	315	4900	5800	9.90	9.50
	602551	MVSI 075/6800-S02-TS	97	□	135°C	7340	7340	4616	6647	45.3	65.2	330	330	5600	6000	10.5	10.0
	602870	MVSI 075/10000-S02-TS	97	□	135°C	12390	10973	7792	9937	76.4	97.5	438	419	6800	7450	13.2	12.0
	602871	MVSI 075/14000-S02-TS	105	□	135°C	17946	15500	11285	14036	111	138	702	680	9200	9600	21.0	19.5
	602872	MVSI 075/17000-S02-TS	105	□	135°C	21337	19064	13418	17263	132	169	755	711	10400	11140	22.0	20.0
	602873	MVSI 075/22000-S90-TS	110	□	135°C	28633	24508	18005	22192	177	218	1015	981	12500	16200	26.5	28.0

* Moment dynamique = 2 x moment statique.

□ Certification CSA su demande, avec cable alimentation inclus.

Fig. P

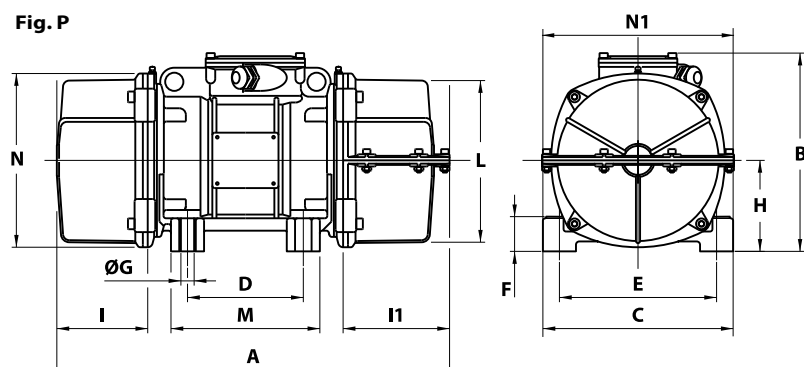

I _a /I _N 50 Hz 60 Hz		Type	Figure	Caractéristiques dimensionnelles (mm)																
				A n. couvercles démontables		B	C	D	E	Trous		F	H	I	L	M	N	I1	N1	Serre-câbles
1	2	ØG	N°																	
2.38	2.85	MVSI 075/910-S08-TS	P	592	616	246	230	140	190	17	4	54	116	168	210	180	225	192	258	M25x1,5
3.55	2.95	MVSI 075/2110-S02-TS	P	711	756	321	310	155	255	23.5	4	77	157	178	277	215	295	223	326	M25x1,5
3.98	4.62	MVSI 075/3110-S02-TS	P	758	782	347	340	180	280	26	4	80	165	202	303	240	320	226	356	M32x1,5
4.00	4.20	MVSI 075/3800-S02-TS	P	822	848	347	340	180	280	26	4	80	165	233	303	240	320	259	356	M32x1,5
3.84	4.00	MVSI 075/4200-S02-TS	P	818	892	370	390	200	320	28	4	90	180	192	330	270	350	266	382	M32x1,5
3.87	5.35	MVSI 075/5300-S02-TS	P	866	892	370	390	200	320	28	4	90	180	240	330	270	350	266	382	M32x1,5
3.04	3.26	MVSI 075/6500-S90-TS	P	896	922	395	392	200	320	28	4	100	192	255	355	270	375	281	410	M32x1,5
3.12	3.30	MVSI 075/6800-S02-TS	P	878	894	437	460	125	380	39	6	35	215	230	387	320	414	246	450	M32x1,5
3.33	3.92	MVSI 075/10000-S02-TS	P	1017	1032	437	460	125	380	39	6	35	215	300	387	320	414	315	450	M32x1,5
4.99	5.44	MVSI 075/14000-S02-TS	P	1070	1100	526	570	140	480	45	8	41	268	240	485	510	516	270	566	M32x1,5
5.50	5.90	MVSI 075/17000-S02-TS	P	1150	1180	526	570	140	480	45	8	41	268	280	485	510	516	310	566	M32x1,5
5.63	4.71	MVSI 075/22000-S90-TS	P	1175	1200	607	610	140	520	45	8	38	297	298	542	510	582	323	616	M32x1,5

I_a/I_N = rapport entre courant de démarrage et courant max.
 Sont disponibles aussi des entraxes différents de fixation, contacter le service commercial Itavibras.

MVSI-ACC



Caractéristiques techniques

Alimentation

Tension triphasée de 230V à 690V, à 50Hz ou 60Hz, fréquence variable de 20 Hz à la fréquence inscrite sur la plaque, à couple constant, avec variateur de fréquence.

Polarité

6 pôles standards, autres polarités disponibles sur demande.

Conformité aux Directives Européennes

Basse Tension 2006/95/CE, ATEX 94/9/CE

Normes de référence

EN 60034-1.

Fonctionnement

Service continu (S1) au maximum de la force centrifuge et de la puissance électrique déclarées.

Force centrifuge

La gamme s'étend jusqu'à 50000 Kgf. (490 KN) pour le couple de motovibrateurs, réglable de façon linéaire et continue avec variation de la position des masses excentriques.

Protection mécanique

IP 55 selon IEC 529, EN 60529.

Protection contre les impacts

IK 08 selon IEC 68, EN 50102.

Classe d'isolation

Classe F (155°C), classe H (180°C) sur demande.

Arbre en saillie

La série MVSI-ACC découle directement de la série MVSI. Elle est caractérisée par un arbre moteur en saillie d'un côté, permettant un accouplement en ligne par un joint dynamique entre deux motovibrateurs du même modèle. La série MVSI-ACC est d'une très grande utilité pour les constructeurs de grands cribles et machines vibrantes, et pour toutes les installations nécessitant des valeurs de force centrifuge très élevées. Avec deux motovibrateurs de la série MVSI-ACC accouplés en ligne, il est possible d'atteindre jusqu'à 50 000 Kgf (490kN) de force centrifuge. Les techniciens Italvibras sont en mesure d'assister l'utilisateur dans le choix du joint dynamique d'accouplement ainsi que dans l'application des motovibrateurs. Sur demande du client, possibilité de réaliser des vibrateurs avec un arbre moteur permettant l'accouplement en ligne de 3 vibrateurs ou plus (série MVSI et version MVSI-ACC), même s'ils ne sont pas énumérés ici dessus.

Tropicalisation

Standard sur tous les motovibrateurs, avec encapsulage selon le système « goutte à goutte ».

Température ambiante

De -20°C à +40°C, sur demande pour des températures supérieures ou inférieures.

Protection thermique du motovibrateur

Avec thermo détecteurs à thermistors PTC 130°C (DIN 44081-44082). Sur demande thermistors à différentes températures et radiateurs anti-condensation.

Fixation du motovibrateur

Dans toutes les positions, sans aucune limite. Accouplement linéaire avec joint dynamique entre deux motovibrateurs.

Lubrification

Tous les motovibrateurs sont correctement lubrifiés en usine et ne nécessitent pas de lubrification ultérieure lors d'une utilisation dans des conditions normales (lubrification «FOR LIFE»). Dans des conditions opérationnelles particulièrement lourdes, il est conseillé d'appliquer la méthode de re-lubrification périodique.

Bornier

De grande taille pour faciliter le raccordement électrique. Des presses fils profilés spéciaux permettent de fixer le câble d'alimentation en le protégeant des vibrations.

Moteur électrique

Asynchrone triphasé. Conçu pour les plus grands couples de bobinage et des courbes de couple adaptées aux exigences spécifiques des machines vibrantes. Bobinage isolé grâce au système «goutte à goutte» avec résine classe H. Le rotor est de type moulé sous pression en aluminium (cage d'écureuil).

6 pôles - 1000/1200 rpm

	Description				Caractéristiques mécaniques						Caractéristiques électriques							
	Code	Type	GR	SE	Moment statique* kgmm		Force centrifuge				Poids kg		Puissance absorb. max W		Courant max A			
					50 Hz	60 Hz	50 Hz	60 Hz	50 Hz	60 Hz	50 Hz	60 Hz	50 Hz	60 Hz	400 V 50 Hz	460 V 60 Hz	50 Hz	60 Hz
Triphasés	602301	MVSI 10/15000-S02-ACC	105	□	12662	8700	14155	14004	139	137	649	611	10600	11270	19.0	18.0	5.88	5.78
	602300	MVSI 10/17500-S02-ACC	105	□	15500	10439	17327	16804	170	165	711	662	13000	19700	24.5	23.0	5.71	5.96
	602319	MVSI 10/22000-S90-ACC	110	□	20025	12553	22386	20208	220	198	933	903	19000	19000	33.0	25.5	4.67	5.88
	602313	MVSI 10/25000-S90-ACC	110	□	22364	14785	25000	23800	245	233	970	938	19000	19000	33.0	25.5	4.67	5.88

* Moment dynamique = 2 x moment statique. □ Certification CSA su demande, avec câble alimentation inclus.
I_a/I_n = rapport entre courant de démarrage et courant max.

Certifications

Norme CAN/CSA - C22.2 N.100-95,
fichiers n. LR100948 Classe 4211 01
- Moteurs et générateurs



Protection mécanique IP66 (EN 60529),
Protection contre les impacts IK 08
(EN 50102)



Conforme aux Directives
Communautaires Européennes

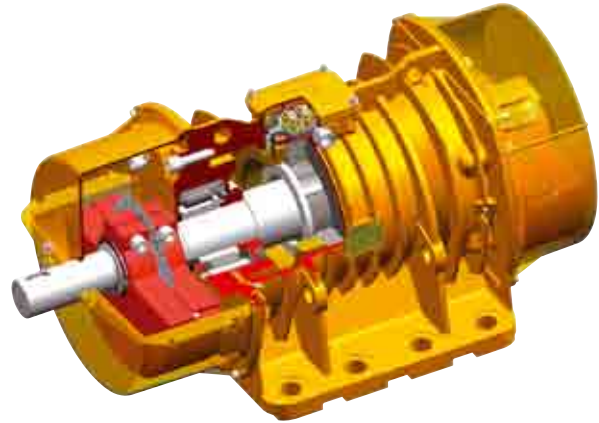

Carcasse

En fonte sphéroïdale. Grande robustesse et élasticité garanties.
Forme brevetée qui améliore la dispersion de la chaleur et diminue la température de régime à charge pleine.

Flasque porte roulement

Réalisé en fonte sphéroïdale. La géométrie du projet a été conçue et réalisée pour que la charge de la carcasse se transmette de façon uniforme.

Roulements

Exécution à géométrie particulière, spécialement conçus et réalisés pour Itavibras ; capables de supporter de fortes charges aussi bien radiales qu'axiales.

Arbre moteur

En alliage d'acier traité (traitement isotherme), résistant aux fortes sollicitations. En saillie d'un côté pour permettre l'accouplement linéaire avec joint.

Masses excentriques

Elles permettent un réglage continu de la force centrifuge. Ce réglage est facilité par une échelle graduée qui exprime la force centrifuge en pourcentage de la force centrifuge maximale. Un système breveté (brevet N°MO98A000194), appelé ARS, permet d'éviter les erreurs de réglage.

Couvercles masses

En alliage d'aluminium ; du côté saillie de l'arbre, le couvercle masses est sectionné: constitué de deux moitiés garantissant l'ouverture même après l'accouplement entre deux motovibrateurs.

Vernissage

Traitement électrostatique superficiel à base de poudre époxy polyester polymérisée au four à 200°C. Test brouillard salin 500 heures.

Sont disponibles aussi des entraxes différents de fixation, contacter le service commercial Itavibras.

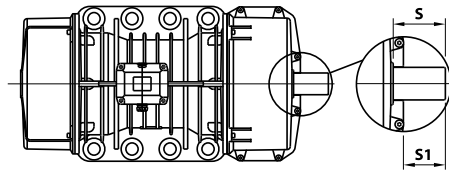
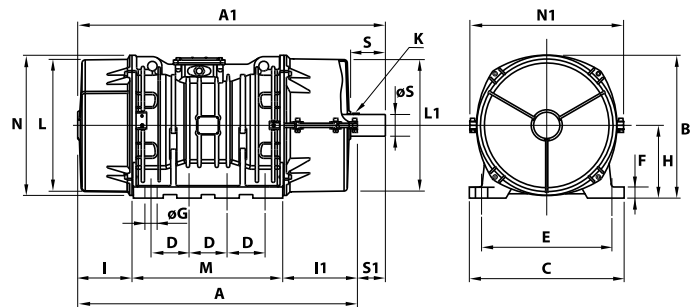

Fig. T



Caractéristiques dimensionnelles (mm)

Figure	Trous								Extension arbre													
	A	B	C	D	E	øG	N°	F	H	I	L	M	N	A1	L1	I1	N1	øS	S	S1	k clavette	Serre-câbles
T	1030	526	570	140	480	45	8	41	268	200	486	510	516	1133	490	270	566	80	128	103	22x14x50	M32x1,5
T	1070	526	570	140	480	45	8	41	268	240	486	510	516	1179	490	270	566	80	134	109	22x14x70	M32x1,5
T	1175	607	610	140	520	45	8	38	297	297.5	542	510	582	1234	546	322.5	616	105	90.5	59	28x16x70	M32x1,5
T	1175	607	610	140	520	45	8	38	297	297.5	542	510	582	1270	546	322.5	616	105	126.5	95	28x16x70	M32x1,5

Sont disponibles aussi des entraxes différents de fixation, contacter le service commercial Itavibras.

MVSI-E



La série MVSI-E est conçue pour être utilisée dans les processus industriels en atmosphères potentiellement explosives formées par des gaz ou poussières, conformément à la Directive ATEX (94/9/CE).

En particulier la série MVSI-E peut être utilisée dans les zones 1 et 2 (gaz) et dans les zones 21 et 22 (poussières), selon le schéma et les caractéristiques suivants:

Caractéristiques techniques

Alimentation

Tension triphasée de 220V à 690V, à 50Hz ou 60Hz; fréquence variable de 20Hz à la fréquence inscrite sur la plaque, à couple constant, avec variateur de fréquence tipo PWM.

Polarité

2, 4, 6 et 8 pôles.

Conformité aux Directives Européennes

Basse Tension 2006/95/CE, ATEX 94/9/CE.

Normes de référence

IEC/EN 60079-0, IEC/EN 60079-7,
IEC/EN 61241-0, IEC/EN 61241-1, EN 60034-1.

Contrôles

Les composants ayant une influence sur le mode de protection sont soigneusement contrôlés à 100% et enregistrés.

Fonctionnement

Service continu (S1) au maximum de la force centrifuge et de la puissance électrique déclarées.

Force centrifuge

La gamme s'étend jusqu'à 11160 Kgf. (109 KN), réglable de façon linéaire et continue avec variation de la position des masses excentriques.

Protection mécanique

IP 66 selon IEC 529, EN 60529.

Protection contre les impacts

IK 08 selon IEC 68, EN 50102.

Classe d'isolation

Classe F (155°).

Tropicalisation

Standard sur tous les motovibrateurs, avec encapsulage sous vide jusqu'à les gr. AF33 et 35 ou selon le système «goutte à goutte» pour les grandeurs supérieures.

Température ambiante

De -10°C à +40°C. Sur demande, il est possible d'avoir des motovibrateurs pour une température ambiante maximale de +55°C. Sur demande, des graisses spéciales pour des températures inférieures à -10°C.

Protection thermique du motovibrateur

Avec thermo détecteurs à thermistors PTC 130°C (DIN 44081-44082) de série à partir de la grandeur 70, sur demande sur les grandeurs inférieures. Sur demande, thermistors à d'autres températures et radiateurs anti-condensation.

Fixation du motovibrateur

Dans toutes les positions, sans aucune limite.

Lubrification

Tous les motovibrateurs sont correctement lubrifiés en usine et ne nécessitent pas de lubrification ultérieure lors d'une utilisation dans des conditions normales (lubrification «FOR LIFE»). Dans des conditions opérationnelles particulièrement lourdes, à partir de la grandeur 35, il est possible d'appliquer la méthode de re-lubrification périodique.

Bornier

De grande taille pour faciliter le raccordement électrique. Des presses fils profilés spéciaux permettent de fixer le câble d'alimentation en le protégeant des vibrations.

Moteur électrique

Asynchrone triphasé. Conçu pour les plus grands couples de bobinage et des courbes de couple adaptées aux exigences spécifiques des machines vibrantes. Bobinage isolé par encapsulage sous vide jusqu'à la gr. 35; grâce au système «goutte à goutte» avec résine classe H pour les grandeurs supérieures. Le rotor est de type moulé sous pression en aluminium (cage d'écreuil).

Carcasse

En alliage d'aluminium à haute résistance jusqu'à la grandeur 60, en fonte sphéroïdale pour les grandeurs supérieures. Forme brevetée qui améliore la dispersion de la chaleur et diminue la température de régime à charge pleine.

.....
Catégorie: II 2 G,D
.....

.....
Degrè de protection: Ex e II, tD A21 IP66
.....

.....
Classe de température: Gaz: T3 (200°C) ou T4 (135°C)
.....

Poussières : voir tab. page 24-31
.....

.....
Certificat CE: LCIE 06 ATEX 6092 X
.....

.....
Zones d'utilisation: 1, 2, 21, 22
.....

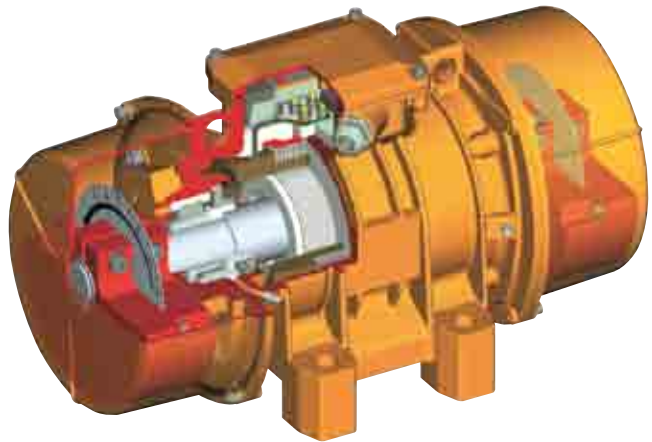

Certifications

La carcasse présente une vis de mise à terre externe, conformément à la norme IEC/EN 60079-0.

Flasque porte roulement

Réalisé en fonte (sphéroïdale ou grise) ou en aluminium avec logement roulement en acier. La géométrie du projet a été conçue et réalisée pour que la charge de la carcasse se transmette de façon uniforme.

Roulements

Exécution à géométrie particulière, spécialement conçus et réalisés pour Italvibras; capables de supporter de fortes charges aussi bien radiales qu'axiales.

Arbre moteur

En alliage d'acier traité (traitement isotherme), résistant aux fortes sollicitations.

Masses excentriques

Elles permettent un réglage continu de la force centrifuge. Ce réglage est facilité par une échelle graduée qui exprime la force centrifuge en pourcentage de la force centrifuge maximale. Un système breveté (brevet N°MO98A000194), appelé ARS, empêche les erreurs de réglage.

Couvercles masses

En alliage d'aluminium.

Vernissage

Traitement électrostatique superficiel à base de poudre époxy polyester polymérisée au four à 200°C. Test brouillard salin 500 heures.

Revêtement inox

Sur demande disponible en revêtement inox anticorrosion AISI 316 L en résine polyuréthane.

Sont disponibles aussi des entraxes différents de fixation, contacter le service commercial Italvibras.

II 2 G, D – Classe Ex e II T4/ T3 tD A21 IP66.
IEC/EN 60079-0, IEC/EN 60079-7,
IEC/EN 61241-0, IEC/EN 61241-1.
Certificat n. LCIE 06 ATEX 6092 X



Certificat GOST-R et permis GGTN pour
motovibrateurs à sécurité augmentée Ex e:
GOST R 51330.0-99, GOST R 51330.8-99,
GOST R IEC 61241-1-1-99.



Certificat de Conformité
n° IECEx LCI 10.0003X
selon normes IEC 61241-0, IEC 61241-1,
IEC 60079-0, IEC 60079-7



Conforme aux Directives
Communaires Européennes



MVSI-E



2 pôles - 3000/3600 rpm

	Description			Caractéristiques mécaniques								Caractéristiques électriques					
	Code	Type	GR	Moment statique* kgmm		Force centrifuge				Poids kg		Classe temp. (G)	Classe temp. (D)	Puissance absorb. max W		Puissance nomin. (rendu) W	
				50 Hz	60 Hz	50 Hz	60 Hz	50 Hz	60 Hz	50 Hz	60 Hz			50 Hz	60 Hz	50 Hz	60 Hz
Triphasés	6E0311	MVSI 3/100E-S02 ▲	00	12.0	12.0	121	174	1.19	1.71	5.60	5.60	T3 T4	120°C	180 105	180 105	120 80	120 80
	6E0312	MVSI 3/200E-S02 ▲	01	21.0	15.0	211	218	2.07	2.14	6.40	6.20	T3	120°C	180	180	120	120
	6E0313	MVSI 3/300E-S02	10	30.1	20.4	304	297	2.98	2.91	9.70	9.20	T3 T4	120°C	260 230	270 230	210 172	210 172
	6E0314	MVSI 3/500E-S02	20	49.9	32.4	503	471	4.93	4.62	14.8	13.8	T3 T4	120°C	500 350	500 360	300 210	300 210
	6E0381	MVSI 3/800E-S02	30	78.0	52.0	785	754	7.70	7.40	21.0	20.0	T3 T4	120°C	550 390	570 400	405 290	405 290
	6E0513	MVSI 3/1100E-S02	35	110	73.0	1105	1061	10.8	10.4	23.0	22.0	T3 T4	120°C	550 460	600 500	350 290	350 290
	6E0491	MVSI 3/1300E-S08	AF33	128	91.6	1290	1327	12.7	13.0	27.0	24.7	T4	200°C	700	750	500	500
	6E0504	MVSI 3/1500E-S08	AF33	146	110	1470	1595	14.4	15.6	25.3	24.0	T4	200°C	700	750	500	500
	6E0502	MVSI 3/1600E-S02	50	153	102	1545	1483	15.2	14.5	33.0	31.5	T3 T4	200°C	1010 830	1070 910	720 660	720 660
	6E0503	MVSI 3/1800E-S02	50	179	128	1802	1853	17.7	18.2	34.0	32.5	T3	200°C	1010	1070	720	720
	6E0256	MVSI 3/2010E-S90	AF50	205	128	2059	1853	20.2	18.2	48.7	46.3	T3	200°C	1110	1150	960	960
	6E0257	MVSI 3/2310E-S90	AF50	230	153	2316	2224	22.7	21.8	49.6	47.1	T3	200°C	1110	1150	960	960
	6E0472	MVSI 3/5000E-S02	AF70	515	344	5187	4979	50.9	48.8	109	105	T3	135°C	3000	3000	2600	2600

* Moment dynamique = 2 x moment statique. ▲ Disponible seulement dans les versions 127/220V 50Hz triphasés, 200/346V 50Hz triphasés et 210/363V 60Hz triphasés.

Fig. A

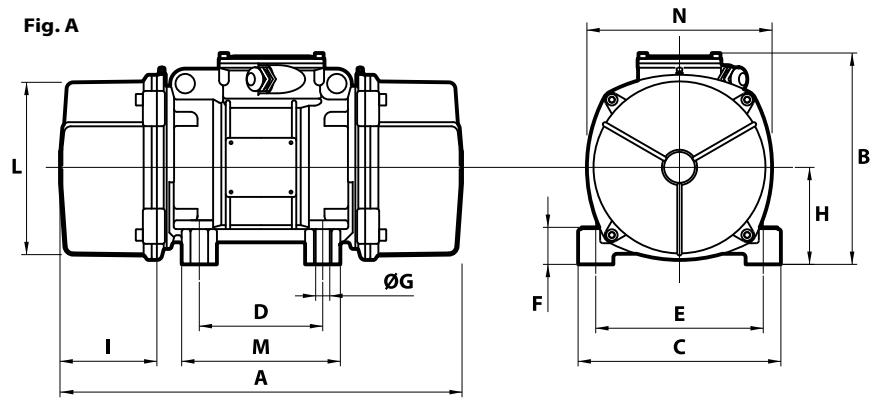

Courant max A				Type	Caractéristiques dimensionnelles (mm)														
400 V 50 Hz	460 V 60 Hz	t _E (s)	I _a /I _n		Figure	A	B	C	D	E	ØG	N°	F	H	I	L	M	N	Serre-câbles
0.33 0.26	0.30 0.23	30 20	2.68 3.48	MVSI 3/100E-S02 ▲	A	211	153	125	62-74**	106	9	4	24	61	46	103	100	117	M20x1,5
0.33	0.30	30	2.68	MVSI 3/200E-S02 ▲	A	235	153	125	62-74**	106	9	4	24	61	58	103	100	117	M20x1,5
0.57 0.48	0.50 0.41	18 12	3.50 4.20	MVSI 3/300E-S02	A	255	179	152	90	125	13	4	28	73	54	127	128	141	M20x1,5
0.76 0.57	0.67 0.50	12 8	4.20 5.60	MVSI 3/500E-S02	A	288	203	167	105	140	13	4	30	82.5	65	145	140	160	M25x1,5
0.95 0.72	0.83 0.64	12 8	4.20 5.52	MVSI 3/800E-S02	A	308	216	205	120	170	17	4	45	93.5	63	170	160	182	M25x1,5
0.86 0.76	0.75 0.67	15 11	3.88 4.37	MVSI 3/1100E-S02	A	435	225	205	120	170	17	4	54	104.5	117.5	187	162	203	M25x1,5
1.24	1.07	6	6.40	MVSI 3/1300E-S08	A	375	216.5	215	100	180	17	4	47	93.5	106	170	145	182	M25x1,5
1.24	1.07	6	6.40	MVSI 3/1500E-S08	A	375	216.5	215	100	180	17	4	47	93.5	106	170	145	182	M25x1,5
1.62 1.43	1.40 1.25	6 6	9.29 7.30	MVSI 3/1600E-S02	A	430	246	230	140	190	17	4	54	116	99	207	190	225	M25x1,5
1.62	1.40	6	9.29	MVSI 3/1800E-S02	A	430	246	230	140	190	17	4	54	116	99	207	190	225	M25x1,5
1.90	1.66	7	5.90	MVSI 3/2010E-S90	A	465	230	230	140	190	17	4	49	104	105	186	180	200	M25x1,5
1.90	1.66	7	5.90	MVSI 3/2310E-S90	A	465	230	230	140	190	17	4	49	104	105	186	180	200	M25x1,5
4.75	4.20	5	8.00	MVSI 3/5000E-S02	A	560	290	310	155	255	25	4	90	130	137	238	210	253	M25x1,5

t_E (s) = temps t_E de la façon définie IEC/EN 60079-7. I_a/I_n = rapport entre courant de démarrage et courant max. ** Fente.
Sont disponibles aussi des entraxes différents de fixation, contacter le service commercial Itavibras.



4 pôles - 1500/1800 rpm

	Description			Caractéristiques mécaniques								Caractéristiques électriques					
	Code	Type	GR	Moment statique* kgmm		Force centrifuge				Poids kg		Classe temp. (G)	Classe temp. (D)	Puissance absorb. max W		Puissance nomin. (rendu) W	
				50 Hz	60 Hz	50 Hz	60 Hz	50 Hz	60 Hz	50 Hz	60 Hz			50 Hz	60 Hz	50 Hz	60 Hz
Triphasés	6E1367	MVSI 15/200E-S02	10	84.2	58.8	213	214	2.09	2.10	12.5	11.7	T3 T4	120°C	203 170	- 175	90 94	- 95
	6E1372	MVSI 15/400E-S02	20	163	113	412	411	4.04	4.03	19.0	18.2	T3 T4	120°C	300 285	320 270	200 180	230 200
	6E1373	MVSI 15/550E-S02	20	219	163	552	592	5.42	5.81	20.4	19.0	T3 T4	120°C	300 285	320 270	200 180	230 200
	6E1408	MVSI 15/700E-S02	30	286	209	720	760	7.06	7.46	27.5	26.2	T3 T4	120°C	460 360	500 420	310 240	380 310
	6E1524	MVSI 15/1100E-S02	35	415	271	1045	982	10.3	9.63	35.0	30.5	T4	120°C	370	450	285	340
	6E1217	MVSI 15/1410E-S02	40	561	400	1413	1449	13.9	14.2	44.0	41.0	T3 T4	120°C	900 630	950 700	660 460	730 505
	6E1219	MVSI 15/1710E-S02	50	715	485	1798	1757	17.6	17.2	51.0	48.5	T3 T4	150°C	1100 630	1150 700	730 480	800 530
	6E1267	MVSI 15/2000E-S02	50	817	561	2054	2033	20.1	19.9	55.5	51.5	T3 T4	150°C	1100 630	1150 700	730 480	800 530
	6E1220	MVSI 15/2410E-S08	60	962	674	2420	2444	23.7	24.0	71.0	66.0	T3 T4	150°C	1600 1150	1700 1250	1340 880	1470 970
	6E1268	MVSI 15/3000E-S08	60	1235	858	3106	3107	30.5	30.5	80.0	73.5	T3 T4	135°C	1280 1150	1550 1400	1000 900	1200 1080
	6E1221	MVSI 15/3810E-S02	70	1526	1034	3840	3744	37.7	36.7	119	110	T3 T4	135°C	2200 1850	2400 1950	1780 1500	1960 1650
	6E1269	MVSI 15/4300E-S02	70	1720	1173	4326	4250	42.4	41.7	123	117	T3 T4	135°C	2200 1850	2400 1950	1780 1500	1960 1650
	6E1211	MVSI 15/5010E-S02	80	1990	1364	5007	4911	49.1	48.5	161	153	T3	135°C	3200	3700	2560	2800
	6E1447	MVSI 15/6000E-S02	80	2261	1560	5690	5650	55.8	55.4	163.5	155	T3	135°C	3200	3700	2560	2800
	6E1204	MVSI 15/9500E-S02	97	3346	2462	8416	8916	82.6	87.5	317	303	T3	135°C	7300	7900	5925	6500

* Moment dynamique = 2 x moment statique.

Fig. A

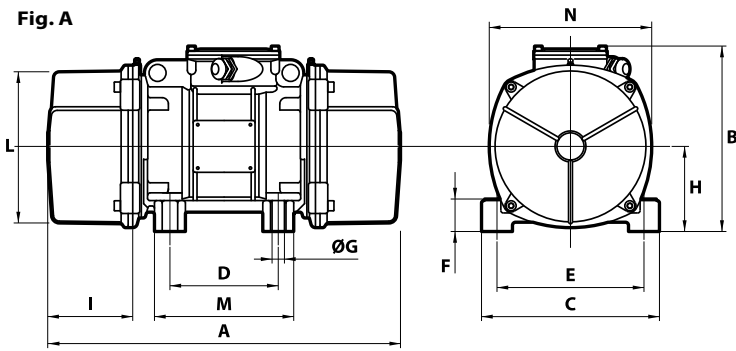
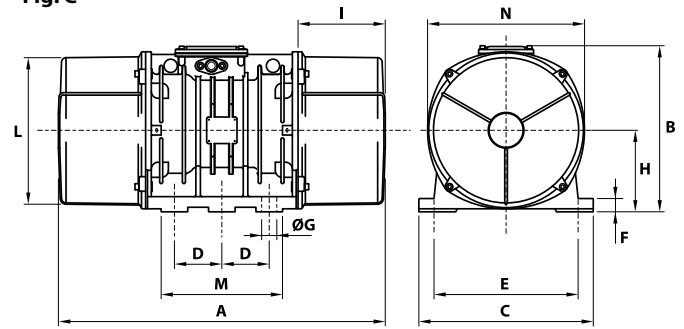

Fig. C



Courant max				Type	Caractéristiques dimensionnelles (mm)														
400 V 50 Hz	460 V 60 Hz	tE (s)	I _a /I _N		Figure	A	B	C	D	E	ØG	N°	F	H	I	L	M	N	Serre-câbles
0.45 0.39	- 0.40	35 28	2.04 2.34	MVSI 15/200E-S02	A	301	179	152	90	125	13	4	28	73	77	127	128	141	M20x1,5
0.57 0.52	0.52 0.46	18 16	3.33 3.63	MVSI 15/400E-S02	A	344	203	167	105	140	13	4	30	82.5	93	145	140	160	M25x1,5
0.57 0.52	0.52 0.46	18 16	3.33 3.63	MVSI 15/550E-S02	A	386	203	167	105	140	13	4	30	82.5	114	145	140	160	M25x1,5
0.86 0.72	0.85 0.70	17 12	3.5 4.2	MVSI 15/700E-S02	A	394	216	205	120	170	17	4	45	93.5	106	170	160	182	M25x1,5
0.81	0.83	13	4	MVSI 15/1100E-S02	A	435	225	205	120	170	17	4	54	104.5	117.5	187	162	203	M25x1,5
1.38 1.05	1.32 1.00	13 8	4 5.36	MVSI 15/1410E-S02	A	448	246	230	140	190	17	4	54	116	108	207	190	225	M25x1,5
1.90 1.33	1.82 1.27	9 5.5	4.95 7	MVSI 15/1710E-S02	A	500	246	230	140	190	17	4	54	116	134	207	190	225	M25x1,5
1.90 1.33	1.82 1.27	9 5.5	4.95 7	MVSI 15/2000E-S02	A	574	246	230	140	190	17	4	54	116	171	207	180	225	M25x1,5
3.04 2.47	3.20 2.30	7 5.5	6 7.5	MVSI 15/2410E-S08	A	537	272	275	155	225	22	4	70	130	137	238	210	253	M25x1,5
3.14 2.85	3.10 2.85	5.5 5.5	7.42 8.16	MVSI 15/3000E-S08	A	617	272	275	155	225	22	4	70	130	177	238	210	253	M25x1,5
3.71 3.14	3.50 3.00	6 6	7.17 8.42	MVSI 15/3810E-S02	A	584	321	310	155	255	23.5	4	77	157	137	277	215	295	M25x1,5
3.71 3.14	3.50 3.00	6 6	7.17 8.42	MVSI 15/4300E-S02	A	666 (50Hz) 584 (60Hz)	321	310	155	255	23.5	4	77	157	178 (50Hz) 137 (60Hz)	277	215	295	M25x1,5
5.70	5.45	6	7	MVSI 15/5010E-S02	A	630	347	340	180	280	26	4	80	165	150	303	240	320	M32x1,5
5.70	4.45	6	7	MVSI 15/6000E-S02	A	680	370	390	200	320	28	4	90	180	160	330	270	350	M32x1,5
11.6	11.0	5.5	7	MVSI 15/9500E-S02	C	862	437	460	125	380	39	6	35	215	230	387	320	414	M32x1,5

tE (s) = temps tE de la façon définie IEC/EN 60079-7. I_a/I_N = rapport entre courant de démarrage et courant max.
Sont disponibles aussi des entraxes différents de fixation, contacter le service commercial Itavibras.

MVSI-E



6 pôles - 1000/1200 rpm

	Description			Caractéristiques mécaniques								Caractéristiques électriques					
	Code	Type	GR	Moment statique* kgmm		Force centrifuge				Poids kg		Classe temp. (G)	Classe temp. (D)	Puissance absorb. max W		Puissance nomin. (rendu) W	
				50 Hz	60 Hz	50 Hz	60 Hz	50 Hz	60 Hz	50 Hz	60 Hz			50 Hz	60 Hz	50 Hz	60 Hz
Triphasés	6E2298	MVSI 10/200E-S02	20	163	163	183	264	1.80	2.59	19.0	19.0	T4	120°C	185	200	100	110
	6E2314	MVSI 10/310E-S02	30	286	209	321	338	3.15	3.32	27.5	26.2	T4	120°C	320	350	201	221
	6E2402	MVSI 10/550E-S02	35	457	457	512	737	5.02	7.23	36.5	36.5	T4	120°C	350	380	240	264
	6E2380	MVSI 10/810E-S08	40	723	561	809	905	7.94	8.88	48.0	44.0	T3 T4	135°C	680 500	730 540	448 290	490 320
	6E2381	MVSI 10/1110E-S08	50	1012	715	1132	1151	11.1	11.3	58.0	51.0	T3 T4	135°C	750 480	690 500	550 300	550 300
	6E2382	MVSI 10/1400E-S08	50	1274	921	1424	1483	14.0	14.5	66.0	59.5	T3 T4	135°C	750 480	690 500	550 300	550 300
	6E2406	MVSI 10/1610E-S08	60	1464	962	1638	1549	16.1	15.2	83.0	71.0	T3 T4	135°C	1100 850	1200 950	825 615	900 675
	6E2407	MVSI 10/2100E-S08	60	1927	1318	2154	2102	21.1	20.6	93.0	82.0	T3 T4	135°C	1500 1050	1700 1200	940 750	1020 820
	6E2167	MVSI 10/2610E-S02	70	2326	1706	2601	2747	25.5	26.9	130	116	T3	135°C	1960	2100	1580	1700
	6E2230	MVSI 10/3000E-S02	70	2690	1940	3007	3124	29.5	30.6	145	130	T3 T4	135°C	2200 1770	2400 1900	1630 1350	1770 1470
	6E2154	MVSI 10/3810E-S02	80	3422	2380	3826	3831	37.5	37.6	188	170	T3 T4	135°C	2200 2000	2700 2200	1575 1500	1730 1650
	6E2204	MVSI 10/4700E-S02	80	4206	2887	4701	4648	46.1	46.0	204	183	T3 T4	135°C	3100 2550	3500 3000	2500 2100	2770 2290
	6E2350	MVSI 10/5150E-S02	80	4678	3230	5230	5200	51.3	51.0	225	200	T3 T4	135°C	3100 2550	3500 3000	2500 2100	2770 2290
	6E2138	MVSI 10/5200E-S02	90	4658	3288	5208	5293	51.1	51.9	238	215	T3	135°C	3500	3650	2590	2700
	6E2351	MVSI 10/5700E-S02	90	5044	3478	5650	5600	55.4	54.9	240	220	T3	135°C	3500	3650	2590	2700
	6E2136	MVSI 10/6600E-S02	97	6083	3979	6799	6405	66.7	62.8	285	257	T3	135°C	4200	4800	3360	3550
6E2137	MVSI 10/10000E-S02	97	8673	5664	9695	9117	95.1	89.4	381	340	T3	135°C	5400	5900	4500	4800	
6E2349	MVSI 10/11200E-S02	97	9983	6896	11160	11100	109	109	405	370	T3	135°C	5400	5900	4500	4800	

* Moment dynamique = 2 x moment statique.

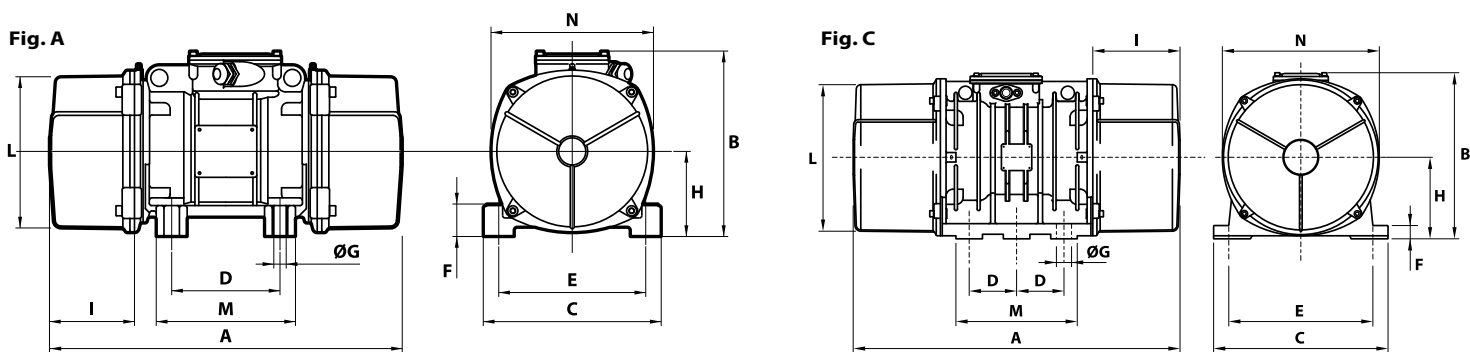

Courant max				Type	Caractéristiques dimensionnelles (mm)														
400 V 50 Hz	460 V 60 Hz	t _E (s)	I _A /I _N		Trous														
A				Figure	A	B	C	D	E	ØG	N°	F	H	I	L	M	N	Serre-câbles	
0.48	0.45	25	2.72	MVSI 10/200E-S02	A	344	203	167	105	140	13	4	30	82.5	93	145	140	160	M25x1,5
0.67	0.65	25	2.81	MVSI 10/310E-S02	A	394	216	205	120	170	17	4	45	93.5	106	170	160	182	M25x1,5
0.71	0.68	26	2.40	MVSI 10/550E-S02	A	435	225	205	120	170	17	4	54	104.5	117.5	187	162	203	M25x1,5
1.33 1.05	1.27 1.00	25 17	2.78 3.54	MVSI 10/810E-S08	A	500 (50Hz) 448 (60Hz)	246	230	140	190	17	4	54	116	134 (50Hz) 108 (60Hz)	207	190	225	M25x1,5
1.57 1.24	1.36 1.00	19 13	3.33 4.23	MVSI 10/1110E-S08	A	574	246	230	140	190	17	4	54	116	171	207	190	225	M25x1,5
1.57 1.24	1.36 1.00	19 13	3.33 4.23	MVSI 10/1400E-S08	A	574	246	230	140	190	17	4	54	116	171	207	190	225	M25x1,5
2.09 1.81	2.00 1.70	15 10	3.63 4.73	MVSI 10/1610E-S08	A	617 (50Hz) 537 (60Hz)	272	275	155	225	22	4	70	130	177 (50Hz) 137 (60Hz)	238	210	253	M25x1,5
2.85 2.19	2.75 2.10	9 8	4.50 4.89	MVSI 10/2100E-S08	A	617	272	275	155	225	22	4	70	130	177	238	210	253	M25x1,5
3.90	3.70	8	5.31	MVSI 10/2610E-S02	A	666	321	310	155	255	23.5	4	77	157	178	277	215	295	M25x1,5
4.28 3.71	4.30 3.60	8 5	4.82 5.56	MVSI 10/3000E-S02	A	712	321	310	155	255	23.5	4	77	157	201	277	215	295	M25x1,5
4.85 4.28	4.60 4.00	7 6	5.88 6.66	MVSI 10/3810E-S02	A	734	347	340	180	280	26	4	80	165	200	303	240	320	M32x1,5
6.18 5.42	6.00 5.20	10 6	5.23 5.96	MVSI 10/4700E-S02	A	796	347	340	180	280	26	4	80	165	233	303	240	320	M32x1,5
6.18 5.42	6.00 5.20	10 6	5.23 5.96	MVSI 10/5150E-S02	A	826	347	340	180	280	26	4	80	165	248	303	240	320	M32x1,5
6.65	6.10	10	4.64	MVSI 10/5200E-S02	A	744	370	390	200	320	28	4	90	180	192	330	270	350	M32x1,5
6.65	6.10	10	4.64	MVSI 10/5700E-S02	A	840	370	390	200	320	28	4	90	180	240	330	270	350	M32x1,5
7.60	7.00	5.3	6.67	MVSI 10/6600E-S02	C	750	437	460	125	380	39	6	35	215	174	387	320	414	M32x1,5
9.98	9.10	7	6.00	MVSI 10/10000E-S02	C	862	437	460	125	380	39	6	35	215	230	387	320	414	M32x1,5
9.98	9.10	7	6.00	MVSI 10/11200E-S02	C	912	437	460	125	380	39	6	35	215	255	387	320	414	M32x1,5

t_E (s) = temps t_E de la façon définie IEC/EN 60079-7. I_A/I_N = rapport entre courant de démarrage et courant max.
Sont disponibles aussi des entraxes différents de fixation, contacter le service commercial Itavibras.

MVSI-E



8 pôles - 750/900 rpm

	Description			Caractéristiques mécaniques								Caractéristiques électriques					
	Code	Type	GR	Moment statique* kgmm		Force centrifuge kg				Poids kg		Classe temp. (G)	Classe temp. (D)	Puissance absorb. max W		Puissance nomin. (rendu) W	
				50 Hz	60 Hz	50 Hz	60 Hz	50 Hz	60 Hz	50 Hz	60 Hz			50 Hz	60 Hz	50 Hz	60 Hz
Triphasés	6E2568	MVSI 075/150E-S02	20	163	163	104	149	1.02	1.46	19.0	19.0	T3	130°C	230	250	100	110
	6E2575	MVSI 075/250E-S02	30	286	286	181	260	1.76	2.55	27.5	27.5	T3	130°C	350	350	190	205
	6E2615	MVSI 075/400E-S02	35	457	457	288	415	2.83	4.07	36.5	36.5	T4	120°C	280	300	135	150
	6E2609	MVSI 075/660E-S08	40	723	723	456	656	4.47	6.44	48.0	48.0	T3	120°C	500	525	275	302
	6E2610	MVSI 075/910E-S08	50	1012	1012	637	917	6.25	9.00	58.0	58.0	T3 T4	120°C	600 450	670 500	336 225	380 255
	6E2618	MVSI 075/1310E-S08	60	1464	1464	922	1327	9.04	13.0	83.0	83.0	T3	150°C	950	1100	646	740
	6E2891	MVSI 075/2110E-S02	70	2326	2326	1463	2107	14.4	20.7	130	130	T3	135°C	1500	1650	1065	1225
	6E2884	MVSI 075/3110E-S02	80	3421	3421	2152	3099	21.1	30.4	188	188	T3	135°C	2000	2200	1460	1600
	6E2515	MVSI 075/3800E-S02	80	4206	4206	2645	3808	25.9	37.4	204	204	T3	135°C	2500	3000	1800	2100
	6E2862	MVSI 075/4200E-S02	90	4658	4658	2930	4218	28.7	41.4	238	238	T3	135°C	2630	2990	1900	2180
	6E2826	MVSI 075/5300E-S02	90	5838	5838	3672	5287	36.0	51.9	268	268	T3	135°C	3520	3800	2570	2775
	6E2870	MVSI 075/10000E-S02	97	12390	10973	7792	9937	76.4	97.5	438	419	T3	135°C	5100	5800	4100	4500

* Moment dynamique = 2 x moment statique.

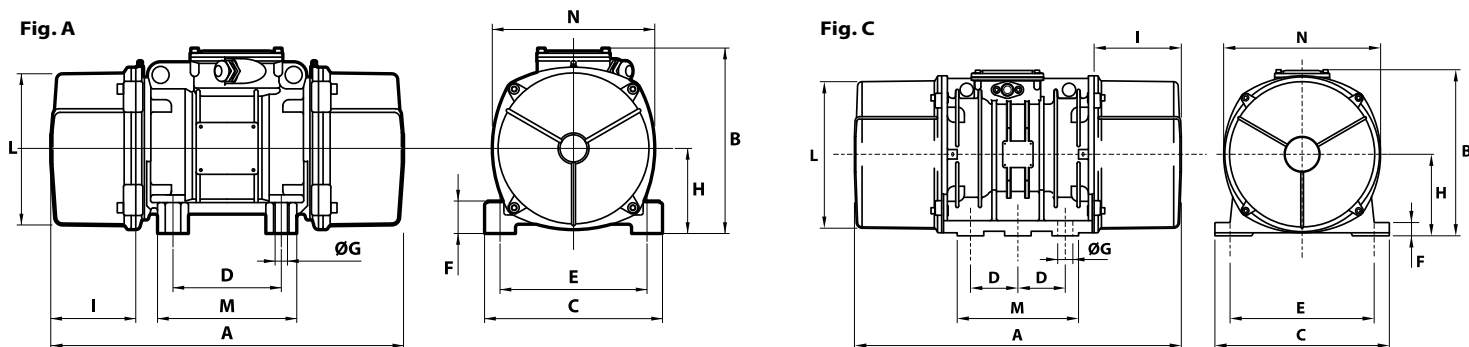

Courant max		t _E (s)	I _A /I _N	Type	Caractéristiques dimensionnelles (mm)														
400 V 50 Hz	460 V 60 Hz				Trous														
A					Figure	A	B	C	D	E	ØG	N°	F	H	I	L	M	N	Serre-câbles
0.67	0.64	25	2.00	MVSI 075/150E-S02	A	344	203	167	105	140	13	4	30	82.5	93	145	140	160	M25x1,5
0.86	0.80	25	2.47	MVSI 075/250E-S02	A	394	216	205	120	170	17	4	45	93.5	106	170	160	182	M25x1,5
0.57	0.56	30	1.66	MVSI 075/400E-S02	A	435	225	205	120	170	17	4	54	104.5	117.5	187	162	203	M25x1,5
1.14	1.10	30	2.15	MVSI 075/660E-S02	A	500	246	230	140	190	17	4	54	116	134	207	190	225	M25x1,5
1.33	1.30	30	2.14	MVSI 075/910E-S02	A	574	246	230	140	190	17	4	54	116	171	207	190	225	M25x1,5
1.14	1.10	25	2.50																
2.09	2.10	30	2.63	MVSI 075/1310E-S02	A	617	272	275	155	225	22	4	70	130	177	238	210	253	M25x1,5
3.61	3.60	15	4.18	MVSI 075/2110E-S02	A	666	321	310	155	255	23.5	4	77	157	178	277	215	295	M25x1,5
5.13	5.00	13	3.96	MVSI 075/3110E-S02	A	734	347	340	180	280	26	4	80	165	202	303	240	320	M32x1,5
5.70	6.00	14	4.00	MVSI 075/3800E-S02	A	796	347	340	180	280	26	4	80	165	233	303	240	320	M32x1,5
6.18	6.20	14	3.84	MVSI 075/4200E-S02	A	744	370	390	200	320	28	4	90	180	192	330	270	350	M32x1,5
7.79	7.40	14	3.80	MVSI 075/5300E-S02	A	840	370	390	200	320	28	4	90	180	240	330	270	350	M32x1,5
11.4	11.0	17	3.50	MVSI 075/10000E-S02	C	1002	437	460	125	380	39	6	35	215	300	387	320	414	M32x1,5

t_E (s) = temps t_E de la façon définie IEC/EN 60079-7. I_A/I_N = rapport entre courant de démarrage et courant max.
Sont disponibles aussi des entraxes différents de fixation, contacter le service commercial Itavibras.



Les motovibrateurs inox série MVSS sont caractérisés par une protection totale contre les liquides, poussières, agents agresseurs et contaminants, grâce à sa carcasse et à ses composants externes réalisés en acier inoxydable AISI 316L.

Pour ambiance et atmosphère poussière potentiellement explosives conformément à la directive ATEX (94/9/CE) se référer à la série MVSS-P.

Caractéristiques techniques

Alimentation

Tension triphasée de 24V à 690V, à 50Hz ou 60Hz, ou bien monophasée 100-130V à 60Hz et 200-240V à 50Hz; fréquence variable de 20 Hz à la fréquence inscrite sur la plaque, à couple constant, avec variateur de fréquence.

Polarité

2, 4, 6 et 8 pôles.

Conformité aux Directives Européennes

Basse Tension 2006/95/CE.

Normes de référence

EN 60034-1.

Fonctionnement

Service continu (S1) au maximum de la force centrifuge et de la puissance électrique déclarées. Possibilité d'une utilisation par intermittence en fonction du type de motovibrateur et des conditions opérationnelles; pour des informations plus détaillées, s'adresser à l'assistance technique.

Force centrifuge

La gamme s'étend jusqu'à 4300 Kgf. (42.4 KN), réglable de façon linéaire et continue avec variation de la position des masses excentriques.

Protection mécanique

IP 66 selon IEC 529, EN 60529.

Classe d'isolation

Classe F (155°C), classe H (180°C) sur demande.

Tropicalisation

Standard sur tous les motovibrateurs, avec encapsulage sous vide jusqu'à la gr. 35 ou selon le système «goutte à goutte» pour les grandeurs supérieures.

Température ambiante

De -20°C à +40°C, sur demande pour des températures supérieures ou inférieures.

Protection thermique du motovibrateur

Avec thermo détecteurs à thermistors PTC 130°C (DIN 44081-44082) de série pour la grandeur 70, sur demande sur les grandeurs inférieures. Sur demande, thermistors à d'autres températures et radiateurs anti-condensation.

Fixation du motovibrateur

Dans toutes les positions, sans aucune limite.

Lubrification

Tous les motovibrateurs sont correctement lubrifiés en usine et ne nécessitent pas de lubrification ultérieure lors d'une utilisation dans des conditions normales (lubrification «FOR LIFE»). Dans des conditions opérationnelles particulièrement lourdes, à partir de la grandeur 35, il est possible d'appliquer la méthode de re-lubrification périodique.

Bornier

Suffisamment large pour faciliter le raccordement électrique, couvercle bornier en acier inoxydable AISI 316L. Des presses fils profilés spéciaux permettent de fixer le câble d'alimentation en le protégeant des vibrations.

Moteur électrique

Asynchrone triphasé et monophasé. Conçu pour les plus grands couples de bobinage et des courbes de couple adaptées aux exigences spécifiques des machines vibrantes. Bobinage isolé par encapsulage sous vide jusqu'à la gr. 35; grâce au système «goutte à goutte» avec résine classe H pour les grandeurs supérieures. Le rotor est de type moulé sous pression en aluminium (cage d'écureuil).

Carcasse

En acier inoxydable AISI 316L, design spécialement conçu pour réduire les dépôts de poussières et liquides.

MVSS-P

Catégorie: II 2 D

Degré de protection: IP66

Classe de température: 120°C

Certificat CE: LCIE 03 ATEX 6005 X

Zones d'utilisation: 21, 22

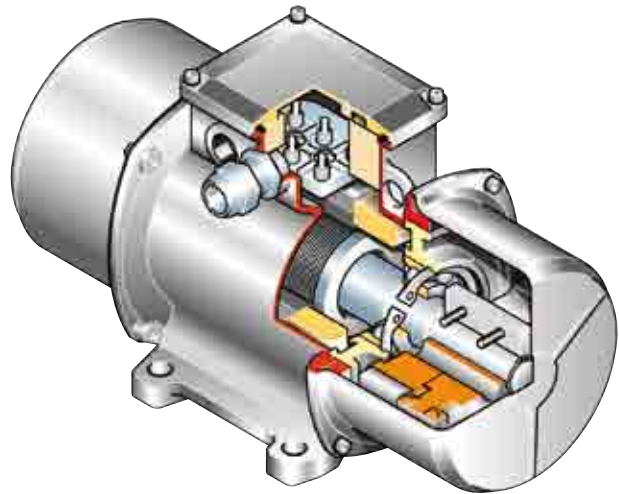

Flasque porte roulement

Réalisé en fonte (sphéroïdale ou grise) ou en aluminium avec logement roulement en acier. La géométrie du projet a été conçue et réalisée pour que la charge de la carcasse se transmette de façon uniforme.

Roulements

Exécution à géométrie particulière, spécialement conçus et réalisés pour Italvibras; capables de supporter de fortes charges aussi bien radiales qu'axiales.

Arbre moteur

En alliage d'acier traité (traitement isotherme), résistant aux fortes sollicitations.

Masses excentriques

Elles permettent un réglage continu de la force centrifuge. Ce réglage est facilité par une échelle graduée qui exprime la force centrifuge en pourcentage de la force centrifuge maximale. Un système breveté (brevet N° MO98A000194), appelé ARS, permet d'éviter les erreurs de réglage.

Couvercles masses

En acier inoxydable AISI 304, épaisseur comprise entre 1,2 et 1,5 mm pour allier une grande résistance mécanique à une protection garantie grâce à l'acier inoxydable.

Traitement superficiel

Electropolissage superficiel pour obtenir une surface très peu rugueuse, brillant uniforme.

Vis externes

En acier inox AISI 304.

Autres caractéristiques

Plaquette d'identification en acier inoxydable AISI 316L.

Certifications MVSS

Norme CAN/CSA - C22.2 N.100-95,
fichiers n. LR100948 Classe 4211 01
- Moteurs et générateurs



Protection mécanique IP66 (EN 60529),
Protection contre les impacts IK 08
(EN 50102)



Certificat GOST-R n° POCC IT.AH50.B13978,
normes GOST R 50615, GOST 17770,
GOST 12.2.030, GOST R 51318.14.1,
GOST R 51318.14.2, GOST R 51317.3.2,
GOST R 51317.3.3.



Conforme aux Directives
Communautaires Européennes



Certifications MVSS-P

II 2 D - Classe de température 120°C
- CENELEC EN 50014 - EN 50281-1-1
Certificat n. LCIE 03 ATEX 6005 X



Conformité avec les Directives Communai-
res Européennes 2006/95/CE,
ATEX (94/9/CE),



2 pôles - 3000/3600 rpm

	Description				Caractéristiques mécaniques								Caractéristiques électriques			
	Code	Type	GR	SR*	Moment statique*		Força centrifuga				Poids		Puissance absorb. max		Courant max	
					50 Hz	60 Hz	50 Hz	60 Hz	50 Hz	60 Hz	50 Hz	60 Hz	50 Hz	60 Hz	400 V 50 Hz	460 V 60 Hz
Triphasés	600328	MVSS 3/100-S02	00	•	12.0	12.0	121	174	1.19	1.71	7.80	7.80	180	180	0.35	0.30
	600329	MVSS 3/200-S02	01	•	21.0	15.0	211	218	2.07	2.14	8.20	8.00	180	180	0.35	0.30
	600330	MVSS 3/300-S02	10	•	30.1	20.4	304	297	2.98	2.91	12.5	12.0	260	270	0.60	0.50
	600331	MVSS 3/500-S02	20	•	49.9	32.4	503	471	4.93	4.62	18.5	17.5	450	500	0.80	0.75
	600515	MVSS 3/800-S08	30	•	78.0	52.0	785	754	7.70	7.40	25.0	24.0	650	685	1.10	1.00
	600333	MVSS 3/1100-S02	35	•	110	73.0	1105	1061	10.8	10.4	30.0	29.0	1000	1200	1.75	1.75
	600334	MVSS 3/1510-S02	40	•	153	102	1545	1483	15.2	14.5	39.6	38.0	1400	1450	2.30	2.00
	600335	MVSS 3/2010-S02	50	•	205	128	2059	1853	20.2	18.2	48.7	46.3	2200	2200	3.50	3.00
monophasés	600328	MVSS 3/100-S02	00	•	12.0	12.0	121	174	1.19	1.71	7.80	7.80	165	165	0.75	1.52
	600329	MVSS 3/200-S02	01	•	21.0	15.0	211	218	2.07	2.14	8.20	8.00	165	165	0.75	1.52
	600330	MVSS 3/300-S02	10	•	30.1	20.4	304	297	2.98	2.91	12.5	12.0	280	280	1.25	2.40
	600331	MVSS 3/500-S02	20	•	49.9	32.4	503	471	4.93	4.62	18.5	17.5	500	500	2.30	4.50
	600515	MVSS 3/800-S08	30	•	78.0	52.0	785	754	7.70	7.40	25.0	24.0	700	750	3.25	7.00
													220 V 50 Hz	115 V 60 Hz		

* Moment dynamique = 2 x moment statique.

Fig. W

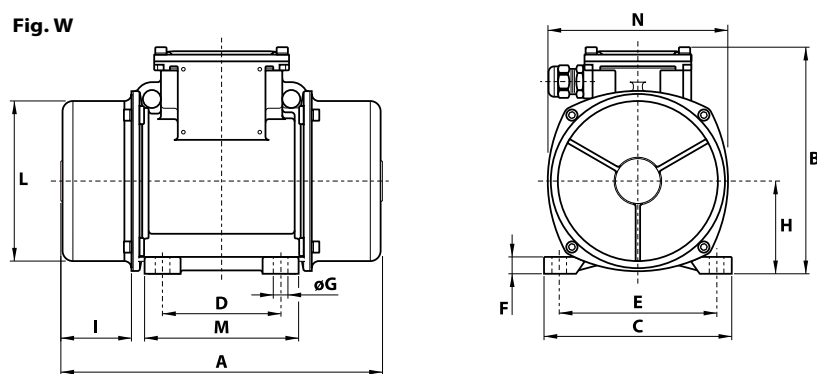

I _A /I _N		Type	Figure	Caractéristiques dimensionnelles (mm)													Condensateur (µF)		Serre-câbles
				A	B	C	D	E	Trous		F	H	I	L	M	N	220 V 50 Hz	115 V 60 Hz	
50 Hz	60 Hz								øG	N°									
2.68	3.00	MVSS 3/100-S02	W	209	151	125	62-74**	106	9	4	10	61	45	100	102	117	-	-	M20x1.5
2.68	3.00	MVSS 3/200-S02	W	225	151	125	62-74**	106	9	4	10	61	53	100	102	117	-	-	M20x1.5
3.47	4.20	MVSS 3/300-S02	W	255	176	152	90	125	13	4	12	73	54	124	122	141	-	-	M20x1.5
4.21	4.80	MVSS 3/500-S02	W	284	200	167	105	140	13	4	15	82.5	63	143	137	160	-	-	M25x1.5
3.83	6.00	MVSS 3/800-S08	W	308	205	205	120	170	17	4	17	93.5	63	168	160	182	-	-	M25x1.5
3.63	4.00	MVSS 3/1100-S02	W	354	232	205	120	170	17	4	20	104.5	77	181	162	203	-	-	M25x1.5
4.95	6.12	MVSS 3/1510-S02	W	438	245	230	140	190	17	4	25	116	103	201	180	225	-	-	M25x1.5
4.62	6.00	MVSS 3/2010-S02	W	438	245	230	140	190	17	4	25	116	103	201	180	225	-	-	M25x1.5
1.67	2.24	MVSS 3/100-S02	W	209	151	125	62-74**	106	9	4	10	61	45	100	102	117	10	28	M20x1.5
1.67	2.24	MVSS 3/200-S02	W	255	151	125	62-74**	106	9	4	10	61	53	100	102	117	10	28	M20x1.5
2.48	3.52	MVSS 3/300-S02	W	255	176	152	90	125	13	4	12	73	54	124	122	141	16	25	M20x1.5
3.35	4.22	MVSS 3/500-S02	W	284	200	167	105	140	13	4	15	82.5	63	143	137	160	12.5	50	M25x1.5
4.00	4.14	MVSS 3/800-S08	W	308	205	205	120	170	17	4	17	93.5	63	168	160	182	25	90	M25x1.5

I_A/I_N = rapport entre courant de démarrage et courant max. ** Fente.

MVSS



CESI KIE



4 pôles - 1500/1800 rpm

	Description				Caractéristiques mécaniques								Caractéristiques électriques			
	Code	Type	GR	SB*	Moment statique* kgmm		Force centrifuge				Poids kg		Puissance absorb. max W		Courant max A	
					50 Hz	60 Hz	50 Hz	60 Hz	50 Hz	60 Hz	50 Hz	60 Hz	50 Hz	60 Hz	400 V 50 Hz	460 V 60 Hz
Triphasés	601342	MVSS 15/35-S02	00	•	12.0	12.0	30.2	43.5	0.30	0.43	7.80	7.80	85	95	0.21	0.20
	601343	MVSS 15/80-S02	01	•	31.0	21.0	77.9	76.1	0.76	0.75	9.00	8.70	85	95	0.21	0.20
	601365	MVSS 15/100-S02	01	•	38.9	31.0	97.9	112	0.96	1.10	9.40	9.00	85	95	0.21	0.20
	601344	MVSS 15/200-S02	10	•	84.2	58.8	213	214	2.09	2.10	15.8	15.0	170	170	0.41	0.40
	601345	MVSS 15/400-S02	20	•	163	113	412	411	4.04	4.03	22.5	21.7	300	350	0.60	0.60
	601346	MVSS 15/550-S02	20	•	219	163	552	592	5.42	5.81	23.9	22.5	300	350	0.60	0.60
	601526	MVSS 15/700-S08	30	•	286	209	720	760	7.06	7.46	32.0	30.7	525	665	0.92	0.98
	601348	MVSS 15/1100-S02	35	•	415	271	1045	982	10.3	9.63	42.0	37.5	550	680	0.95	0.95
	601349	MVSS 15/1410-S02	40	•	561	400	1413	1449	13.9	14.2	53.0	50.0	900	1050	1.45	1.50
	601350	MVSS 15/1710-S02	50	•	715	485	1798	1757	17.6	17.2	58.5	54.5	1100	1200	2.00	1.90
	601351	MVSS 15/2000-S02	50	•	817	561	2054	2033	20.1	19.9	70.0	68.0	1350	1450	2.50	2.30
	601352	MVSS 15/2410-S02	60	•	962	674	2420	2444	23.7	24.0	82.0	76.0	1600	1700	3.20	3.00
	601353	MVSS 15/3000-S02	60	•	1235	858	3106	3107	30.5	30.5	92.0	89.0	1900	2000	3.80	3.50
	601354	MVSS 15/3810-S02	70	•	1526	1034	3840	3744	37.7	36.7	115	110	2200	2500	3.90	3.90
601363	MVSS 15/4300-S02	70	•	1720	1173	4326	4250	42.4	41.7	122	117	2500	2800	4.80	4.65	
monophasés	601342	MVSS 15/35-S02	00	•	12.0	12.0	30.2	43.5	0.30	0.43	7.80	7.80	90	100	0.43	1.00
	601343	MVSS 15/80-S02	01	•	31.0	21.0	77.9	76.1	0.76	0.75	9.00	8.70	90	100	0.43	1.00
	601365	MVSS 15/100-S02	01	•	38.9	31.0	97.9	112	0.96	1.10	9.40	9.00	90	100	0.43	1.00
	601344	MVSS 15/200-S02	10	•	84.2	58.8	213	214	2.09	2.10	15.8	15.0	210	230	1.00	2.00
	601345	MVSS 15/400-S02	20	•	163	113	412	411	4.04	4.03	22.5	21.7	240	320	1.20	2.80
	601346	MVSS 15/550-S02	20	•	219	163	552	592	5.42	5.81	23.9	22.5	240	320	1.20	2.80
	601526	MVSS 15/700-S08	30	•	286	209	720	760	7.06	7.46	25.0	23.0	450	550	2.15	5.15

* Moment dynamique = 2 x moment statique.

Fig. W

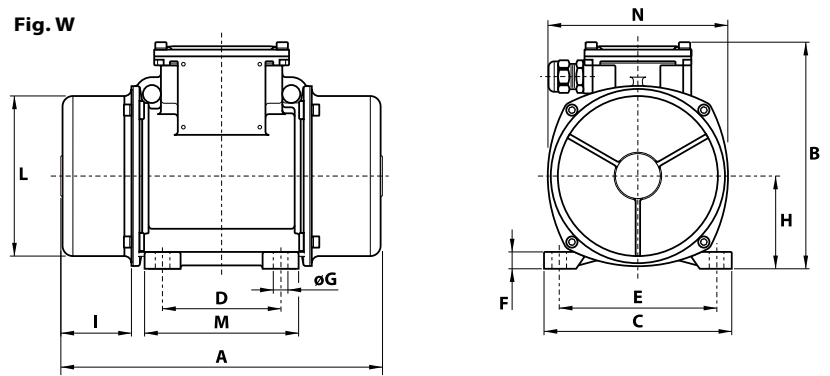

I _A /I _N		Type	Figure	Caractéristiques dimensionnelles (mm)												Condensateur (µF)		Serre-câbles	
				A	B	C	D	E	Trous		F	H	I	L	M	N	220 V 50 Hz		115 V 60 Hz
50 Hz	60 Hz								øG	N°									
1.78	1.95	MVSS 15/35-S02	W	209	151	125	62-74**	106	9	4	10	61	45	100	102	117	-	-	M20x1.5
1.78	1.95	MVSS 15/80-S02	W	225	151	125	62-74**	106	9	4	10	61	53	100	102	117	-	-	M20x1.5
1.78	1.95	MVSS 15/100-S02	W	241 (50Hz) 225 (60Hz)	151	125	62-74**	106	9	4	10	61	61 (50Hz) 53 (60Hz)	100	102	117	-	-	M20x1.5
2.34	2.75	MVSS 15/200-S02	W	295	176	152	90	125	13	4	12	73	74	124	122	141	-	-	M20x1.5
3.33	3.50	MVSS 15/400-S02	W	340	200	167	105	140	13	4	15	82.5	91	143	137	160	-	-	M25x1.5
3.33	3.50	MVSS 15/550-S02	W	380	200	167	105	140	13	4	15	82.5	111	143	137	160	-	-	M25x1.5
3.48	3.43	MVSS 15/700-S08	W	378	205	205	120	170	17	4	17	93.5	98	168	160	182	-	-	M25x1.5
4.45	4.89	MVSS 15/1100-S02	W	434	232	205	120	170	17	4	20	104.5	117	181	162	203	-	-	M25x1.5
4.10	4.20	MVSS 15/1410-S02	W	442	245	230	140	190	17	4	25	116	105	201	180	225	-	-	M25x1.5
4.29	4.89	MVSS 15/1710-S02	W	490	245	230	140	190	17	4	25	116	129	201	180	225	-	-	M25x1.5
4.30	4.90	MVSS 15/2000-S02	W	560	245	230	140	190	17	4	25	116	164	201	180	225	-	-	M25x1.5
6.09	7.23	MVSS 15/2410-S02	W	525	285	275	155	225	22	4	30	135	131	231	205	253	-	-	M25x1.5
6.50	7.50	MVSS 15/3000-S02	W	601	285	275	155	225	22	4	30	135	169	231	205	253	-	-	M25x1.5
7.11	6.92	MVSS 15/3810-S02	W	589	323	310	155	255	23.5	4	35	155	139.5	269	215	295	-	-	M25x1.5
5.90	7.10	MVSS 15/4300-S02	W	589	323	310	155	255	23.5	4	35	155	178	269	215	295	-	-	M25x1.5
1.20	1.30	MVSS 15/35-S02	W	209	151	125	62-74**	106	9	4	10	61	45	100	102	117	3.15	25	M20x1.5
1.20	1.30	MVSS 15/80-S02	W	225	151	125	62-74**	106	9	4	10	61	53	100	102	117	3.15	25	M20x1.5
1.20	1.30	MVSS 15/100-S02	W	241 (50Hz) 225 (60Hz)	151	125	62-74**	106	9	4	10	61	61 (50Hz) 53 (60Hz)	100	102	117	3.15	25	M20x1.5
1.50	1.85	MVSS 15/200-S02	W	295	176	152	90	125	13	4	12	73	74	124	122	141	5	25	M20x1.5
2.50	2.21	MVSS 15/400-S02	W	340	200	167	105	140	13	4	15	82.5	91	143	137	160	32/12 ○	35	M25x1.5
2.50	2.21	MVSS 15/550-S02	W	380	200	167	105	140	13	4	15	82.5	111	143	137	160	32/12 ○ 40/35 ○		M25x1.5
5.44	3.63	MVSS 15/700-S08	W	378	205	205	120	170	17	4	17	93.5	98	168	160	182	96/16 ○ 160/40 ○		M25x1.5

I_A/I_N = rapport entre courant de démarrage et courant max. ** Fente. ○ Condensateur de démarrage / Condensateur de régime.

6 pôles - 1000/1200 rpm

	Description				Caractéristiques mécaniques								Caractéristiques électriques			
	Code	Type	GR		Moment statique* kgmm		Force centrifuge				Poids kg		Puissance absorb. max W		Courant max A	
					50 Hz	60 Hz	50 Hz	60 Hz	50 Hz	60 Hz	50 Hz	60 Hz	50 Hz	60 Hz	400 V 50 Hz	460 V 60 Hz
Triphasés	602283	MVSS 10/40-S02	10	•	30.1	30.1	35	49	0.33	0.47	12.5	12.5	120	135	0.30	0.30
	602284	MVSS 10/100-S02	10	•	84.2	84.2	94.3	136	0.93	1.33	15.8	15.8	120	135	0.30	0.30
	602285	MVSS 10/200-S02	20	•	163	163	183	264	1.80	2.59	22.5	22.5	185	205	0.50	0.50
	602405	MVSS 10/310-S08	30	•	286	209	321	338	3.15	3.32	32.0	30.7	350	380	0.72	0.68
	602287	MVSS 10/550-S02	35	•	457	457	512	737	5.02	7.23	43.5	43.5	350	380	0.75	0.68
	602408	MVSS 10/810-S08	40	•	723	561	809	905	7.84	8.88	54.0	52.6	680	760	1.40	1.35
	602409	MVSS 10/1110-S08	50	•	1012	715	1132	1151	11.1	11.3	67.0	59.5	750	750	1.65	1.50
	602410	MVSS 10/1400-S08	50	•	1274	904	1424	1485	14.0	14.5	78.0	71.0	950	1000	1.80	1.70
	602411	MVSS 10/1610-S08	60	•	1464	962	1638	1549	16.1	15.2	94.0	83.0	1100	1300	2.20	2.20
	602412	MVSS 10/2100-S08	60	•	1927	1318	2154	2102	21.1	20.6	105	93.0	1500	1700	3.00	2.90
	602293	MVSS 10/2610-S02	70	•	2326	1706	2601	2747	25.5	26.9	130	116	1960	2100	4.10	3.75
	602294	MVSS 10/3000-S02	70	•	2690	1940	3007	3124	29.5	30.6	145	130	2200	2400	4.50	4.30

8 pôles - 750/900 rpm

	Description				Caractéristiques mécaniques								Caractéristiques électriques			
	Code	Type	GR		Moment statique* kgmm		Force centrifuge				Poids kg		Puissance absorb. max W		Courant max A	
					50 Hz	60 Hz	50 Hz	60 Hz	50 Hz	60 Hz	50 Hz	60 Hz	50 Hz	60 Hz	400 V 50 Hz	460 V 60 Hz
Triphasés	602561	MVSS 075/150-S02	20	•	163	163	104	149	1.02	1.46	22.5	22.5	230	250	0.85	0.76
	602617	MVSS 075/250-S08	30	•	286	286	181	260	1.76	2.55	32.0	32.0	350	380	1.10	1.05
	602563	MVSS 075/400-S02	35	•	457	457	288	415	2.83	4.07	43.5	43.5	280	300	0.60	0.58
	602620	MVSS 075/660-S08	40	•	723	723	456	656	4.47	6.44	54.0	54.0	400	450	1.20	1.20
	602621	MVSS 075/910-S08	50	•	1012	1012	637	917	6.25	9.00	67.0	67.0	400	500	1.40	1.30
	602622	MVSS 075/1310-S08	60	•	1464	1464	922	1327	9.04	13.0	94.0	94.0	950	1100	2.20	2.20
	602567	MVSS 075/2110-S02	70	•	2326	2326	1463	2107	14.4	20.7	130	130	1500	1790	4.10	4.20

* Moment dynamique = 2 x moment statique.

Fig. W

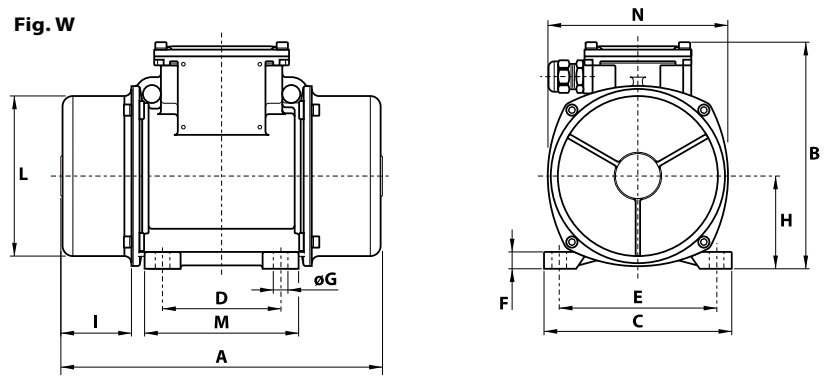

I _m /I _n		Type	Figure	Caractéristiques dimensionnelles (mm)													
				A	B	C	D	E	Trous		F	H	I	L	M	N	Serre-câbles
50 Hz	60 Hz								øG	N°							
1.90	2.07	MVSS 10/40-S02	W	255	176	152	90	125	13	4	12	73	54	124	122	141	M20x1.5
1.90	2.07	MVSS 10/100-S02	W	295	176	152	90	125	13	4	12	73	74	124	122	141	M20x1.5
2.72	3.10	MVSS 10/200-S02	W	340	200	167	105	140	13	4	15	82.5	91	143	137	160	M25x1.5
2.63	2.79	MVSS 10/310-S08	W	378	205	205	120	170	17	4	17	93.5	98	168	160	182	M25x1.5
2.53	3.68	MVSS 10/550-S02	W	434	232	205	120	170	17	4	20	104.5	117	181	162	203	M25x1.5
2.79	3.33	MVSS 10/810-S08	W	490 (50Hz) 442 (60Hz)	245	230	140	190	17	4	25	116	129 (50Hz) 105 (60Hz)	201	180	225	M25x1.5
3.33	4.13	MVSS 10/1110-S08	W	560	245	230	140	190	17	4	25	116	164	201	180	225	M25x1.5
3.05	3.65	MVSS 10/1400-S08	W	560	245	230	140	190	17	4	25	116	164	201	180	225	M25x1.5
4.21	4.05	MVSS 10/1610-S08	W	601 (50Hz) 525 (60Hz)	285	275	155	225	22	4	30	135	169 (50Hz) 131 (60Hz)	231	205	253	M25x1.5
4.50	4.20	MVSS 10/2100-S08	W	601	285	275	155	225	22	4	30	135	169	231	205	253	M25x1.5
5.35	5.60	MVSS 10/2610-S02	W	657 (50Hz) 589 (60Hz)	323	310	155	255	23.5	4	35	155	173.5 (50Hz) 139.5 (60Hz)	269	215	295	M25x1.5
4.35	4.81	MVSS 10/3000-S02	W	705	323	310	155	255	23.5	4	35	155	197.5	269	215	295	M25x1.5

I _m /I _n		Type	Figure	Caractéristiques dimensionnelles (mm)													
				A	B	C	D	E	Trous		F	H	I	L	M	N	Serre-câbles
50 Hz	60 Hz								øG	N°							
2.13	2.11	MVSS 075/150-S02	W	340	200	167	105	140	13	4	15	82.5	91	143	137	160	M25x1.5
2.03	2.29	MVSS 075/250-S08	W	378	205	205	120	170	17	4	17	93.5	98	168	160	182	M25x1.5
1.73	2.50	MVSS 075/400-S02	W	434	232	205	120	170	17	4	20	104.5	117	181	162	203	M25x1.5
2.38	2.58	MVSS 075/660-S08	W	490	245	230	140	190	17	4	25	116	129	201	180	225	M25x1.5
2.38	2.85	MVSS 075/910-S08	W	560	245	230	140	190	17	4	25	116	164	201	180	225	M25x1.5
2.63	3.41	MVSS 075/1310-S08	W	601	285	275	155	225	22	4	30	135	169	231	205	253	M25x1.5
3.55	2.95	MVSS 075/2110-S02	W	657	323	310	155	255	23.5	4	35	155	173.5	269	215	295	M25x1.5

I_m/I_n = rapport entre courant de démarrage et courant max.



La série des motovibrateurs antidéflagrants CDX est conçue pour être utilisée dans les processus industriels en atmosphères potentiellement explosives.

La structure des motovibrateurs CDX est dotée de cales et de joints anti-flammes pour résister à la pression qui peut se développer à l'intérieur des motovibrateurs et empêcher la transmission de l'explosion dans l'environnement.

La série CDX est caractérisée et valorisée par de nombreuses certifications différentes en fonction du modèle.

Caractéristiques techniques

Alimentation

Tension triphasée de 24V à 690V (limitée à 600V pour les certifications UL et CSA), à 50Hz ou 60Hz; ou monophasée 100-130V à 60Hz et 200-240V à 50Hz; fréquence variable de 20 Hz à la fréquence inscrite sur la plaque, à couple constant, avec variateur de fréquence.

Polarité

2, 4, 6 et 8 pôles.

Normes et Directives de référence

Consulter le tableau suivant

Contrôles

Les composants ayant une influence sur le mode de protection sont soigneusement contrôlés à 100% et enregistrés.

Fonctionnement

Service continu (S1) au maximum de la force centrifuge et de la puissance électrique déclarées. Possibilité d'une utilisation par intermittence en fonction du type de motovibrateur et des conditions opérationnelles; pour des informations plus détaillées, s'adresser à l'assistance technique.

Force centrifuge

La gamme s'étend jusqu'à 22400 Kgf. (220 KN), réglable de façon linéaire et continue avec variation de la position des masses excentriques.

Protection mécanique

IP 66 selon IEC 529, EN 60529.

Protection contre les impacts

IK 08 selon IEC 68, EN 50102.

Classe d'isolement

Classe F (155°).

Tropicalisation

Standard sur tous les motovibrateurs, avec encapsulage sous vide jusqu'à la gr. 35 ou selon le système «goutte à goutte» pour les grandeurs supérieures.

Température ambiante

De -10°C à +40°C.

Protection thermique du motovibrateur

Avec thermo commutateur à 130°C de série sur toute la gamme CDX, ou bien, sur demande, avec thermo détecteurs à thermistors PTC 130°C (DIN 44081-44082).

Fixation du motovibrateur

Dans toutes les positions, sans aucune limite.

Lubrification

Tous les motovibrateurs sont correctement lubrifiés en usine et ne nécessitent pas de lubrification ultérieure lors d'une utilisation dans des conditions normales (lubrification «FOR LIFE»). Dans des conditions opérationnelles particulièrement lourdes, à partir de la gr. 40, il est possible d'appliquer la méthode de re-lubrification périodique.

Bornier

De grande taille pour faciliter le raccordement électrique. Le couvercle du bornier, avec son épaisseur majorée, est usiné pour garantir l'étanchéité grâce à un joint anti-flammes. Des presses fils profilés spéciaux permettent de fixer le câble d'alimentation en le protégeant des vibrations.

Moteur électrique

Asynchrone triphasé et monophasé. Conçu pour les plus grands couples de bobinage et des courbes de couple adaptées aux exigences spécifiques des machines vibrantes. Bobinage isolé par encapsulage sous vide jusqu'à la gr. 35; par système «goutte à goutte» avec une résine de classe H pour les grandeurs supérieures. Le rotor est de type moulé sous pression en aluminium (cage d'écureuil).

Carcasse

En alliage d'aluminium à haute résistance jusqu'à la grandeur 30, en fonte sphéroïdale pour les grandeurs supérieures. Forme brevetée qui améliore la dispersion de la chaleur et diminue la température de régime à charge pleine. La carcasse présente une vis de mise à terre externe, conformément à la norme IEC/EN 60079-0.

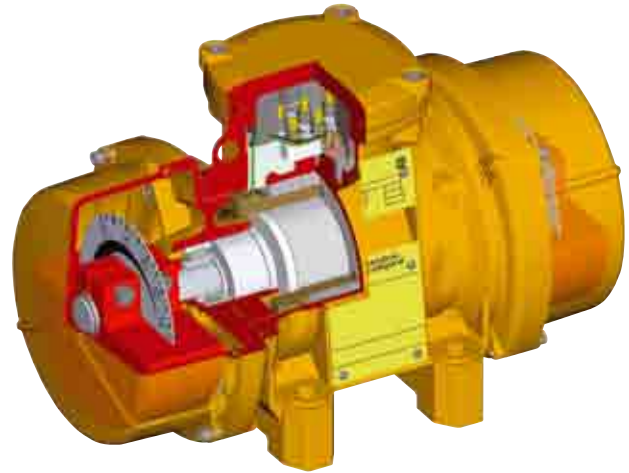

Certifications

Flasque porte roulement

Réalisé en fonte sphéroïdale ou grise. La géométrie du projet a été conçue et réalisée pour que la charge de la carcasse se transmette de façon uniforme.

Roulements

Exécution à géométrie particulière, spécialement conçus et réalisés pour Italtavbras; capables de supporter de fortes charges aussi bien radiales qu'axiales.

Arbre moteur

En alliage d'acier traité (traitement isotherme).

Masses excentriques

Elles permettent un réglage continu de la force centrifuge. Ce réglage est facilité par une échelle graduée qui exprime la force centrifuge en pourcentage de la force centrifuge maximale. Un système breveté (brevet N° MO98A000194), appelé ARS, permet d'éviter les erreurs de réglage.

Couvercles masses

En alliage d'aluminium.

Vernissage

Traitement électrostatique superficiel à base de poudre époxy polyester polymérisée au four à 200°C. Test brouillard salin 500 heures.

Autres caractéristiques

La série CDX est livrée sans presse câble, le filetage du presse câble est de type NPT.

Sont disponibles aussi des entraxes différents de fixation, contacter le service commercial Itavbras.

Certificat: LR 100948. Catégorie: Classe I, Groupes C,D; Classe II, Groupes E, F, G. Classe de température: T4 (135°C). Normes: CAN/CSA C22.2. Zone d'utilisation: 1,2*



Certificat: E129825. Catégorie: Classe I, Groupes C et D; Classe II, Groupes E, F et G. Classe de température: T4 (135°C). Normes: UL N° 674-886. Zones d'utilisation: 1, 2*



Certificat DEMKO 07 ATEX 0612032 X
Catégorie: II 2 G, D, Ex d IIB.
Classe de température: 120°C, IP 66
Directive: ATEX 94/9/CE, CENELEC EN 60079-0, EN 60079-1, EN 61241-0, EN61241-1.
Zones d'utilisation: 1,2,21, 22

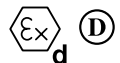

Certificat GOST-R et permis GGTN pour motovibrateurs antidéflagrants Ex d: GOST R 51330.0-99, GOST R 51330.1-99, GOST R IEC 61241-1-1-99.



Certificat: SIRA 00 ATEX 1026
Catégorie: II 2 G, Ex d IIB.
Classe de température: T4 (135°)
Directive: ATEX 94/9/CE, CENELEC EN 60079-0, EN 60079-1.
Zones d'utilisation: 1,2



Certification CMRI et DGMS pour Inde.
Catégorie: Ex d II B 120°C, IP 66
Normes: IS2148-2004, IS13346-2004, IS4691-1985.
Zones d'utilisation: 1, 2



Certificat de Conformité n° IECEx UL 09.0034X selon normes IEC 61241-0, IEC 61241-1, IEC 60079-0, IEC 60079-1



Conforme aux Directives Communitaires Européennes



* sont des zones correspondant à la classification en vigueur aux USA et au Canada et ne font aucunement référence à la Directive ATEX.



2 pôles - 3000/3600 rpm

	Description				Caractéristiques mécaniques								Caractéristiques électriques			
	Code	Type	GR	Certifications	Moment statique* kgmm		Force centrifuge				Poids kg		Puissance absorb. max W		Puissance nomin. (rendu) W	
					50 Hz	60 Hz	50 Hz	60 Hz	50 Hz	60 Hz	50 Hz	60 Hz	50 Hz	60 Hz	50 Hz	60 Hz
Triphasés	600384	CDX 3/300-G/D	10	•	30.1	20.4	304	297	2.98	2.91	11.5	11.0	260	270	180	190
	600385	CDX 3/500-G/D	20	•	49.9	32.4	503	471	4.93	4.62	17.0	16.0	450	500	330	390
	600387	CDX 3/800-G/D	30	•	78.0	52.0	785	754	7.70	7.40	23.3	22.4	650	685	500	520
	600389	CDX 3/1100-G/D	35	• • • •	110	73.0	1105	1061	10.8	10.4	34.0	33.0	600	710	480	550
	600437	CDX 3/1500-G/D	40	• • •	161	111	1625	1602	15.9	17.7	56.1	53.6	1000	1200	850	925
	600317	CDX 3/2100-G/D	50	• • •	209	144	2114	2080	20.7	20.4	62.0	60.7	1000	1260	900	1095
	600320	CDX 3/2300-G/D	60	• • • •	222	159	2236	2300	21.9	22.5	82.5	79.5	2000	2200	1500	1606
	600323	CDX 3/3200-G/D	70	• • • •	344	215	3457	3112	33.9	30.5	108	104	3100	3250	2570	2570
	600486	CDX 3/4700-G/D	80	• • •	469	329	4710	4760	46.2	46.7	144	139	4500	4500	3680	3680

monophasés	600384	CDX 3/300-G/D	10	•	30.1	20.4	304	297	2.98	2.91	11.5	11.0	280	280	180	200
	600385	CDX 3/500-G/D	20	•	49.9	32.4	503	471	4.93	4.62	17.0	16.0	500	500	340	350
	600387	CDX 3/800-G/D	30	•	78.0	52.0	785	754	7.70	7.40	23.3	22.4	700	750	450	500

4 pôles - 1500/1800 rpm

	Description				Caractéristiques mécaniques								Caractéristiques électriques			
	Code	Type	GR	Certifications	Moment statique* kgmm		Force centrifuge				Poids kg		Puissance absorb. max W		Puissance nomin. (rendu) W	
					50 Hz	60 Hz	50 Hz	60 Hz	50 Hz	60 Hz	50 Hz	60 Hz	50 Hz	60 Hz	50 Hz	60 Hz
Triphasés	601409	CDX 15/200-G/D	10	•	84.2	58.8	213	214	2.09	2.10	14.0	13.0	170	170	95	95
	601410	CDX 15/400-G/D	20	•	163	113	412	411	4.04	4.03	21.4	20.0	300	350	215	275
	601411	CDX 15/550-G/D	20	•	219	163	552	592	5.42	5.81	22.8	21.4	300	350	215	275
	601412	CDX 15/700-G/D	30	•	286	209	720	760	7.06	7.46	30.3	29.0	525	665	380	490
	601413	CDX 15/1100-G/D	35	• • • •	415	271	1045	982	10.3	9.63	46.0	41.5	520	660	369	442
	601424	CDX 15/1410-G/D	40	• • •	561	400	1413	1449	13.9	14.2	65.6	61.0	750	1000	548	740
	601328	CDX 15/1710-G/D	50	• • •	715	485	1798	1757	17.6	17.2	70.0	67.5	1050	1300	882	1105
	601358	CDX 15/2000-G/D	50	• • • •	817	561	2054	2033	20.1	19.9	75.0	69.0	1050	1300	882	1105
	601329	CDX 15/2410-G/D	60	• • • •	962	674	2420	2444	23.7	24.0	98.0	92.0	1500	1650	1305	1485
	601330	CDX 15/3810-G/D	70	• • • •	1526	1034	3840	3744	37.7	36.7	133	128	2270	2250	1839	1845
	601487	CDX 15/5010-G/D	80	• • •	1990	1364	5007	4941	49.1	48.5	167	160	2800	2800	2100	2100

monophasés	601409	CDX 15/200-G/D	10	•	84.2	58.8	213	214	2.09	2.10	14.0	13.0	210	230	110	120
	601410	CDX 15/400-G/D	20	•	163	113	412	411	4.04	4.03	21.4	20.0	240	320	120	180
	601411	CDX 15/550-G/D	20	•	219	163	552	592	5.42	5.81	23.5	22.0	240	320	120	180
	601412	CDX 15/700-G/D	30	•	286	209	720	760	7.06	7.46	30.3	29.0	450	550	240	300

* Moment dynamique = 2 x moment statique.

Fig. A

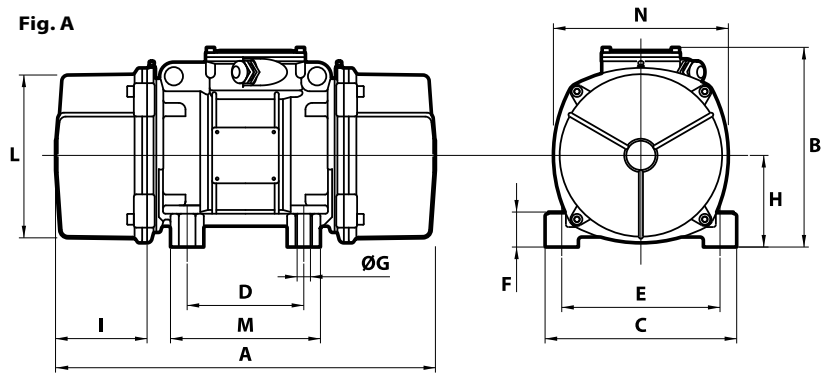

Courant max				Type	Caractéristiques dimensionnelles (mm)													Condensateur (µF)		Filetage presse-câble non fourni	
A		I _A /I _N			Figure	A	B	C	D	E	Trous		F	H	I	L	M	N	220 V 50 Hz		115 V 60 Hz
400 V 50 Hz	460 V 60 Hz	50 Hz	60 Hz							øG	N°										
0.60	0.50	3.47	4.20	CDX 3/300-G/D	A	255	191	152	90	125	13	4	28	77.5	54	130	128	150	-	-	NPT 1/2"
0.80	0.75	4.21	4.80	CDX 3/500-G/D	A	288	218	167	105	140	13	4	30	90	65	150	140	175	-	-	NPT 1/2"
1.10	1.00	3.83	6.00	CDX 3/800-G/D	A	314	230.5	205	120	170	17	4	45	102	66	177	162	200	-	-	NPT 1/2"
0.90	0.93	4.78	4.96	CDX 3/1100-G/D	A	362	248.5	210	120	170	17	4	52	112	76	192	160	218	-	-	NPT 3/4"
1.62	1.72	6.00	6.32	CDX 3/1500-G/D	A	468	278.5	235	140	190	17	4	65	116	108	210	185	225	-	-	NPT 3/4"
1.71	1.85	6.95	7.19	CDX 3/2100-G/D	A	520	278.5	235	140	190	22	4	65	116	134	210	185	225	-	-	NPT 3/4"
3.23	3.20	7.47	8.60	CDX 3/2300-G/D	A	572	312	270	155	225	22	4	52	135	146	238.5	200	253	-	-	NPT 3/4"
5.23	5.00	6.37	8.00	CDX 3/3200-G/D	A	594	342.5	310	155	255	23.5	4	65	155	137	279	210	295	-	-	NPT 3/4"
7.13	6.60	6.53	7.00	CDX 3/4700-G/D	A	630	367	335	180	280	26	4	70	175	150	303	235	320	-	-	NPT 3/4"

220 V
50 Hz115 V
60 Hz

1.25	2.40	2.48	3.52	CDX 3/300-G/D	A	255	191	152	90	125	13	4	28	77.5	54	130	128	150	16	25	NPT 1/2"
2.30	4.50	3.35	4.22	CDX 3/500-G/D	A	288	218	167	105	140	13	4	30	90	65	150	140	175	12.5	50	NPT 1/2"
3.25	7.00	4.00	4.14	CDX 3/800-G/D	A	314	230.5	205	120	170	17	4	45	102	66	177	162	200	25	90	NPT 1/2"

Courant max				Type	Caractéristiques dimensionnelles (mm)													Condensateur (µF)		Filetage presse-câble non fourni	
A		I _A /I _N			Figure	A	B	C	D	E	Trous		F	H	I	L	M	N	220 V 50 Hz		115 V 60 Hz
400 V 50 Hz	460 V 60 Hz	50 Hz	60 Hz							øG	N°										
0.41	0.40	2.34	2.75	CDX 15/200-G/D	A	301	191	152	90	125	13	4	28	77.5	77	130	128	150	-	-	NPT 1/2"
0.60	0.60	3.33	3.50	CDX 15/400-G/D	A	350	218	167	105	140	13	4	30	90	96	150	140	175	-	-	NPT 1/2"
0.60	0.60	3.33	3.50	CDX 15/550-G/D	A	392	218	167	105	140	13	4	30	90	117	150	140	175	-	-	NPT 1/2"
0.92	0.98	3.48	3.43	CDX 15/700-G/D	A	394	230.5	205	120	170	17	4	45	102	106	177	162	200	-	-	NPT 1/2"
0.81	0.88	4.65	4.84	CDX 15/1100-G/D	A	446	248.5	210	120	170	17	4	52	112	118	192	160	218	-	-	NPT 3/4"
1.35	1.50	5.59	5.60	CDX 15/1410-G/D	A	468	278.5	235	140	190	17	4	65	116	108	210	185	225	-	-	NPT 3/4"
1.81	1.90	5.09	5.46	CDX 15/1710-G/D	A	520	278.5	235	140	190	22	4	65	116	134	210	185	225	-	-	NPT 3/4"
1.81	1.90	5.09	5.46	CDX 15/2000-G/D	A	594 (50Hz) 520 (60Hz)	278.5	235	140	190	22	4	65	116	171 (50Hz) 134 (60Hz)	210	185	225	-	-	NPT 3/4"
2.95	2.90	7.80	7.76	CDX 15/2410-G/D	A	572	312	270	155	225	22	4	52	135	146	238.5	200	253	-	-	NPT 3/4"
3.80	3.50	6.84	8.09	CDX 15/3810-G/D	A	594	342.5	310	155	255	23.5	4	65	155	137	279	210	295	-	-	NPT 3/4"
4.75	4.40	6.74	7.20	CDX 15/5010-G/D	A	630	367	335	180	280	26	4	70	175	150	303	235	320	-	-	NPT 3/4"

220 V
50 Hz115 V
60 Hz

1.00	2.00	1.50	1.85	CDX 15/200-G/D	A	301	191	152	90	125	13	4	28	77.5	77	130	128	150	5	25	NPT 1/2"
1.20	2.80	2.50	2.50	CDX 15/400-G/D	A	350	218	167	105	140	13	4	30	90	96	150	140	175	32/12	35	NPT 1/2"
1.20	2.80	2.50	2.50	CDX 15/550-G/D	A	392	218	167	105	140	13	4	30	90	117	150	140	175	32/12	40/35	NPT 1/2"
2.15	5.15	5.44	3.63	CDX 15/700-G/D	A	394	230.5	205	120	170	17	4	45	102	106	177	162	200	96/16	160/40	NPT 1/2"

I_A/I_N = rapport entre courant de démarrage et courant max. ◐ Condensateur de démarrage / Condensateur de régime.
Sont disponibles aussi des entraxes différents de fixation, contacter le service commercial Itavibras.



6 pôles - 1000/1200 rpm

	Description				Caractéristiques mécaniques								Caractéristiques électriques				
	Code	Type	GR	Certifications	Moment statique*		Force centrifuge				Poids		Puissance absorb. max		Puissance nomin. (rendu)		
					kgmm	50 Hz	60 Hz	kg	50 Hz	60 Hz	kN	50 Hz	60 Hz	kg	50 Hz	60 Hz	W
Triphasés	602315	CDX 10/40-G/D	10	•	30.1	30.1	35.0	49.0	0.331	0.476	11.5	11.5	120	135	50	90	
	602316	CDX 10/100-G/D	10	•	84.2	84.2	94.3	136	0.925	1.33	14.0	14.0	120	135	50	90	
	602317	CDX 10/200-G/D	20	•	163	163	183	264	1.80	2.59	21.4	21.4	185	205	100	120	
	602318	CDX 10/310-G/D	30	•	286	209	321	338	3.15	3.32	30.3	29.0	350	380	220	270	
	602320	CDX 10/550-G/D	35	• • • •	457	457	512	737	5.02	7.23	47.5	47.5	300	310	220	230	
	602325	CDX 10/810-G/D	40	• • •	723	561	809	905	7.94	8.88	70.7	65.4	570	680	370	442	
	602274	CDX 10/1110-G/D	50	• • •	1012	715	1132	1151	11.1	11.3	79.0	72.0	700	870	483	548	
	602277	CDX 10/1610-G/D	60	• • • •	1464	962	1638	1549	16.1	15.2	109	98.0	1040	1250	738	913	
	602280	CDX 10/2610-G/D	70	• • • •	2326	1706	2601	2747	25.5	26.9	144	130	1725	1800	1470	1470	
	602365	CDX 10/3810-G/D	80	• • •	3422	2380	3826	3831	37.5	37.6	200	182	2100	2300	1700	1850	
602201	CDX 10/22000-G	110	• •	20025	12553	22386	20208	220	198	928	898	15600	19000	11800	14700		

8 pôles - 750/900 rpm

	Description				Caractéristiques mécaniques								Caractéristiques électriques				
	Code	Type	GR	Certifications	Moment statique*		Force centrifuge				Poids		Puissance absorb. max		Puissance nomin. (rendu)		
					kgmm	50 Hz	60 Hz	kg	50 Hz	60 Hz	kN	50 Hz	60 Hz	kg	50 Hz	60 Hz	W
Triphasés	602576	CDX 075/150-G/D	20	•	163	163	104	149	1.02	1.46	21.4	21.4	230	250	110	120	
	602577	CDX 075/250-G/D	30	•	286	286	181	260	1.76	2.55	30.3	30.3	350	380	190	210	
	602578	CDX 075/400-G/D	35	• • • •	457	457	288	415	2.83	4.07	47.5	47.5	300	300	150	150	
	602581	CDX 075/660-G/D	40	• • •	723	723	456	656	4.47	6.44	70.7	70.7	340	340	184	184	
	602552	CDX 075/910-G/D	50	• • •	1012	1012	637	917	6.25	9.00	77.0	77.0	420	500	231	260	
	602555	CDX 075/1310-G/D	60	• • • •	1464	1464	922	1327	9.04	13.0	109	109	750	850	480	560	
	602558	CDX 075/2110-G/D	70	• • • •	2326	2326	1463	2107	14.4	20.7	144	144	1480	1500	1036	1100	
	602602	CDX 075/3110-G/D	80	• • •	3421	3421	2152	3099	21.1	30.4	196	196	1850	2100	1320	1400	
	602513	CDX 075/22000-G	110	• •	28633	24508	18005	22192	177	218	1015	981	10000	13000	8100	10300	

* Moment dynamique = 2 x moment statique.

Fig. A

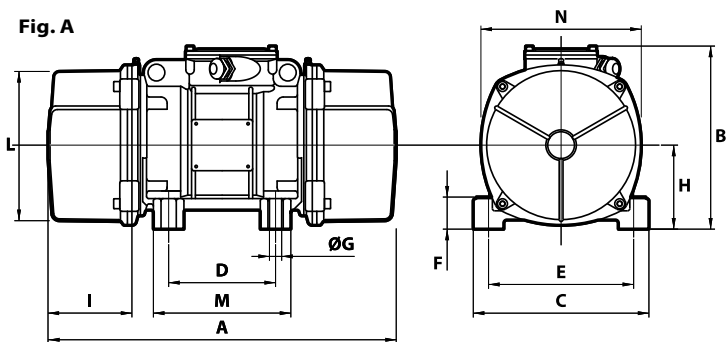
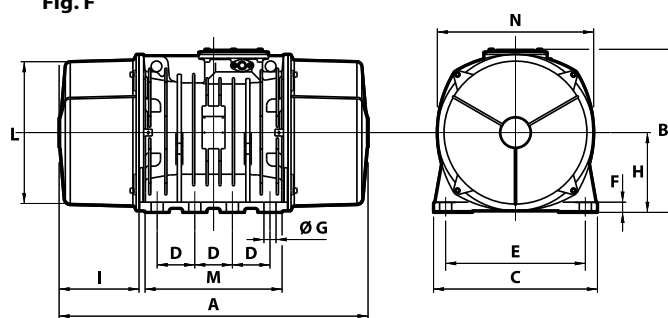

Fig. F



Courant max A				Type	Caractéristiques dimensionnelles (mm)														Filetage presse-câble non fourni
400 V 50 Hz	460 V 60 Hz	I _A /I _N			Figure	A	B	C	D	E	øG	N°	F	H	I	L	M	N	
0.30	0.30	1.90	2.07	CDX 10/40-G/D	A	255	191	152	90	125	13	4	28	77.5	54	130	128	150	NPT 1/2"
0.30	0.30	1.90	2.07	CDX 10/100-G/D	A	301	191	152	90	125	13	4	28	77.5	77	130	128	150	NPT 1/2"
0.50	0.50	2.72	3.10	CDX 10/200-G/D	A	350	218	167	105	140	13	4	30	90	96	150	140	175	NPT 1/2"
0.72	0.68	2.63	2.79	CDX 10/310-G/D	A	394	230.5	205	120	170	17	4	45	102	106	177	162	200	NPT 1/2"
0.57	0.61	3.89	3.77	CDX 10/550-G/D	A	446	248.5	210	120	170	17	4	52	112	118	192	160	218	NPT 3/4"
1.24	1.30	4.00	3.69	CDX 10/810-G/D	A	520 (50Hz) 468 (60Hz)	278.5	235	140	190	17	4	65	116	134 (50Hz) 108 (60Hz)	210	185	225	NPT 3/4"
1.52	1.65	4.15	4.24	CDX 10/1110-G/D	A	594 (50Hz) 520 (60Hz)	278.5	235	140	190	22	4	65	116	171 (50Hz) 134 (60Hz)	210	185	225	NPT 3/4"
2.09	2.10	4.93	5.24	CDX 10/1610-G/D	A	634 (50Hz) 572 (60Hz)	312	270	155	225	22	4	52	135	177 (50Hz) 146 (60Hz)	238.5	200	253	NPT 3/4"
3.80	3.70	5.40	6.03	CDX 10/2610-G/D	A	676	342.5	310	155	255	23.5	4	65	155	178	279	210	295	NPT 3/4"
4.75	4.75	4.19	4.67	CDX 10/3810-G/D	A	734	367	335	180	280	25	4	70	175	202	303	235	320	NPT 3/4"
25.2	25.5	5.70	5.88	CDX 10/22000-G	F	1150	607	610	140	520	45	8	38	297	297.5	542	510	582	NPT 1"

Courant max A				Type	Caractéristiques dimensionnelles (mm)														Filetage presse-câble non fourni
400 V 50 Hz	460 V 60 Hz	I _A /I _N			Figure	A	B	C	D	E	øG	N°	F	H	I	L	M	N	
0.85	0.76	2.13	2.11	CDX 075/150-G/D	A	350	218	167	105	140	13	4	30	90	96	150	140	175	NPT 1/2"
1.10	1.05	2.03	2.29	CDX 075/250-G/D	A	394	230.5	205	120	170	17	4	45	102	106	177	162	200	NPT 1/2"
0.57	0.58	2.47	2.50	CDX 075/400-G/D	A	446	248.5	210	120	170	17	4	52	112	118	192	160	218	NPT 3/4"
0.87	0.90	2.87	3.11	CDX 075/660-G/D	A	520	278.5	235	140	190	17	4	65	116	134	210	185	225	NPT 3/4"
1.00	1.10	2.91	2.91	CDX 075/910-G/D	A	594	278.5	235	140	190	22	4	65	116	171	210	185	225	NPT 3/4"
1.52	1.90	3.68	3.05	CDX 075/1310-G/D	A	634	312	270	155	225	22	4	52	135	177	238.5	200	253	NPT 3/4"
3.52	3.45	3.58	3.91	CDX 075/2110-G/D	A	676	342.5	310	155	255	23.5	4	65	155	178	279	210	295	NPT 3/4"
4.85	5.00	4.21	4.70	CDX 075/3110-G/D	A	734	367	335	180	280	25	4	70	175	202	303	235	320	NPT 3/4"
21.4	22.0	6.97	5.50	CDX 075/22000-G	F	1150	607	610	140	520	45	8	38	297	297.5	542	510	582	NPT 1"

I_A/I_N = rapport entre courant de démarrage et courant max.

Sont disponibles aussi des entraxes différents de fixation, contacter le service commercial Itavibras.

MICRO



La série MICRO a été conçue pour un service industriel continu dans les processus nécessitant une force centrifuge réduite et un motovibrateur aux dimensions et à l'encombrement réduits.

Les motovibrateurs MICRO sont employés dans d'innombrables applications dans les processus d'alimentation, de transport, de criblage, de calibrage, de séparation et de compactage dans les machines automatiques de l'industrie chimique, agro-alimentaire, pharmaceutique, conditionnement et automatisation en général.

La série MICRO est conçue pour garantir des prestations élevées dans toutes les conditions d'utilisation et dans tous les environnements et est conforme aux plus récentes lois internationales IEC et EN pour l'emploi dans les atmosphères de poussières potentiellement explosives. En particulier la série MICRO peut être utilisé dans la zone 22.

Caractéristiques techniques

Alimentation

Tension triphasée de 24V à 480V (sauf que M3/4), à 50Hz ou 60Hz, ou bien monophasée 110-130V, 220-240V et 24V, 50/60 Hz (dans l'exécution standard des modèles monophasés, le condensateur est déjà inclus dans un boîtier le long du câble d'alimentation); fréquence variable de 20 à 60Hz, à couple constant, avec variateur de fréquence.

Polarité

2 pôles.

Conformité aux Directives Européennes

Basse Tension 2006/95/CE,
ATEX 94/9/CE.

Normes de référence

IEC/EN 61241-0, IEC/EN 61241-1, EN 60034-1.

Fonctionnement

Service continu (S1) au maximum de la force centrifuge et de la puissance électrique déclarées. Possibilité d'une utilisation par intermittence en fonction du type de motovibrateur et des conditions opérationnelles; pour des informations plus détaillées, s'adresser à l'assistance technique.

Force centrifuge

La gamme s'étend jusqu'à 65 Kgf. (638N), réglable avec variation de la position des masses excentriques.

Protection mécanique

IP 65 selon IEC 529, EN 60529.

Classe d'isolement

Classe F (155°).

Tropicalisation

Standard sur tous les motovibrateurs.

Température ambiante

De -20°C à +40°C.

Fixation du motovibrateur

Dans toutes les positions, sans aucune limite.

Lubrification

Roulements à bille protégé et prélubrifié (lubrification "à vie").

Moteur électrique

Asynchrone triphasé et monophasé. Le modèle M3/4 est disponible uniquement en exécution monophasée et ne nécessite pas de condensateur. Les modèles M3/20 et M3/45

	Description				Caractéristiques mécaniques								Caractéristiques électriques			Type
	Code	Type	II3D Classe temp.	II3D Classe temp.	rpm		Force centrifuge				Poids		Puissance absorb. max W	Courant max A		
					50 Hz	60 Hz	kg	N	kg	kg	50 Hz	380/480 V 50/60 Hz				
tri- phasés	600449	M3/20-S02	□	100°C	2.0	2.0	20	29	196	284	1.97	1.97	35	0.15		M3/20-S02
	600450	M3/45-S02	□	100°C	4.5	4.5	45	65	441	638	2.20	2.20	45	0.16		M3/45-S02
mono- phasés	600448	M3/4-S02	□	100°C	0.4	0.4	4	6	39	59	0.92	0.92	24	0.13	0.30	M3/4-S02
	600449	M3/20-S02	□	100°C	2.0	2.0	20	29	196	284	1.97	1.97	35	0.17	0.42	M3/20-S02
	600450	M3/45-S02	□	100°C	4.5	4.5	45	65	441	638	2.20	2.20	45	0.20	0.46	M3/45-S02

220/240 V
50/60 Hz 110/115 V
50/60 Hz

□ L'exécution CSA peut être fournie sur demande et ne prévoit pas la livraison du condensateur.

.....
Catégorie: II 3 D

.....
Degrè de protection: tD A22 IP65

.....
Classe de température: T 100°C

.....
Zones d'utilisation: 22

Certifications

.....
 Norme CAN/CSA - C22.2 N.100-95,
 fichiers n. LR100948 Classe 4211 01
 - Moteurs et générateurs.



.....
 II 3D, tD A22 IP65, IEC/EN 61241-0,
 IEC/EN61241-1



.....
 Certificat GOST-R n° POCC IT.AH50.B13978,
 normes GOST R 50615, GOST 17770,
 GOST 12.2.030, GOST R 51318.14.1,
 GOST R 51318.14.2, GOST R 51317.3.2,
 GOST R 51317.3.3.



.....
 Conforme aux Directives
 Communaires Européennes



sont disponibles aussi bien en exécution triphasée que mono-phasée; dans les versions monophasées, le condensateur est déjà inclus dans un boîtier spécial situé le long du câble d'alimentation.

Carcasse

En alliage léger d'aluminium à haute résistance, avec brillantage superficiel.

Masses excentriques

De type à lamelles, elles permettent un réglage progressif à travers la variation du nombre de masses montées ou la rotation de ces dernières.

Couvercles masses

En acier inox AISI 304.

Autres caractéristiques

Tous les modèles standards de la série MICRO sont livrés avec le câble d'alimentation (2 mètres pour M3/20-S02 et M3/45-S02, 1 mètre pour M3/4-S02) et, pour les modèles qui le prévoient, le condensateur inséré dans son boîtier le long du câble. La certification CSA peut être fournie sur demande et le produit livré n'est pas doté de condensateur (ni le long du câble, ni à tout autre endroit); il revient donc à l'utilisateur de l'installer conformément aux normes.

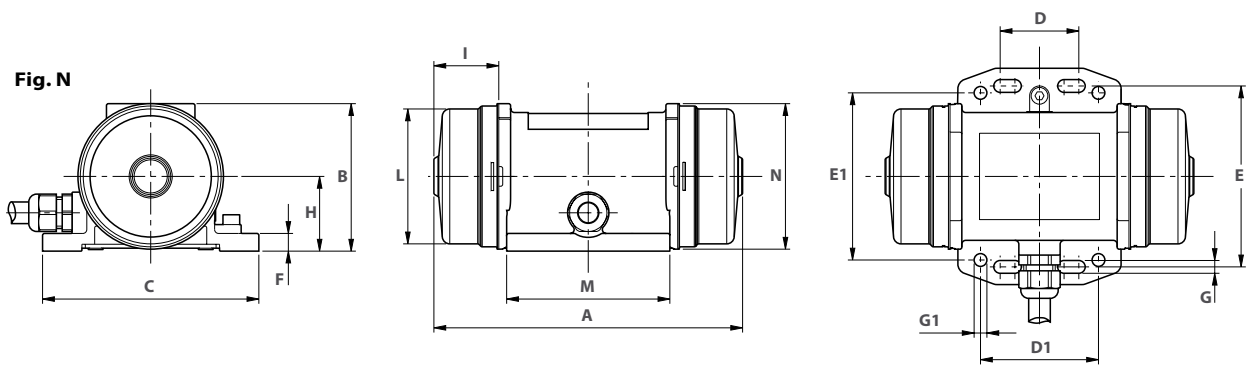

Caractéristiques dimensionnelles (mm)

Trous

Figure	A	B	C	D	D1	E	E1	F	G	øG1	N°	H	I	L	M	N	Serre-câbles
N	157	75	110	25-40	60	92	85	9	6.5	6.5	8	38	33	69	83	74	M16x1.5
N	172	75	110	25-40	60	92	85	9	6.5	6.5	8	38	40.5	69	83	74	M16x1.5
N	113	66.5	90	25-40	-	75	-	9	5.5	-	4	34	25	60	59	65	M12x1.5
N	157	75	110	25-40	60	92	85	9	6.5	6.5	8	38	33	69	83	74	M16x1.5
N	172	75	110	25-40	60	92	85	9	6.5	6.5	8	38	40.5	69	83	74	M16x1.5



Conçu pour un service industriel en continu, la série M3 se caractérise par la plaque à borne placée sous le vibreur pour obtenir une dimension d'encombrement réduit, un design plus compact et une protection élevée des contacts électriques. La fixation multi trous permet aux vibreurs M3 de s'adapter à diverses entraxes de fixation.

La série M3 est conforme aux plus récentes lois internationales IEC et EN pour l'emploi dans les atmosphères de poussières potentiellement explosives.

En particulier la série M3 peut être utilisé dans les zones 21 et 22.

Caractéristiques techniques

Alimentation

Tension triphasée de 24V à 690V, à 50Hz ou 60Hz, ou bien monophasée 100-130V à 60Hz et 200-240V à 50Hz; Fréquence variable de 20 Hz à la fréquence inscrite sur la plaque, à couple constant, avec variateur de fréquence.

Polarité

2 et 4 pôles.

Conformité aux Directives Européennes

Basse Tension 2006/95/CE,
ATEX 94/9/CE.

Normes de référence

IEC/EN 61241-0, IEC/EN 61241-1, EN 60034-1.

Fonctionnement

Service continu (S1) au maximum de la force centrifuge et de la puissance électrique déclarées. Possibilité d'une utilisation par intermittence en fonction du type de motovibrateur et des conditions opérationnelles; pour des informations plus détaillées, s'adresser à l'assistance technique.

Force centrifuge

La gamme s'étend jusqu'à 311kgf (3.05 kN), réglable avec variation de la position des masses excentriques.

Protection mécanique

IP 66 selon IEC 529, EN 60529.

Protection contre les impacts

IK 08 selon IEC 68, EN 50102.

Classe d'isolement

Classe F (155°).

Tropicalisation

Standard avec encapsulage sous vide.

Température ambiante

De -20°C à +40°C.

Protection thermique du motovibrateur

Sur demande avec thermo détecteurs à thermistors PTC 130°C (DIN 44081-44082).

Fixation du motovibrateur

Dans toutes les positions, sans aucune limite. Le bornier est situé sous le motovibrateur, du même côté que la base de fixation.

Lubrification

Roulements à bille protégé et prélubrifié (lubrification "à vie").

Bornier

Le bornier est situé sous le motovibrateur, du même côté que la base de fixation.

Des presses fils profilés spéciaux permettent de fixer le câble d'alimentation en le protégeant des vibrations.

.....
Catégorie: II 2 D
.....

.....
Degrè de protection: tD A21 IP66
.....

.....
Classe de température: 120°C
.....

.....
Certificat CE: LCIE 05 ATEX 6163 X
.....

.....
Zones d'utilisation: 21, 22
.....

Certifications

Moteur électrique

Asynchrone triphasé et monophasé. Bobinage isolé par encapsulage sous vide. Le rotor est de type moulé sous pression en aluminium (cage d'écureuil).

Carcasse

En alliage d'aluminium à haute résistance, avec sablage superficiel.

Flasque porte roulement

Réalisé en fonte grise. La géométrie du projet a été conçue et réalisée pour que la charge de la carcasse se transmette de façon uniforme.

Arbre moteur

En alliage d'acier traité (traitement isotherme), résistant aux fortes sollicitations.

Masses excentriques

Permettent, de façon simple, la réduction de la force centrifuge maximum jusqu'à zéro.

Couvercles masses

En alliage d'aluminium à haute résistance, avec sablage superficiel fin.

Norme CAN/CSA - C22.2 N.100-95,
fichiers n. LR100948 Classe 4211 01
- Moteurs et générateurs



Protection mécanique IP66 (EN 60529),
Protection contre les impacts IK 08
(EN 50102)



II 2 D, tD A21 IP66
IEC/EN 61241-0, IEC/EN 61241-1
Certificat n° LCIE 05 ATEX 6163X



Certificat GOST-R n° POCC IT.ГБ04.В01154,
normes GOST R 51330.0-99,
GOST R 51330.1-99, GOST R 51330.8-99,
GOST R IEC 61241-1-1-99



Certificat de Conformité
n° IECEx CES 09.0001X normes IEC 61241-0,
IEC 61241-1.



Conforme aux Directives
Communaires Européennes



2 pôles - 3000/3600 rpm

	Description				Caractéristiques mécaniques								Caractéristiques électriques					
	Code	Type	GR	II2D Classe temp.	Moment statique* kgmm		Force centrifuge kg				Poids kg		Puissance absorb. max W		Courant max A		I _a /I _N	
					50 Hz	60 Hz	50 Hz	60 Hz	50 Hz	60 Hz	50 Hz	60 Hz	50 Hz	60 Hz	400 V 50 Hz	460 V 60 Hz	50 Hz	60 Hz
Triphasés	600467	M3/65-S02	00	• 120°C	6.43	6.43	64.7	93.1	0.635	0.913	4.3	4.3	120	120	0.27	0.23	3.43	3.90
	600465	M3/105-S02	00	• 120°C	9.64	9.64	97.0	140	0.950	1.37	5.2	5.2	180	180	0.35	0.30	2.68	3.00
	600462	M3/205-S02	00	• 120°C	21.0	21.0	211	304	2.07	2.98	6.0	6.0	180	180	0.35	0.30	2.68	3.00
	600461	M3/305-S02	00	• 120°C	31.0	21.0	311	304	3.05	2.98	6.3	6.0	180	180	0.35	0.30	2.68	3.00
													220 V 50 Hz	115 V 60 Hz				
monophasés	600467	M3/65-S02	00	• 120°C	6.43	6.43	64.7	93.1	0.635	0.913	4.3	4.3	110	110	0.56	1.52	2.24	2.24
	600465	M3/105-S02	00	• 120°C	9.64	9.64	97.0	140	0.950	1.37	5.2	5.2	165	165	0.75	1.52	1.67	2.24
	600462	M3/205-S02	00	• 120°C	21.0	21.0	211	304	2.07	2.98	6.0	6.0	165	165	0.75	1.52	1.67	2.24
	600461	M3/305-S02	00	• 120°C	31.0	21.0	311	304	3.05	2.98	6.3	6.0	165	165	0.75	1.52	1.67	2.24

2 pôles - 3000/3600 rpm

	Description				Caractéristiques mécaniques								Caractéristiques électriques					
	Code	Type	GR	II2D Classe temp.	Moment statique* kgmm		Force centrifuge kg				Poids kg		Puissance absorb. max W		Courant max A		I _a /I _N	
					50 Hz	60 Hz	50 Hz	60 Hz	50 Hz	60 Hz	50 Hz	60 Hz	50 Hz	60 Hz	400 V 50 Hz	460 V 60 Hz	50 Hz	60 Hz
Tri- phasés	601514	M15/36-S02	00	• 120°C	12.0	12.0	30.2	43.5	0.30	0.43	5.4	5.4	85	95	0.21	0.20	1.78	1.95
	601515	M15/81-S02	00	• 120°C	31.0	21.0	77.9	76.1	0.76	0.75	6.3	6.0	85	95	0.21	0.20	1.78	1.95
													220 V 50 Hz	115 V 60 Hz				
mono- phasés	601514	M15/36-S02	00	• 120°C	12.0	12.0	30.2	43.5	0.30	0.43	5.4	5.4	90	100	0.43	1.00	1.20	1.30
	601515	M15/81-S02	00	• 120°C	31.0	21.0	77.9	76.1	0.76	0.75	6.3	6.0	90	100	0.43	1.00	1.20	1.30

* Moment dynamique = 2 x moment statique. I_a/I_N = rapport entre courant de démarrage et courant max.

Fig. M1

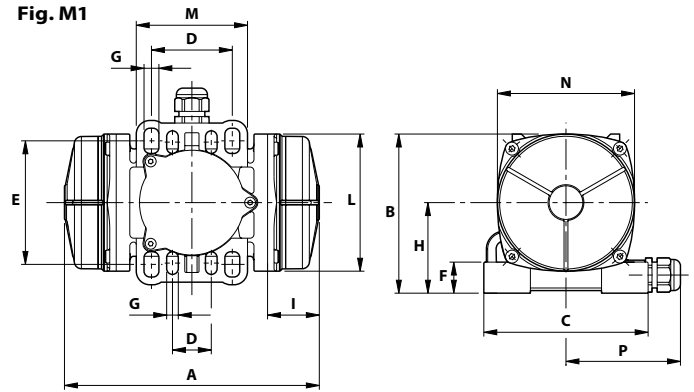

Type	Caractéristiques dimensionnelles (mm)																Condensateur (µF)		Serre-câbles
	Figure	Multi-trous			Trous				F	H	I	ØL	M	N	P	220 V 50 Hz	115 V 60 Hz		
		A	B	C	D	E	øG	N°											
M3/65-S02	M1	197																	
M3/105-S02	M1	211	123	127	30 - 60	85 - 100	9	4	24	70	40	106	86	106	88,5	-	-	M20x1,5	
M3/205-S02	M1	235			65 - 62	85 - 106					47								
M3/305-S02	M1	235									59								
M3/65-S02	M1	197									40								
M3/105-S02	M1	211	123	127	30 - 60	85 - 100	9	4	24	70	47	106	86	106	88,5	10	28	M20x1,5	
M3/205-S02	M1	235			65 - 62	85 - 106					59								
M3/305-S02	M1	235									59								

Type	Caractéristiques dimensionnelles (mm)																Condensateur (µF)		Serre-câbles
	Figure	Multi-trous			Trous				F	H	I	ØL	M	N	P	220 V 50 Hz	115 V 60 Hz		
		A	B	C	D	E	øG	N°											
M15/36-S02	M1	235	123	127	30 - 60	85 - 100	9	4	24	70	59	106	86	106	88,5	-	-	M20x1,5	
M15/81-S02	M1				65 - 62	85 - 106													
M15/36-S02	M1	235	123	127	30 - 60	85 - 100	9	4	24	70	59	106	86	106	88,5	3.15	25	M20x1,5	
M15/81-S02	M1				65 - 62	85 - 106													

M3-E



Le M3-E est conçu pour être utilisé dans les processus industriels en atmosphères potentiellement explosives formées par des gaz et des poussières, conformément à la directive ATEX (94/9/CE).

En particulier la série M3-E peut être utilisé dans les zones 1 et 2 (gaz) et dans les zones 21 et 22 (poussières), selon le schéma et les caractéristiques suivants:

Caractéristiques techniques

Alimentation

Tension triphasée 127/220V 50 Hz, 200/346V 50 Hz ou 210/363V 60 Hz; fréquence variable de 20 Hz à la fréquence inscrite sur la plaque, à couple constant, avec variateur de fréquence.

Polarité

2 pôles.

Conformité aux Directives Européennes

Basse Tension 2006/95/CE, ATEX 94/9/CE.

Normes de références

IEC/EN 60079-0, IEC/EN 60079-7,
IEC/EN 61241-0, IEC/EN 61241-1,
EN 60034-1.

Contrôles

Les composants ayant une influence sur le mode de protection sont soigneusement contrôlés à 100% et enregistrés.

Fonctionnement

Service continu (S1) au maximum de la force centrifuge et de la puissance électrique déclarées. Possibilité d'une utilisation par intermittence en fonction du type de motovibrateur et des conditions opérationnelles; pour des informations plus détaillées, s'adresser à l'assistance technique.

Force centrifuge

La gamme s'étend jusqu'à 311kgf (3.05 kN), réglable avec variation de la position des masses excentriques.

Protection mécanique

IP 66 selon IEC 529, EN 60529.

Protection contre les impacts

IK 08 selon IEC 68, EN 50102.

Classe d'isolement

Classe F (155°).

Tropicalisation

Standard avec encapsulage sous vide.

Température ambiante

De -10°C à +40°C. Sur demande, il est possible d'avoir des motovibrateurs pour une température ambiante maximale de +55°C.

Protection thermique du motovibrateur

Sur demande avec thermo détecteurs à thermistors PTC 130°C (DIN 44081-44082).

Fixation du motovibrateur

Dans toutes les positions, sans aucune limite, le bornier est situé sous le motovibrateur, du même côté que la base de fixation.

2 pôles - 3000/3600 rpm

	Description			Caractéristiques mécaniques						Caractéristiques électriques										
	Code	Type	GR	Moment statique* kgmm		Force centrifuge				Poids kg		Classe temp. (G)	Classe temp. (D)	Puissance absorb. max W		Puissance nomin. (rendu) W		Courant max A		t _E (s)
				50 Hz	60 Hz	50 Hz	60 Hz	50 Hz	60 Hz	50 Hz	60 Hz			50 Hz	60 Hz	400 V 50 Hz	460 V 60 Hz			
Triphasés	600467	M3/65-E-S02	00	6.43	6.43	64.7	93.1	0.635	0.913	4.3	4.3	T4	120°C	105	105	80	80	0.30	0.29	20
	600465	M3/105-E-S02	00	9.64	9.64	97.0	140	0.950	1.37	5.2	5.2									
	600462	M3/205-E-S02	00	21.0	21.0	211	304	2.07	2.98	6.0	6.0									
	600461	M3/305-E-S02	00	31.0	21.0	311	304	3.05	2.98	6.3	6.0									

* Moment dynamique = 2 x moment statique. t_E (s) = temps t_E de la façon définie IEC/EN 60079-7.

Catégorie: II 2 G,D

Degré de protection: Ex e II, tD A21 IP66

Classe de température: Gaz: T4 (135°C)
Poussières: 120°C

Certificat CE: LCIE 06 ATEX 6092 X

Zones d'utilisation: 1, 2, 21, 22

Certifications

II 2 G, D – Classe Ex e II T4/ T3 tD A21 IP66.
IEC/EN 60079-0, IEC/EN 60079-7,
IEC/EN 61241-0, IEC/EN 61241-1.
Certificat n. LCIE 06 ATEX 6092 X



Certificat GOST-R et permis GGTN pour
motovibrateurs à sécurité augmentée Ex e:
GOST R 51330.0-99, GOST R 51330.8-99,
GOST R IEC 61241-1-1-99.



Certificat de Conformité
n° IECEx LCI 10.0003X
selon normes IEC 61241-0, IEC 61241-1,
IEC 60079-0, IEC 60079-7



Conformité avec les Directives
Communitaires Européennes: ATEX (94/9/CE),
Basse tension (2006/95/CE)



Lubrification

Roulements à bille protégé et prélubrifié (lubrification "à vie").

Bornier

Le bornier est situé sous le motovibrateur, du même côté que la base de fixation. Des presses fils profilés spéciaux permettent de fixer le câble d'alimentation en le protégeant des vibrations.

Moteur électrique

Asynchrone triphasé. Bobinage isolé par encapsulage sous vide. Le rotor est de type moulé sous pression en aluminium (cage d'écureuil).

Carcasse

En alliage d'aluminium à haute résistance, avec sablage superficiel.

Flasque porte roulement

Réalisé en fonte grise. La géométrie du projet a été conçue et réalisée pour que la charge de la carcasse se transmette de façon uniforme.

Arbre moteur

En alliage d'acier traité (traitement isotherme), résistant aux fortes sollicitations.

Masses excentriques

Permettent, de façon simple, la réduction de la force centrifuge maximum jusqu'à zéro.

Couvercles masses

En alliage d'aluminium à haute résistance, avec sablage superficiel fin.

Autres caractéristiques

Pour le M3-E, l'utilisateur doit remplir le bornier de silicone après avoir effectué le raccordement.

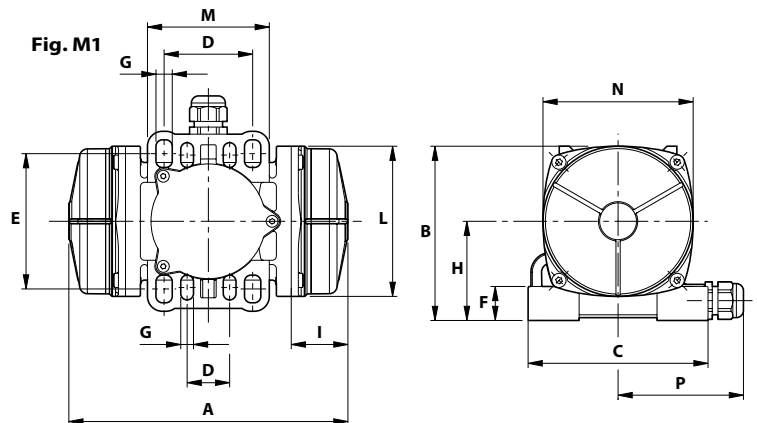

Caractéristiques dimensionnelles (mm)

I _a /I _N	Type	Figure	Caractéristiques dimensionnelles (mm)														
			Multi-trous				Trous				Serre-câbles						
			A	B	C	D	E	øG	N°	F	H	I	L	M	M		
3.48	M3/65-E-S02	M1	197										40				
3.68	M3/105-E-S02	M1	211	123	127	30 - 60 65 - 62	85 - 100 85 - 106	9	4	24	70	59	106	86	106	M20x1,5	
3.68	M3/205-E-S02	M1	235														47
3.68	M3/305-E-S02	M1	235														59

I_a/I_N = rapport entre courant de démarrage et courant max.



La série de motovibrateurs en courant continu MVCC a été conçue pour les situations où l'on ne dispose pas d'énergie électrique de réseau, en particulier pour des trémies, des silos conteneurs et des grilles de contrôles sur les véhicules automoteurs (bétonnières, pompes à béton, guniteuses, saleuses, épandeurs de gravier, épandeurs d'engrais, silos auto transportés, moto balais, filtres).

Le moteur électrique de conception nouvelle, avec des pôles à aimants permanents et le surdimensionnement des parties électriques permettent un fonctionnement constant et à rendement élevé. Les modèles MF ont une base de fixation multi trou pour s'adapter aux entraxes différents de perçage.

Caractéristiques techniques

Alimentation

En courant continue à 12 ou 24V.

Conformité aux Directives Européennes

Compatibilité Electromagnétique 2004/108/CE, Basse Tension 2006/95/CE.

Fonctionnement

Service continu (S1) au maximum de la force centrifuge et de la puissance électrique déclarées. Possibilité d'une utilisation par intermittence en fonction du type de motovibrateur et des conditions opérationnelles; pour des informations plus détaillées, s'adresser à l'assistance technique.

Force centrifuge

La gamme s'étend jusqu'à 1.520 Kgf. (14.9 KN), réglable avec variation de la position des masses excentriques.

Protection mécanique

IP 66 selon IEC 529, EN 60529.

Protection contre les impacts

IK 08 selon IEC 68, EN 50102.

Température ambiante

De -20°C à +40°C.

Fixation du motovibrateur

Dans toutes les positions, sans aucune limite.

Lubrification

Roulements à bille protégé et prélubrifié (lubrification "à vie").

Boîte à bornes

Placée sous le motovibrateur, sur le même côté de la base de fixation, pour les types 3/100-MF et 3/200-MF.

Moteur électrique

À courant continu avec pôles à aimants permanents. Le rotor est de type bobiné avec collecteur et charbons.

Carcasse

En alliage d'aluminium à haute résistance.

	Description		Caractéristiques mécaniques				Caractéristiques électriques			Figure	
	Code	Type	rpm	Moment statique* kgmm	Force centrifuge		Puissance absorb. max W	Courant max A			
					kg	kN		12 V	24 V		
Triphasés	600411	MVCC 3/100-MF	3000	12.0	120	11.9	5.0	100	8.0	4.0	MB
	600428	MVCC 3/200-MF	3000	21.0	211	2.07	6.0	190	16.0	8.0	MB
	600469	MVCC 3/500	3000	49.9	503	4.93	13.1	270	22.5	11.3	A
	600405	MVCC 3/1200	3600	78.0	1130	11.1	20.8	530	-	22.0	A
	600464	MVCC 3/1500	3600	105	1520	14.9	21.5	530	-	22.0	A

* Moment dynamique = 2 x moment statique.

Certifications

Protection mécanique IP66 (EN 60529),
Protection contre les impacts IK 08
(EN 50102)



Certificat GOST-R n° POCC IT.AH50.B13978,
normes GOST R 50615, GOST 17770,
GOST 12.2.030, GOST R 51318.14.1,
GOST R 51318.14.2, GOST R 51317.3.2,
GOST R 51317.3.3.



Conforme aux Directives
Communaires Européennes



Flasque porte roulement

Réalisé en aluminium avec logement roulement en acier.
La géométrie du projet a été conçue et réalisée pour que la charge de la carcasse se transmette de façon uniforme.

Arbre moteur

En alliage d'acier traité (traitement isotherme), résistant aux fortes sollicitations.

Masses excentriques

Elles permettent un réglage continu de la force centrifuge. Ce réglage est facilité par une échelle graduée qui représente la force centrifuge maximale.

Un système breveté (brevet N° MO98A000194), appelé ARS, empêche les erreurs de réglage.

Couvercles masses

En alliage d'aluminium pour les types 3/100-MF, 3/200-MF et 3/500; en acier inox AISI 304 pour les types 3/1200 et 3/1500.

Vernissage

Traitement électrostatique superficiel à base de poudre époxy polyester polymérisée au four à 200°C. Test brouillard salin 500 heures.

Autres caractéristiques

Tous les motovibrateurs MVCC ont été testés en chambre semi-anéchoïque, afin de vérifier leur conformité aux normes et aux dispositions en matière de compatibilité électromagnétique. La série MVCC est livrée avec câble d'alimentation de 2,5m en caoutchouc synthétique spécial à haute résistance.

Fig. A

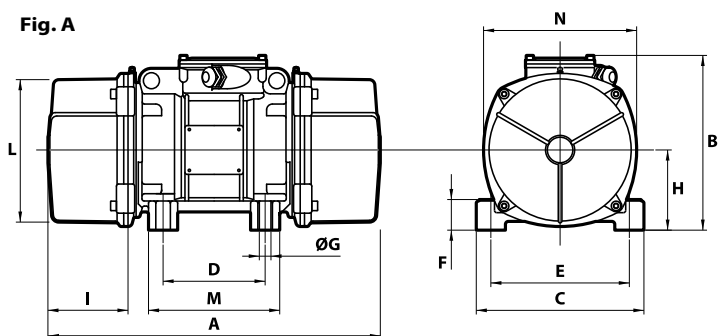
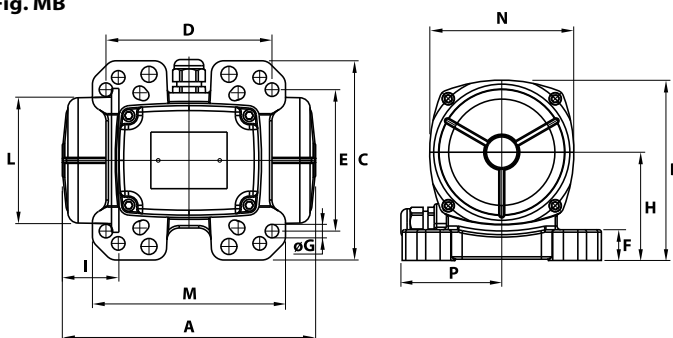

Fig. MB



Caractéristiques dimensionnelles (mm)

Caractéristiques dimensionnelles (mm)															
Trous															
A	B	C	D	E	ØG	N°	F	H	I	L	M	N	P	Serre-câbles	
206	146.5	162	65-74**-80-115-135	140-106**-110-135-115	13-9-11-11-11	4	25	88	46	103	157	117	82	M20x1.5	
263	146.5	162	65-74-80-115	140-106-110-135	13-9-11-13	4	25	88	46	103	140	117	82	M20x1.5	
288	203	167	105	140	13	4	30	82.5	65	145	140	160	-	M25x1.5	
308	214.5	205	120	170	17	4	45	93.5	63	168	160	182	-	M25x1.5	
308	214.5	205	120	170	17	4	45	93.5	63	168	160	182	-	M25x1.5	

** Fente.



La nouvelle série MTF (MTF-S02), constituée de motovibrateurs verticaux avec bride latérale et couvercle de protection des masses fixé sur la partie opposée à la bride, réunit d'intéressantes innovations techniques qui en améliorent les prestations et la fiabilité.

Particulièrement indiqués dans les cribles circulaires et dans les blutoirs de petites et moyennes dimensions, ces motovibrateurs sont dotés de masses lamellaires ou à pince au réglage facilité.

La série MTF est conforme aux plus récentes lois internationales IEC et EN pour l'emploi dans les atmosphères de poussières potentiellement explosives. En particulier la série MTF peut être utilisé dans les zones 21 et 22.

Caractéristiques techniques

Alimentation

Tension triphasée de 24V à 690V, à 50Hz ou 60Hz, ou bien monophasée 100-130V à 60Hz et 200-240V à 50Hz (les monophasés sont fournis sans condensateur); fréquence variable de 20 Hz à la fréquence inscrite sur la plaque, à couple constant, avec variateur de fréquence.

Polarité

2 et 4 pôles.

Conformité aux Directives Européennes

Basse Tension 2006/95/CE,
ATEX 94/9/CE.

Normes de référence

EN 60034-1, IEC/EN 61241-0, IEC/EN 61241-1.

Fonctionnement

Service continu (S1) au maximum de la force centrifuge et de la puissance électrique déclarées. Possibilité d'une utilisation par intermittence en fonction du type de motovibrateur et des conditions opérationnelles; pour des informations plus détaillées, s'adresser à l'assistance technique.

Force centrifuge

La gamme s'étend jusqu'à 2615 Kgf. (25.7 KN), réglable avec variation de la position des masses excentriques.

Protection mécanique

IP 66 selon IEC 529, EN 60529 ; la protection mécanique est assurée en phase de montage du motovibrateur sur la machine vibrante à travers l'introduction d'un joint spécial à l'emplacement prévu à cet effet sur le flasque d'accouplement.

Protection contre les impacts

IK 08 selon IEC 68, EN 50102.

Classe d'isolation

Classe F (155°C), classe H (180°C) sur demande.

Tropicalisation

Standard sur tous les motovibrateurs, avec encapsulage sous vide jusqu'à la gr. 30 ou selon le système «goutte à goutte» pour les gr. 40-50-70.

Température ambiante

De -20°C à +40°C, sur demande pour des températures supérieures ou inférieures.

Protection thermique du motovibrateur

Sur demande avec thermo détecteurs à thermistors PTC 130°C (DIN 44081-44082). Sur demande thermistors à différentes températures et radiateurs anti-condensation.

Fixation du motovibrateur

Dans toutes les positions, sans aucune limite.

Lubrification

Tous les motovibrateurs sont correctement lubrifiés en usine et ne nécessitent pas de lubrification ultérieure lors d'une utilisation dans des conditions normales (lubrification «FOR LIFE»). Dans des conditions opérationnelles particulièrement lourdes, pour les gr. 40-50-70, il est possible d'appliquer la méthode de re-lubrification périodique.

Boîtier de raccordement électrique

Sa taille permet le passage des outils pour la fixation du motovibrateur sur la machine vibrante. Le raccordement électrique doit être effectué au moyen des connecteurs situés à l'intérieur du boîtier de raccordement. Des presses fils profilés spéciaux permettent de fixer le câble d'alimentation en le protégeant des vibrations.

Moteur électrique

Asynchrone triphasé et monophasé. Conçu pour les plus grands couples de bobinage et des courbes de couple adaptées aux exigences spécifiques des machines vibrantes. Bobinage isolé par encapsulage sous vide jusqu'à la gr. 30; système «goutte à goutte» avec résine classe H pour les gr 40-50-70. Le rotor est de type moulé sous pression en aluminium (cage d'écureuil).

.....
Catégorie: II 2 D
.....

Degré de protection: tD A21 IP66
.....

Classe de température: 120°C
.....

Certificat CE: LCIE 05 ATEX 6163 X
.....

Zones d'utilisation: 21, 22
.....

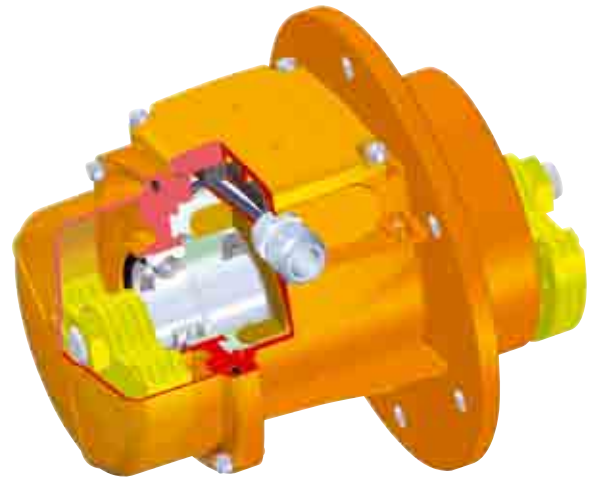

Certifications

Carcasse

En alliage d'aluminium à haute résistance jusqu'à la gr. 50, en fonte sphéroïdale pour la gr. 70.

Flasque porte roulement

Réalisé en fonte (sphéroïdale ou grise) ou en aluminium avec logement roulement en acier.
La géométrie du projet a été conçue et réalisée pour que la charge de la carcasse se transmette de façon uniforme.

Roulements

Les roulements inférieur et supérieur sont conçus pour supporter la charge correspondante. Ils sont donc caractérisés par une exécution à géométrie particulière, spécialement conçus et réalisés pour Italtvibras.

Arbre moteur

En alliage d'acier traité (traitement isotherme), résistant aux fortes sollicitations.

Masses excentriques

Elles offrent les plus larges possibilités de réglage possible de la force centrifuge, avec décalage du groupe de masses inférieur par rapport au groupe de masses supérieur.
Ce réglage est facilité par une échelle graduée qui exprime la force centrifuge en pourcentage de la force centrifuge maximale.

Couvercles masses

En alliage d'aluminium, monté uniquement sur le côté inférieur, le côté bride étant privé de couvercle masses. La grandeur 40 est livrée sans aucun couvercle masses.

Vernissage

Traitement électrostatique superficiel à base de poudre époxy polyester polymérisée au four à 200°C. Test brouillard salin 500 heures.

Revêtement inox

Sur demande disponible en revêtement inox anticorrosion AISI 316L en résine polyuréthane.

Norme CAN/CSA - C22.2 N.100-95,
fichiers n. LR100948 Classe 4211 01
– Moteurs et générateurs



Protection mécanique IP66 (EN 60529),
Protection contre les impacts IK 08
(EN 50102)



II 2 D, tD A21 IP66
IEC/EN 61241-0, IEC/EN 61241-1
Certificat n° LCIE 05 ATEX 6163X



Certificat GOST-R n° POCC IT.ГБ04.В01154,
normes GOST R 51330.0-99,
GOST R 51330.1-99, GOST R 51330.8-99,
GOST R IEC 61241-1-1-99



Certificat de Conformité
n° IECEX CES 09.0001X
selon normes IEC 61241-0, IEC 61241-1.



Conforme aux Directives
Communaires Européennes



2 pôles - 3000/3600 rpm

	Description					Caractéristiques mécaniques					Caractéristiques électriques						
	Code	Type	GR	I12D Classe temp.	Ex	Force centrifuge (A/B)*				Poids		Puissance absorb. max		Courant max		I _a /I _n	
						50 Hz	60 Hz	50 Hz	60 Hz	50 Hz	60 Hz	50 Hz	60 Hz	400 V 50 Hz	460 V 60 Hz	50 Hz	60 Hz
Triphasés	600375	MTF 3/65-S02	00	-	120°C	31/31	44/44	0.30/0.30	0.43/0.43	5.40	5.40	120	120	0.27	0.23	3.43	3.90
	600369	MTF 3/200-S02	01	•	120°C	106/75	109/109	1.04/0.74	1.07/1.07	7.50	7.30	180	180	0.35	0.30	2.68	3.00
	600370	MTF 3/300-S02	10	•	120°C	151/103	148/148	1.48/1.01	1.45/1.45	11.2	10.9	260	270	0.60	0.50	3.47	4.20
	600378	MTF 3/500-S02	20	•	120°C	251/163	235/235	2.46/1.60	2.30/2.30	15.0	14.1	450	500	0.80	0.75	4.21	4.80
	600456	MTF 3/650-S02	20	•	120°C	393/251	377/235	3.85/2.46	3.70/2.30	15.2	14.3	450	500	0.80	0.75	4.21	4.80
	600380	MTF 3/800-S02	30	•	120°C	393/262	377/377	3.85/2.57	3.70/3.70	17.0	16.5	650	685	1.10	1.00	3.83	6.00
	600285	MTF 3/1100-S90 Δ	40	-	120°C	590/590	566/566	5.79/5.79	5.55/5.55	26.0	25.0	940	1130	1.70	1.60	6.79	7.00
												220 V 50 Hz	115 V 60 Hz				
monophasés	600375	MTF 3/65-S02	00	-	120°C	31/31	44/44	0.30/0.30	0.43/0.43	5.40	5.40	110	110	0.56	1.52	2.24	2.24
	600369	MTF 3/200-S02	01	-	120°C	106/75	109/109	1.04/0.74	1.07/1.07	7.50	7.30	165	165	0.75	1.52	1.67	2.24
	600370	MTF 3/300-S02	10	-	120°C	151/103	148/148	1.48/1.01	1.45/1.45	11.2	10.9	280	280	1.25	2.40	2.48	3.52
	600378	MTF 3/500-S02	20	-	120°C	251/163	235/235	2.46/1.60	2.30/2.30	15.0	14.1	500	500	2.30	4.50	3.35	4.22
	600456	MTF 3/650-S02	20	-	120°C	393/251	377/235	3.85/2.46	3.70/2.30	15.2	14.3	500	500	2.30	4.50	3.35	4.22
	600380	MTF 3/800-S02	30	-	120°C	393/262	377/377	3.70/2.57	5.55/5.55	17.0	16.5	700	750	3.25	7.00	4.00	4.14

4 pôles - 1500/1800 rpm

	Description					Caractéristiques mécaniques					Caractéristiques électriques						
	Code	Type	GR	I12D Classe temp.	Ex	Force centrifuge (A/B)*				Poids		Puissance absorb. max		Courant max		I _a /I _n	
						50 Hz	60 Hz	50 Hz	60 Hz	50 Hz	60 Hz	50 Hz	60 Hz	400 V 50 Hz	460 V 60 Hz	50 Hz	60 Hz
Triphasés	601446	MTF 15/80-S02	01	•	120°C	39/39	38/38	0.38/0.38	0.37/0.37	6.8	6.5	85	95	0.21	0.20	1.78	1.95
	601403	MTF 15/200-S02	10	•	120°C	106/74	107/107	1.04/0.72	1.05/1.05	14.0	13.2	170	170	0.41	0.40	2.34	2.75
	601405	MTF 15/400-S02	20	•	120°C	205/142	205/205	2.01/1.39	2.01/2.01	20.6	19.8	300	350	0.60	0.60	3.33	3.50
	601406	MTF 15/550-S02	20	•	120°C	276/205	295/295	2.70/2.01	2.70/2.70	22.0	20.6	300	350	0.60	0.60	3.33	3.50
	601407	MTF 15/700-S02	30	•	120°C	360/263	380/380	3.53/2.58	3.73/3.73	26.0	24.5	525	665	0.92	0.98	3.48	3.43
	601280	MTF 15/1100-S90 Δ	40	-	120°C	522/522	491/491	5.12/5.12	4.82/4.82	36.0	31.4	900	1050	1.45	1.50	4.10	4.20
	601379	MTF 15/1710-S02-VRS	50	-	150°C	894/322	878/355	8.77/3.16	8.61/3.48	44.0	41.5	1100	1200	2.00	1.90	4.29	4.89
	601380	MTF 15/2000-S02-VRS	50	-	170°C	1021/357	1017/390	10.0/3.50	9.98/3.83	48.0	45.5	1350	1450	2.50	2.30	4.30	4.90
	601381	MTF 15/3810-S02-VRS	70	-	135°C	1908/707	1872/718	18.7/6.94	18.4/7.04	100	93	2200	2500	3.90	3.90	7.11	6.92
												220 V 50 Hz	115 V 60 Hz				
monophasés	601446	MTF 15/80-S02	01	-	120°C	39/39	38/38	0.38/0.38	0.37/0.37	6.8	6.5	90	100	0.43	1.00	1.20	1.30
	601403	MTF 15/200-S02	10	-	120°C	106/74	107/107	1.04/0.72	1.05/1.05	14.0	13.2	210	230	1.00	2.00	1.50	1.85
	601405	MTF 15/400-S02	20	-	120°C	205/142	205/205	2.01/1.39	2.01/2.01	20.6	19.8	240	320	1.20	2.80	2.50	2.50
	601406	MTF 15/550-S02	20	-	120°C	276/205	295/295	2.70/2.01	2.70/2.70	22.0	20.6	240	320	1.20	2.80	2.50	2.50
	601407	MTF 15/700-S02	30	-	120°C	360/263	380/380	3.53/2.58	3.73/3.73	26.0	24.5	450	550	2.15	5.15	5.44	3.63

* Exprimée A/B : A force centrifuge masses supérieures, B force centrifuge masses inférieures. I_a/I_n = rapport entre courant de démarrage et courant max.

Réglage des masses (voir pages 62, 63)

Fig. G

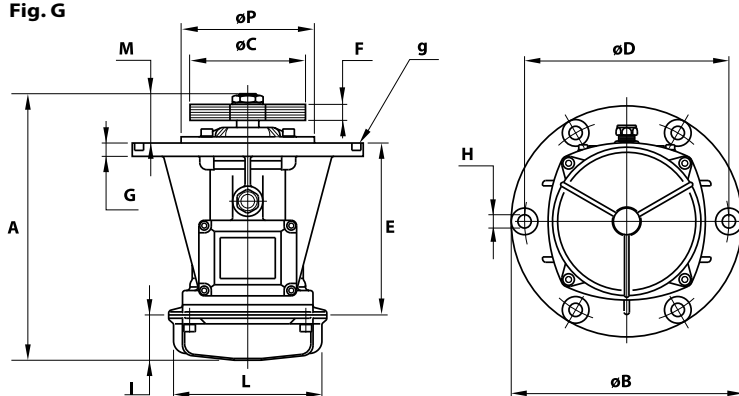

Type	Figure	Caractéristiques dimensionnelles (mm)												Condensateur (µF)		Serre-câbles	Joint g	
		A	øB	øC	Trous			E	F	G	I	L	M	øP	220 V 50 Hz			115 V 60 Hz
MTF 3/65-S02	G	189	130	86	109	8.5	4	132	7.5	10	36	96	22	-	-	-	M20x1,5	OR 3350
MTF 3/200-S02	G	225.5	211.5	92	188	12	4	144	21 (50Hz) 15 (60Hz)	10	58	103	23.5	-	-	-	M20x1,5	OR 4650
MTF 3/300-S02	G	247	215	110	187	12	4	179.5	18 (50Hz) 12 (60Hz)	13	54	127	13.5	-	-	-	M20x1,5	OR 4625
MTF 3/500-S02	G	279.5	245	122	205	12	6	124	24 (50Hz) 15 (60Hz)	12	65	145	90.5	162	-	-	M25x1,5	OR 4700
MTF 3/650-S02	G	279.5	245	150 (50Hz) 132 (60Hz)	205	12	6	124	18	12	65	145	90.5	162	-	-	M25x1,5	OR 4700
MTF 3/800-S02	G	301	260	150 (50Hz) 132 (60Hz)	230	15	6	182	18	15	63	170	56	150	-	-	M25x1,5	OR 4800
MTF 3/1100-S90 Δ	G	383	279	145	254	14	4	-	31 (50Hz) 21 (60Hz)	17.5	57.5	-	63	229	-	-	M25x1,5	-

MTF 3/65-S02	G	189	130	86	109	8.5	4	132	7.5	10	36	96	22	-	10	28	M20x1,5	OR 3350
MTF 3/200-S02	G	225.5	211.5	92	188	12	4	144	21 (50Hz) 15 (60Hz)	10	58	103	23.5	-	10	28	M20x1,5	OR 4650
MTF 3/300-S02	G	247	215	110	187	12	4	179.5	18 (50Hz) 12 (60Hz)	13	54	127	13.5	-	16	25	M20x1,5	OR 4625
MTF 3/500-S02	G	279.5	245	122	205	12	6	124	24 (50Hz) 15 (60Hz)	12	65	145	90.5	162	12.5	50	M25x1,5	OR 4700
MTF 3/650-S02	G	279.5	245	150 (50Hz) 132 (60Hz)	205	12	6	124	18	12	65	145	90.5	162	12.5	50	M25x1,5	OR 4700
MTF 3/800-S02	G	301	260	150 (50Hz) 132 (60Hz)	230	15	6	182	18	15	63	170	56	150	25	90	M25x1,5	OR 4800

Type	Figure	Caractéristiques dimensionnelles (mm)												Condensateur (µF)		Serre-câbles	Joint g	
		A	øB	øC	Trous			E	F	G	I	L	M	øP	220 V 50 Hz			115 V 60 Hz
MTF 15/80-S02	G	225.5	211.5	92	188	12	4	144	31 (50Hz) 21 (60Hz)	10	58	103	23.5	-	-	-	M20x1,5	OR 4650
MTF 15/200-S02	G	292.5	215	114 (50Hz) 108 (60Hz)	187	12	4	179.5	48 (50Hz) 40 (60Hz)	13	77	127	36	-	-	-	M20x1,5	OR 4625
MTF 15/400-S02	G	335.5	245	130	205	12	6	124	59 (50Hz) 42 (60Hz)	12	93	145	118.5	162	-	-	M25x1,5	OR 4700
MTF 15/550-S02	G	376.5	245	130	205	12	6	124	79 (50Hz) 59 (60Hz)	12	114	145	138.5	162	-	-	M25x1,5	OR 4700
MTF 15/700-S02	G	380.5	260	154	230	15	6	182	59 (50Hz) 46 (60Hz)	15	106	170	92.5	150	-	-	M25x1,5	OR 4800
MTF 15/1100-S90 Δ	G	426	279	190	254	14	4	-	49	17.5	57.5	-	84.5	229	-	-	M25x1,5	-
MTF 15/1710-S02-VRS	G	488	350	190	290	17	6	232	84 (50Hz) 58 (60Hz)	18	134	209	122	172	-	-	M25x1,5	-
MTF 15/2000-S02-VRS	G	561	350	190	290	17	6	232	96 (50Hz) 66 (60Hz)	18	171	209	158	172	-	-	M25x1,5	-
MTF 15/3810-S02-VRS	G	614	410	250 (50Hz) 244 (60Hz)	350	22	6	310	78 (50Hz) 58 (60Hz)	20	178	280	125.5	234	-	-	M25x1,5	-

MTF 15/80-S02	G	225.5	211.5	92	188	12	4	144	31 (50Hz) 21 (60Hz)	10	58	103	23.5	-	3.15	25	M20x1,5	OR 4650
MTF 15/200-S02	G	292.5	215	114 (50Hz) 108 (60Hz)	187	12	4	179.5	48 (50Hz) 40 (60Hz)	13	77	127	36	-	5	25	M20x1,5	OR 4625
MTF 15/400-S02	G	335.5	245	130	205	12	6	130	59 (50Hz) 42 (60Hz)	12	93	145	118.5	162	32/12 ○	35	M20x1,5	OR 4700
MTF 15/550-S02	G	376.5	245	130	205	12	6	130	79 (50Hz) 59 (60Hz)	12	114	145	138.5	162	32/12 ○	40/35 ○	M20x1,5	OR 4700
MTF 15/700-S02	G	380.5	260	154	230	15	6	182	59 (50Hz) 46 (60Hz)	15	106	170	92.5	150	96/16 ○	160/40 ○	M25x1,5	OR 4800

Δ Fourni sans couvercle masse des deux côtés ○ Condensateur de démarrage / Condensateur de régime.

MTF-E



La série MTF-E est conçue pour être utilisée dans les processus industriels en atmosphères potentiellement explosives formées par des gaz ou poussières, conformément à la Directive ATEX (94/9/CE).

En particulier la série MTF-E peut être utilisée dans les zones 1 et 2 (gaz) et dans les zones 21 et 22 (poussières), selon le schéma et les caractéristiques suivants:

Caractéristiques techniques

Alimentation

Tension triphasée de 220V à 690V, à 50Hz ou 60Hz; fréquence variable de 20Hz à la fréquence inscrite sur la plaque, à couple constant, avec variateur de fréquence type PWN.

Polarité

2 et 4 pôles.

Conformité aux Directives Européennes

Basse Tension 2006/95/CE,
ATEX 94/9/CE.

Normes de référence

IEC/EN 60079-0, IEC/EN 60079-7,
IEC/EN 61241-0, IEC/EN 61241-1, EN 60034-1.

Contrôles

Les composants ayant une influence sur le mode de protection sont soigneusement contrôlés à 100% et enregistrés.

Fonctionnement

Service continu (S1) au maximum de la force centrifuge et de la puissance électrique déclarées.

Force centrifuge

La gamme s'étend jusqu'à 2615 Kgf. (25.7 KN), réglable avec variation de la position des masses excentriques.

Protection mécanique

IP 66 selon IEC 529, EN 60529 ; la protection mécanique est assurée en phase de montage du motovibrateur sur la machine vibrante à travers l'introduction d'un joint spécial à l'emplacement prévu à cet effet sur la bride d'accouplement.

Protection contre les impacts

IK 08 selon IEC 68, EN 50102.

Classe d'isolation

Classe F (155°).

Tropicalisation

Standard sur tous les motovibrateurs, avec encapsulage sous vide jusqu'à la gr. 30 ou selon le système «goutte à goutte» pour les gr. 40-50-70.

Température ambiante

De -10°C à +40°C. Sur demande, il est possible d'avoir des motovibrateurs pour une température ambiante maximale de +55°C. Sur demande, des graisses spéciales pour des températures inférieures à -10°C.

Protection thermique du motovibrateur

Sur demande avec thermo détecteurs à thermistors PTC 130°C (DIN 44081-44082). Sur demande thermistors à différentes températures et radiateurs anti-condensation.

Fixation du motovibrateur

Dans toutes les positions, sans aucune limite.

Lubrification

Tous les motovibrateurs sont correctement lubrifiés en usine et ne nécessitent pas de lubrification ultérieure lors d'une utilisation dans des conditions normales (lubrification «FOR LIFE»). Dans des conditions opérationnelles particulièrement lourdes, pour les gr. 40-50-70, il est possible d'appliquer la méthode de re-lubrification périodique.

Boîtier de raccordement électrique

Sa taille permet le passage des outils pour la fixation du motovibrateur sur la machine vibrante. Le raccordement électrique doit être effectué au moyen des connecteurs situés à l'intérieur du boîtier de raccordement. Des presses fils profilés spéciaux permettent de fixer le câble d'alimentation en le protégeant des vibrations.

Moteur électrique

Asynchrone triphasé. Conçu pour les plus grands couples de bobinage et des courbes de couple adaptées aux exigences spécifiques des machines vibrantes. Bobinage isolé par encapsulage sous vide jusqu'à la gr. 30; système «goutte à goutte» avec résine classe H pour les gr. 40-50-70. Le rotor est de type moulé sous pression en aluminium (cage d'écureuil).

.....
Catégorie: II 2 G,D
.....

.....
Degrè de protection: Ex e II, tD A21 IP66
.....

.....
Classe de température:
Gaz: T3 (200°C) o T4 (135°C) Poussières: 120°C
.....

.....
Certificat CE: LCIE 06 ATEX 6092 X
.....

.....
Zones d'utilisation: 1, 2, 21, 22
.....

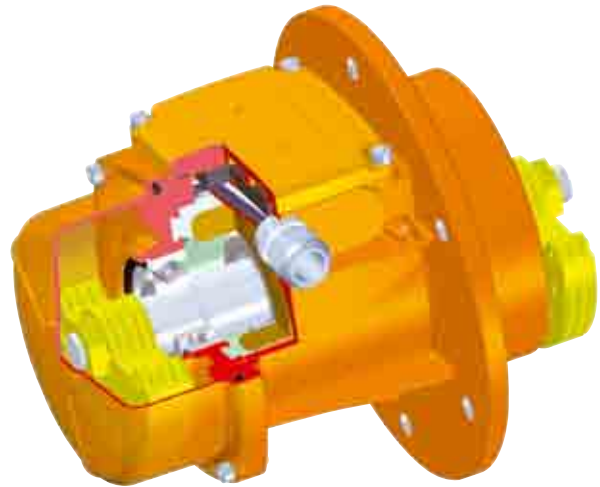

Certifications

Carcasse

En alliage d'aluminium à haute résistance jusqu'à la gr. 50, en fonte sphéroïdale pour la gr. 70. La carcasse présente une vis de mise à terre externe, conformément à la norme IEC/EN 60079-0.

Flasque porte roulement

Réalisé en fonte (sphéroïdale ou grise) ou en aluminium avec logement roulement en acier.

La géométrie du projet a été conçue et réalisée pour que la charge de la carcasse se transmette de façon uniforme.

Roulements

Les roulements inférieur et supérieur sont conçus pour supporter la charge correspondante. Ils sont donc caractérisés par une exécution à géométrie particulière, spécialement conçus et réalisés pour Italvibras.

Arbre moteur

En alliage d'acier traité (traitement isotherme), résistant aux fortes sollicitations.

Masses excentriques

Elles offrent les plus larges possibilités de réglage possible de la force centrifuge, avec décalage du groupe de masses inférieur par rapport au groupe de masses supérieur. Ce réglage est facilité par une échelle graduée qui exprime la force centrifuge en pourcentage de la force centrifuge maximale.

Couvercles masses

En alliage d'aluminium, monté uniquement sur le côté inférieur, le côté bride étant privé de couvercle masses. La grandeur 40 est livrée sans aucun couvercle masses.

Vernissage

Traitement électrostatique superficiel à base de poudre époxy polyester polymérisée au four à 200°C. Test brouillard salin 500 heures.

Revêtement inox

Sur demande disponible en revêtement inox anticorrosion AISI 316 L en résine polyuréthane.

II 2 G, D – Classe Ex e II T4/ T3 tD A21 IP66.
IEC/EN 60079-0, IEC/EN 60079-7,
IEC/EN 61241-0, IEC/EN 61241-1.
Certificat n. LCIE 06 ATEX 6092 X



Certificat GOST-R et permis GGTN pour
motovibrateurs à sécurité augmentée Ex e:
GOST R 51330.0-99, GOST R 51330.8-99,
GOST R IEC 61241-1-1-99.



Certificat de Conformité
n° IECEx LCI 10.0003X
selon normes IEC 61241-0, IEC 61241-1,
IEC 60079-0, IEC 60079-7



Conformité avec les Directives
Communitaires Européennes: ATEX (94/9/CE),
Basse Tension (2006/95/CE).



MTF-E



2 pôles - 3000/3600 rpm

	Description			Caractéristiques mécaniques						Caractéristiques électriques							
	Code	Type	GR	Force centrifuge (A/B)*				Poids		Classe temp. (G)	Classe temp. (D)	Puissance absorb. max		Puissance nomin. (rendu)		Courant max	
				50 Hz	60 Hz	50 Hz	60 Hz	50 Hz	60 Hz			50 Hz	60 Hz	50 Hz	60 Hz	400 V 50 Hz	460 V 60 Hz
Triphasés	6E0369	MTF 3/200E-S02 ○	01	106/75	109/109	1.04/0.74	1.07/1.07	7.50	7.30	T3	120°C	180	180	120	120	0.33	0.33
	6E0370	MTF 3/300E-S02	10	151/153	148/148	1.48/1.01	1.45/1.45	11.2	10.9	T3 T4	120°C	260 230	270 230	210 172	210 172	0.57 0.48	0.50 0.41
	6E0378	MTF 3/500E-S02	20	251/163	235/235	2.46/1.60	2.30/2.30	15.0	14.1	T3 T4	120°C	500 350	500 360	300 210	300 210	0.76 0.57	0.67 0.50
	6E0456	MTF 3/650E-S02	20	393/251	377/235	3.85/2.46	3.70/2.30	15.2	14.3	T3 T4	120°C	500 350	300 360	300 210	300 210	0.76 0.57	0.67 0.50
	6E0380	MTF 3/800E-S02	30	393/262	377/377	3.85/2.57	3.70/3.70	17.0	16.5	T3 T4	120°C	550 390	570 400	405 290	405 290	0.95 0.72	0.83 0.64
	6E0285	MTF 3/1100E-S90 Δ	40	590/590	566/566	5.79/5.79	5.55/5.55	26.0	25.0	T4	120°C	830	910	660	660	1.43	1.25

4 pôles - 1500/1800 rpm

	Description			Caractéristiques mécaniques						Caractéristiques électriques							
	Code	Type	GR	Force centrifuge (A/B)*				Poids		Classe temp. (G)	Classe temp. (D)	Puissance absorb. max		Puissance nomin. (rendu)		Courant max	
				50 Hz	60 Hz	50 Hz	60 Hz	50 Hz	60 Hz			50 Hz	60 Hz	50 Hz	60 Hz	400 V 50 Hz	460 V 60 Hz
Triphasés	6E1403	MTF 15/200E-S02	10	106/74	107/107	1.04/0.72	1.05/1.05	14.0	13.2	T3 T4	120°C	203 170	- 175	90 94	- 95	0.45 0.39	- 0.40
	6E1405	MTF 15/400E-S02	20	205/142	205/205	2.01/1.39	2.01/2.01	20.6	19.8	T3 T4	120°C	300 285	320 270	200 180	230 200	0.57 0.52	0.52 0.46
	6E1406	MTF 15/550E-S02	20	276/205	295/295	2.70/2.01	2.70/2.70	22.0	20.6	T3 T4	120°C	300 285	320 270	200 180	230 200	0.57 0.52	0.52 0.46
	6E1407	MTF 15/700E-S02	30	360/263	380/380	3.53/2.58	3.73/3.73	26.0	24.5	T3 T4	120°C	460 360	500 420	310 240	380 210	0.86 0.72	0.85 0.70
	6E1280	MTF 15/1100E-S90 Δ	40	522/522	491/491	5.12/5.12	4.82/4.82	36.0	31.4	T3 T4	120°C	900 630	950 700	660 460	730 505	1.38 1.05	1.32 1.00
	6E1379	MTF 15/1710E-S02-VRS	50	894/322	878/355	8.77/3.16	8.61/3.48	44.0	41.5	T3 T4	150°C	1100 630	1150 700	730 480	800 530	1.90 1.33	1.82 1.27
	6E1380	MTF 15/2000E-S02-VRS	50	1021/357	1017/390	10.0/3.50	9.98/3.83	48.0	45.5	T3 T4	150°C	1100 630	1150 700	730 480	800 530	1.90 1.33	1.82 1.27
	6E1381	MTF 15/3810E-S02-VRS	70	1908/707	1872/718	18.7/6.94	18.4/7.04	100	93	T3 T4	135°C	2200 1850	2400 1950	1780 1500	1960 1650	3.71 3.14	3.50 3.00

* Exprimée A/B : A force centrifuge masses supérieures, B force centrifuge masses inférieures.

○ Disponible seulement dans les versions 127/220V 50Hz triphasés, 200/346V 50Hz triphasés et 210/363V 60Hz triphasés.

Réglage masses

Masse à fixage frontal

Masse à fixage à pince



Disques gradués pour le déphasage des groupes masses supérieures et inférieures

— Réglage entre groupe masses supérieures et inférieures

— Déphasage entre les masses individuelles

t _E (s)	I _a /I _N	Type	Caractéristiques dimensionnelles (mm)																
			Figure	Trous							E	F	G	I	L	M	øP	Serre-câbles	Joint g
				A	øB	øC	øD	øH	N°										
30	2.68	MTF 3/200E-S02 ○	G	225.5	211.5	92	188	12	4	144	21 (50Hz) 15 (60Hz)	10	58	103	23.5	-	M20x1,5	OR 4650	
18 12	3.50 4.20	MTF 3/300E-S02	G	247	215	110	187	12	4	179.5	18 (50Hz) 12 (60Hz)	13	54	127	13.5	-	M20x1,5	OR 4625	
12 8	4.20 5.60	MTF 3/500E-S02	G	279.5	245	150	205	12	6	124	24 (50Hz) 15 (60Hz)	12	65	145	90.5	162	M25x1,5	OR 4700	
12 8	4.20 5.60	MTF 3/650E-S02	G	279.5	245	150 (50Hz) 132 (60Hz)	205	12	6	124	18	12	65	145	90.5	162	M25x1,5	OR 4700	
12 8	4.20 5.52	MTF 3/800E-S02	G	301	260	150 (50Hz) 132 (60Hz)	230	15	6	182	18	15	63	170	56	150	M25x1,5	OR 4800	
6	7.30	MTF 3/1100E-S90 Δ	G	383	279	145	254	14	4	-	31 (50Hz) 21 (60Hz)	17.5	57.5	-	63	229	M25x1,5	-	

t _E (s)	I _a /I _N	Type	Caractéristiques dimensionnelles (mm)																
			Figure	Trous							E	F	G	I	L	M	øP	Serre-câbles	Joint g
				A	øB	øC	øD	øH	N°										
35 28	2.04 2.34	MTF 15/200E-S02	G	292.5	215	114 (50Hz) 108 (60Hz)	187	12	4	179.5	48 (50Hz) 40 (60Hz)	13	77	127	36	-	M20x1,5	OR 4625	
18 16	3.33 3.63	MTF 15/400E-S02	G	335.5	245	130	205	12	6	124	59 (50Hz) 42 (60Hz)	12	93	145	118.5	162	M25x1,5	OR 4700	
18 16	3.33 3.63	MTF 15/550E-S02	G	376.5	245	130	205	12	6	124	79 (50Hz) 59 (60Hz)	12	114	145	138.5	162	M25x1,5	OR 4700	
17 12	3.50 4.20	MTF 15/700E-S02	G	380.5	260	154	230	15	6	182	59 (50Hz) 46 (60Hz)	15	106	170	92.5	150	M25x1,5	OR 4800	
13 8	4.00 5.36	MTF 15/1100E-S90 Δ	G	426	279	190	254	14	4	-	49	17.5	57.5	-	84.5	229	M25x1,5	-	
9 5.5	4.95 7.00	MTF 15/1710E-S02-VRS	G	488	350	190	290	17	6	232	84 (50Hz) 58 (60Hz)	18	134	209	122	172	M25x1,5	-	
9 5.5	4.95 7.00	MTF 15/2000E-S02-VRS	G	561	350	190	290	17	6	232	96 (50Hz) 66 (60Hz)	18	171	209	158	172	M25x1,5	-	
6 6	7.17 8.42	MTF 15/3810E-S02-VRS	G	614	410	250 (50Hz) 244 (60Hz)	350	22	6	310	78 (50Hz) 58 (60Hz)	20	178	280	125.5	234	M25x1,5	-	

▲ Fourni sans couvercle masse des deux côtés t_E (s) = temps t_E de la façon définie IEC/EN 60079-7. I_a/I_N = rapport entre courant de démarrage et courant max.

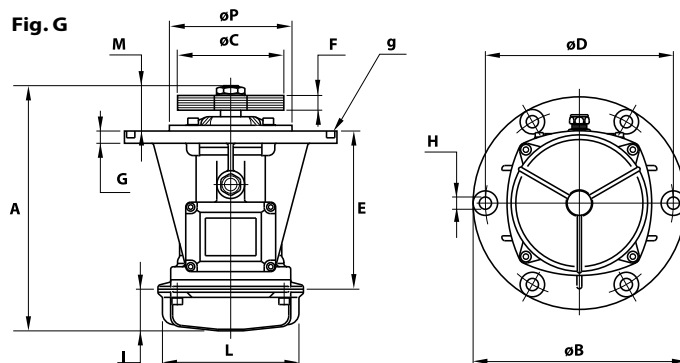
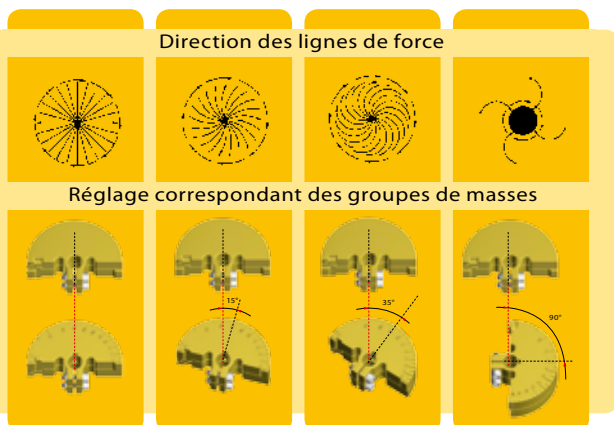

MVB/MVB-FLC



La série MVB est constituée de motovibrateurs verticaux à bride latérale, arbre en saillie de chaque côté.

La série MVB-FLC est constituée de motovibrateurs verticaux à bride centrale, arbre en saillie de chaque côté.

Ces motovibrateurs conviennent particulièrement dans les cribles circulaires et blutoirs de moyennes et grandes dimensions. Ils peuvent être fournis dans 4 exécutions différentes: A, B, C, D (cf. page 66) selon le type de masses excentriques fournies avec le motovibrateur (montage à la charge de l'utilisateur).

La grandeur 50 n'est disponible que dans les versions B, C et D.

La gr. 50 est conforme aux plus récentes lois internationales IEC et EN pour l'emploi dans les atmosphères de poussières potentiellement explosives. En particulier la série gr. 50 peut être utilisé dans les zones 21 et 22.

Caractéristiques techniques

Alimentation

Tension triphasée de 220V à 690V, à 50Hz ou 60Hz; fréquence variable de 20Hz à la fréquence inscrite sur la plaque, à couple constant, avec variateur de fréquence.

Polarité

4 pôles.

Conformité aux Directives Européennes

Basse Tension 2006/95/CE,
ATEX 94/9/CE (seulement gr. 50).

Normes de référence:

EN 60034-1, IEC/EN 61241-0, IEC/EN 61241-1.

Fonctionnement

Service continu (S1) au maximum de la force centrifuge et de la puissance électrique déclarées. Possibilité d'une utilisation par intermittence en fonction du type de motovibrateur et des conditions opérationnelles; pour des informations plus détaillées, s'adresser à l'assistance technique.

Force centrifuge

La gamme s'étend jusqu'à 7000 Kgf. (68.7 KN), réglable avec variation de la position des masses excentriques.

Protection mécanique

IP 66 selon IEC 529, EN 60529.

Protection contre les impacts

IK 08 selon IEC 68, EN 50102.

Classe d'isolation

Classe F (155°C), classe H (180°C) sur demande.

Tropicalisation

Standard sur tous les motovibrateurs avec système «goutte à goutte».

Température ambiante

De -20°C à +40°C, sur demande pour des températures supérieures ou inférieures.

Protection thermique du motovibrateur

Avec thermo détecteurs à thermistors PTC 130°C (DIN 44081-44082) de série à partir de la grandeur 80, sur demande sur les grandeurs inférieures. Sur demande, thermistors à d'autres températures et radiateurs anti-condensation.

Fixation du motovibrateur

Dans toutes les positions, sans aucune limite.

Lubrification

Tous les motovibrateurs sont correctement lubrifiés en usine et ne nécessitent pas de lubrification ultérieure lors d'une utilisation dans des conditions normales (lubrification «FOR LIFE»). Dans des conditions opérationnelles particulièrement lourdes, il est possible d'appliquer la méthode de re-lubrification périodique.

Bornier

De grande taille pour faciliter le raccordement électrique. Des presses fils profilés spéciaux permettent de fixer le câble d'alimentation en le protégeant des vibrations.

Moteur électrique

Asynchrone triphasé. Conçu pour les plus grands couples de bobinage et des courbes de couple adaptées aux exigences spécifiques des machines vibrantes. Bobinage isolé grâce au système «goutte à goutte» avec résine classe H. Le rotor est de type moulé sous pression en aluminium (cage d'écureuil).

.....
Type: MVB GR.50, MVB-FLC GR.50
.....

Catégorie: II 2 D
.....

Degré de protection: tD A21 IP66
.....

Classe de température: 150°C
.....

Certificat CE: LCIE 05 ATEX 6163 X
.....

Zones d'utilisation: 21, 22
.....

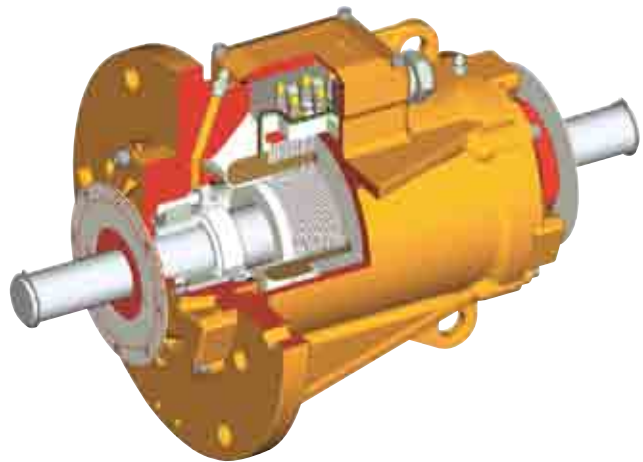

Certifications

Carcasse

En fonte sphéroïdale pour une haute résistance et une excellente élasticité.

Flasque porte roulement

Réalisé en fonte sphéroïdale. La géométrie du project a été conçue et réalisée pour que la charge de la carcasse se transmette de façon uniforme.

Roulements

Exécution à géométrie particulière, spécialement conçus et réalisés pour Italvibras; capables de supporter de fortes charges aussi bien radiales qu'axiales.

Arbre moteur

En alliage d'acier traité (traitement isotherme), résistant aux fortes sollicitations.

Masses excentriques

Les masses excentriques, lamellaires ou à pince, offrent de larges possibilités de réglage: le système spécial de réglage permet d'obtenir un déphasage de 0 à 180° du groupe des masses supérieures par rapport au groupe des masses inférieures et de disposer ainsi d'une vaste échelle pour le réglage de la force centrifuge du même groupe de masses.

Couvercles masses

Non prévus pour les séries MVB et MVB-FLC.

Vernissage

Traitement électrostatique superficiel à base de poudre époxy polyester polymérisée au four à 200°C. Test brouillard salin 500 heures.

Revêtement inox

Sur demande disponible en revêtement inox anticorrosion AISI 316 L en résine polyuréthane.

Norme CAN/CSA - C22.2 N.100-95,
fichiers n. LR100948 Classe 4211 01
– Moteurs et générateurs



Protection mécanique IP66 (EN 60529),
Protection contre les impacts IK 08
(EN 50102)



II 2 D, tD A21 IP66
IEC/EN 61241-0, IEC/EN 61241-1
Certificat n° LCIE 05 ATEX 6163X



Certificat GOST-R n° POCC IT.ГБ04.В01154,
normes GOST R 51330.0-99,
GOST R 51330.1-99, GOST R 51330.8-99,
GOST R IEC 61241-1-1-99



Certificat de Conformité
n° IECEx CES 09.0001X
selon normes IEC 61241-0, IEC 61241-1.



Conforme aux Directives
Communaires Européennes



MVB/MVB-FLC



CESI KCI



MVB 4 pôles - 1500/1800 rpm

	Description					Caractéristiques mécaniques				Caractéristiques électriques				
	Code	Type	GR	SF	II2D Classe temp.	Force centrifuge				Poids kg	Puissance absorb. max W		Courant max A	
						50 Hz	60 Hz	50 Hz	60 Hz		50 Hz	60 Hz	400 V 50 Hz	460 V 60 Hz
Triphasés	601226	MVB 1510/15	50	•	150°C	1500	1500	14.7	14.7	41.5	1100	1200	2.10	2.00
	601129	MVB 2500/15	60	•	/	2500	2500	24.5	24.5	67.0	2150	2700	3.90	4.10
	601130	MVB 4500/15	80	•	/	4500	4500	44.1	44.1	106	4000	4200	6.70	5.80
	601131	MVB 7000/15	90	•	/	7000	7000	68.7	68.7	160	7000	7000	11.8	10.2

MVB-FLC 4 pôles - 1500/1800 rpm

	Description					Caractéristiques mécaniques				Caractéristiques électriques				
	Code	Type	GR	SF	II2D Classe temp.	Force centrifuge				Poids kg	Puissance absorb. max W		Courant max A	
						50 Hz	60 Hz	50 Hz	60 Hz		50 Hz	60 Hz	400 V 50 Hz	460 V 60 Hz
Triphasés	601225	MVB 1510/15-FLC	50	•	150°C	1500	1500	14.7	14.7	54.5	1100	1200	2.10	2.00
	601134	MVB 2500/15-FLC	60	•	/	2500	2500	24.5	24.5	67.0	2150	2700	3.90	4.10
	601135	MVB 4500/15-FLC	80	•	/	4500	4500	44.1	44.1	106	4000	4200	6.70	5.80
	601136	MVB 7000/15-FLC	90	•	/	7000	7000	68.7	68.7	160	7000	7000	11.8	10.2

Types de versions

Exécution A

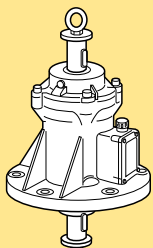

Modèle de base (motovibrateur seulement)

Exécution B

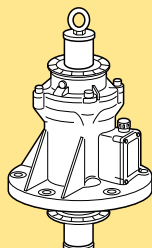

Modèle de base avec douille de réglage

Exécution C

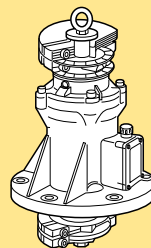

Modèle de base avec douille de réglage et masses type C (à mors)

Exécution D

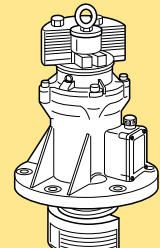

Modèle de base avec douille de réglage et masses type D (lamellaires)

Fig. I

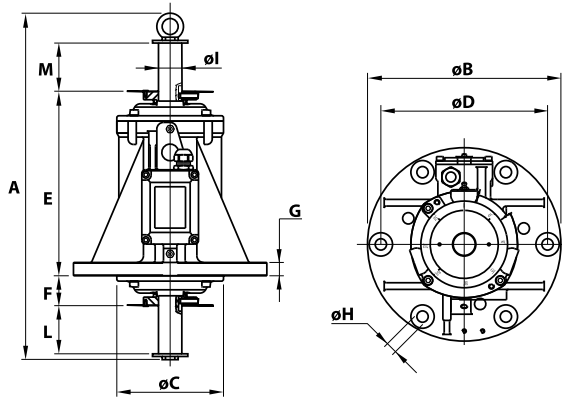
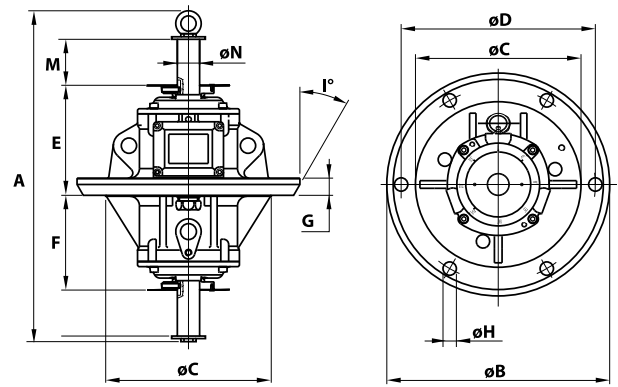

Fig. L



I _a /I _N		Type	Caractéristiques dimensionnelles (mm)													
			Figure	A	øB	øC	Trous			E	F	G	øI	L	M	Serre-câbles
50 Hz	60 Hz					øD	øH	N°								
3.76	4.50	MVB 1510/15	I	476	290	171	250	17	6	278	46	20	35	71	71	M25x1,5
5.60	5.81	MVB 2500/15	I	587	350	224	305	21	6	294	54	27	40	71	71	M25x1,5
4.48	4.18	MVB 4500/15	I	664	400	240	355	23.5	6	340	70	30	52	75	75	M25x1,5
6.19	6.73	MVB 7000/15	I	740	508	314	438	25	8	388	88	34	52	79	79	M32x1,5

I _a /I _N		Type	Caractéristiques dimensionnelles (mm)														
			Figure	A	øB	øC	øD	Trous			E	F	G	I°	L	M	øN
50 Hz	60 Hz					øD	øH	N°									
3.76	4.50	MVB 1510/15-FLC	L	476	350	260	305	21	6	174	150	27	30	71	71	35	M25x1,5
5.60	5.81	MVB 2500/15-FLC	L	587	350	260	305	21	6	189	162	27	30	71	71	40	M25x1,5
4.48	4.18	MVB 4500/15-FLC	L	664	400	310	355	23.5	6	220	190	30	15	75	75	52	M25x1,5
6.19	6.73	MVB 7000/15-FLC	L	740	508	348	438	25	8	255.5	224.5	32.5	30	79	79	52	M32x1,5

I_a/I_N = rapport entre courant de démarrage et courant max.

Chaque groupe de masse de type C (au nombre de deux) est réglable par un déphasage de l'une par rapport à l'autre.

Chaque groupe de masse de type D (lamellaires) est réglable en enlevant un ou deux éléments lamellaires.

Réglage masses: on peut choisir le déphasage entre les masses situées aux deux extrémités de l'arbre, en se référant aux disques gradus solidaires de l'arbre.

Type "C"

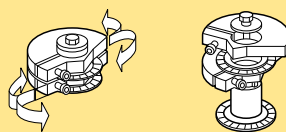

Force centrifuge réglable en continue.

Type "D"

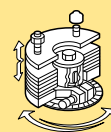

Force centrifuge réglable du maximum au minimum en enlevant des masses lamellaires.

MVB-E/MVB-E-FLC



Les motovibrateurs à flasque MVB-E et MVB-E-FLC sont conçus pour être utilisés dans les processus industriels avec cribles et blutoirs en atmosphères potentiellement explosives formées par des gaz ou poussières, conformément à la Directive ATEX (94/9/CE).

Ces motovibrateurs peuvent être fournis dans les exécutions B, C, D (cf. page 70) selon le type de masses excentriques fournies avec le motovibrateur (montage à la charge de l'utilisateur).

En particulier, ces motovibrateurs peuvent être utilisés dans les zones 1 et 2 (gaz) et dans les zones 21 et 22 (poussières), selon le schéma et les caractéristiques suivants:

Caractéristiques techniques

Alimentation

Tension triphasée de 220V à 690V, à 50Hz ou 60Hz; fréquence variable de 20Hz à la fréquence inscrite sur la plaque, à couple constant, avec variateur de fréquence type PWM.

Polarité

4 pôles.

Conformité aux Directives Européennes

Basse Tension 2006/95/CE,
ATEX 94/9/CE.

Normes de référence

IEC/EN 60079-0, IEC/EN 60079-7, IEC/EN 61241-0, IEC/EN 61241-1,
EN 60034-1.

Contrôles

Les composants ayant une influence sur le mode de protection sont soigneusement contrôlés à 100% et enregistrés.

Fonctionnement

Service continu (S1) au maximum de la force centrifuge et de la puissance électrique déclarées.

Force centrifuge

1500 Kgf. (14.7 KN), réglable avec variation de la position des masses excentriques.

Protection mécanique

IP 66 selon IEC 529, EN 60529.

Protection contre les impacts

IK 08 selon IEC 68, EN 50102.

Classe d'isolation

Classe F (155°).

Tropicalisation

Standard avec système «goutte à goutte».

Température ambiante

De -10°C à +40°C. Sur demande, il est possible d'avoir des motovibrateurs pour une température ambiante maximale de +55°C. Sur demande, des graisses spéciales pour des températures inférieures à -10°C.

Protection thermique du motovibrateur

Sur demande avec thermo détecteurs à thermistors PTC 130°C (DIN 44081-44082). Sur demande thermistors à différentes températures et radiateurs anti-condensation.

Fixation du motovibrateur

Dans toutes les positions, sans aucune limite.

Lubrification

Tous les motovibrateurs sont correctement lubrifiés en usine et ne nécessitent pas de lubrification ultérieure lors d'une utilisation dans des conditions normales (lubrification «FOR LIFE»). Dans des conditions opérationnelles particulièrement lourdes, il est possible d'appliquer la méthode de re-lubrification périodique.

Bornier

De grande taille pour faciliter le raccordement électrique. Des presses fils profilés spéciaux permettent de fixer le câble d'alimentation en le protégeant des vibrations.

Moteur électrique

Asynchrone triphasé. Bobinage isolé grâce au système «goutte à goutte» avec résine classe H.

Le rotor est de type moulé sous pression en aluminium (cage d'écureuil).

Carcasse

En fonte sphéroïdale pour une haute résistance et une excellente élasticité.

La carcasse présente une vis de mise à terre externe, conformément à la norme IEC/EN 60079-0

.....
Catégorie: II 2 G,D
.....

.....
Degré de protection: Ex e II, tD A21 IP66
.....

.....
Classe de température
Gaz: T3 (200°C) o T4 (135°C) Poussières: 150°C
.....

.....
Certificat CE: LCIE 06 ATEX 6092 X
.....

.....
Zones d'utilisation: 1, 2, 21, 22
.....

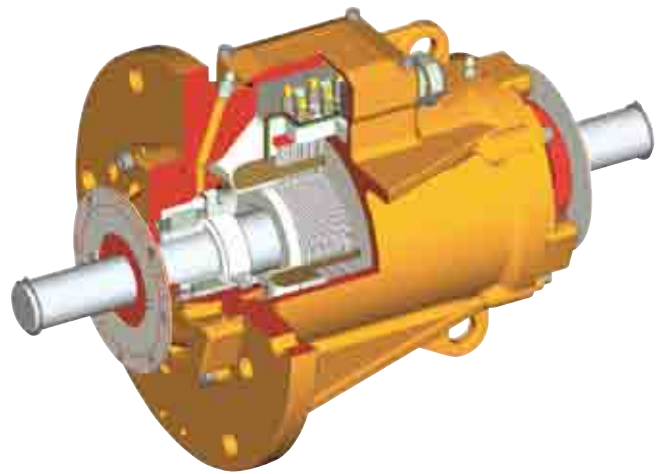

Certifications

Flasque porte roulement

Réalisé en fonte sphéroïdale. La géométrie du projet a été conçue et réalisée pour que la charge de la carcasse se transmette de façon uniforme.

Roulements

Exécution à géométrie particulière, spécialement conçus et réalisés pour Italtvibras; capables de supporter de fortes charges aussi bien radiales qu'axiales.

Arbre moteur

En alliage d'acier traité (traitement isotherme), résistant aux fortes sollicitations.

Masses excentriques

Les masses excentriques, lamellaires ou à pince, présentent de larges possibilités de réglage: le système spécial de réglage permet d'obtenir un déphasage de 0 à 180° du groupe des masses supérieures par rapport au groupe des masses inférieures et de disposer ainsi d'une vaste échelle pour le réglage de la force centrifuge du même groupe de masses.

Couvercles masses

Non prévus pour les séries MVB-E et MVB-E-FLC.

Vernissage

Traitement électrostatique superficiel à base de poudre époxy polyester polymérisée au four à 200°C. Test brouillard salin 500 heures.

Revêtement inox

Sur demande disponible en revêtement inox anticorrosion AISI 316 L en résine polyuréthane.

II 2 G, D – Classe Ex e II T4/ T3 tD A21 IP66.
IEC/EN 60079-0, IEC/EN 60079-7,
IEC/EN 61241-0, IEC/EN 61241-1.
Certificat n. LCIE 06 ATEX 6092 X



Certificat GOST-R et permis GGTTN pour
motovibrateurs à sécurité augmentée Ex e:
GOST R 51330.0-99, GOST R 51330.8-99,
GOST R IEC 61241-1-1-99.



Certificat de Conformité
n° IECEx LCI 10.0003X
selon normes IEC 61241-0, IEC 61241-1,
IEC 60079-0, IEC 60079-7



Conforme aux Directives
Communaires Européennes



MVB-E/MVB-E-FLC



MVB-E 4 pôles - 1500/1800 rpm

	Description			Caractéristiques mécaniques					Caractéristiques électriques							
	Code	Type	GR	Force centrifuge				Poids kg	Classe temp. (G)	Classe temp. (D)	Puissance absorb. max W		Puissance nomin. (rendu) W		Courant max A	
				50 Hz	60 Hz	50 Hz	60 Hz				50 Hz	60 Hz	50 Hz	60 Hz	400 V 50 Hz	460 V 60 Hz
Tri- phases	6E1226	MVB 1510/15-E	50	1500	1500	14.7	14.7	41.5	T3 T4	150°C	1100 630	1150 700	730 480	800 530	1.90 1.33	1.82 1.27

MVB-E-FLC 4 pôles - 1500/1800 rpm

	Description			Caractéristiques mécaniques					Caractéristiques électriques							
	Code	Type	GR	Force centrifuge				Poids kg	Classe temp. (G)	Classe temp. (D)	Puissance absorb. max W		Puissance nomin. (rendu) W		Courant max A	
				50 Hz	60 Hz	50 Hz	60 Hz				50 Hz	60 Hz	50 Hz	60 Hz	400 V 50 Hz	460 V 60 Hz
Tri- phases	6E1225	MVB 1510/15-E-FLC	50	1500	1500	14.7	14.7	54.5	T3 T4	150°C	1100 630	1150 700	730 480	800 530	1.90 1.33	1.82 1.27

Types de versions

Exécution A

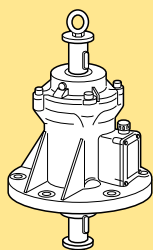

Modèle de base (moto-
vibrateur seulement)

Exécution B

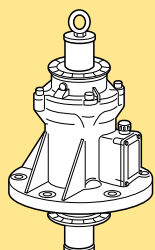

Modèle de base avec
douille de réglage

Exécution C

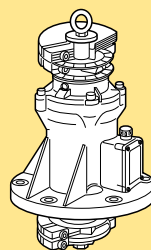

Modèle de base avec douille de
réglage et masses type C (à mors)

Exécution D

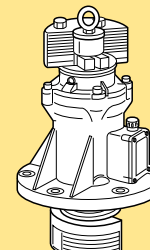

Modèle de base avec douille de
réglage et masses type D (lamellaires)

Fig. I

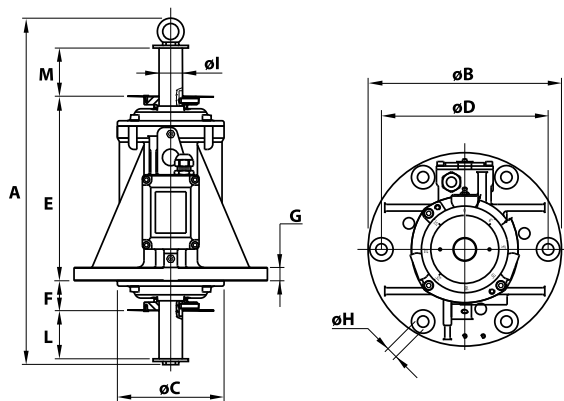
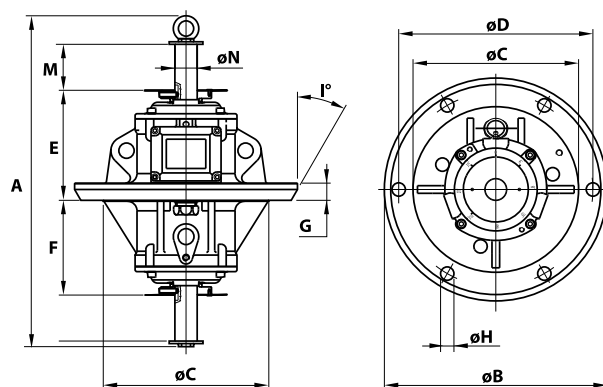

Fig. L



t_E (s)	I_A/I_N	Type	Caractéristiques dimensionnelles (mm)													
			Figure	A	ϕB	ϕC	ϕD	Trous		E	F	G	ϕI	L	M	Serre-câbles
							ϕH	N°								
9 5.5	4.95 7.00	MVB 1510/15-E	I	476	290	171	250	17	6	278	46	20	35	71	71	M25x1,5

t_E (s)	I_A/I_N	Type	Caractéristiques dimensionnelles (mm)														
			Figure	A	ϕB	ϕC	ϕD	Trous		E	F	G	ϕI	L	M	ϕN	Serre-câbles
							ϕH	N°									
9 5.5	4.95 7.00	MVB 1510/15-E-FLC	I	476	350	260	305	21	6	174	150	27	30	71	71	35	M25x1,5

t_E (s) = temps t_E de la façon définie IEC/EN 60079-7. I_A/I_N = rapport entre courant de démarrage et courant max.

Chaque groupe de masse de type C (au nombre de deux) est réglable par un déphasage de l'une par rapport à l'autre.

Chaque groupe de masse de type D (lamellaires) est réglable en enlevant un ou deux éléments lamellaires.

Réglage masses: on peut choisir le déphasage entre les masses situées aux deux extrémités de l'arbre, en se référant aux disques gradus solitaires de l'arbre.

Type "C"

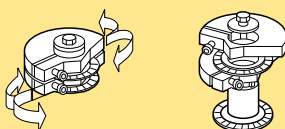

Force centrifuge réglable en continue.

Type "D"

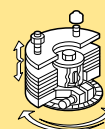

Force centrifuge réglable du maximum au minimum en enlevant des masses lamellaires.



La série VB est constituée de motovibrateurs verticaux à double bride conique. Ces vibreurs conviennent particulièrement dans les cribles circulaires et blutoirs de moyennes et grandes dimensions.

Ils sont fournis sans les masses excentriques qui doivent être réalisées et montées par le constructeur de la machine vibrante.

La série VB est conforme aux plus récentes lois internationales IEC et EN pour l'emploi dans les atmosphères de poussières potentiellement explosives. En particulier la série VB peut être utilisé dans les zones 21 et 22.

.....
Catégorie: II 2 D

.....
Degré de protection: tD A21 IP66

.....
Classe de température: 150°C

.....
Certificat CE: LCIE 05 ATEX 6163 X

.....
Zones d'utilisation: 21, 22

Caractéristiques techniques

Alimentation

Tension triphasée de 220V à 690V, à 50Hz ou 60Hz;
 Fréquence variable de 20Hz à la fréquence inscrite sur la plaque, à couple constant, avec variateur de fréquence.

Polarité

4 et 6 pôles.

Conformité aux Directives Européennes

Basse Tension 2006/95/CE,
 ATEX 94/9/CE.

Normes de référence

EN 60034-1, IEC/EN 61241-0, IEC/EN 61241-1.

Fonctionnement

Service continu (S1) au maximum de la force centrifuge et de la puissance électrique déclarées. Possibilité d'une utilisation par intermittence en fonction du type de motovibrateur et des conditions opérationnelles; pour des informations plus détaillées, s'adresser à l'assistance technique.

Force centrifuge

Adaptés pour une force centrifuge de 5000 Kgf. (49KN), masses excentriques non comprises, à la charge de l'utilisateur.

Protection mécanique

IP 66 selon IEC 529, EN 60529.

Protection contre les impacts

IK 08 selon IEC 68, EN 50102.

Classe d'isolation

Classe F (155°C), classe H (180°C) sur demande.

Tropicalisation

Standard sur tous les motovibrateurs avec système «goutte à goutte».

Température ambiante

De -20°C à +40°C, sur demande pour des températures supérieures ou inférieures.

Protection thermique du motovibrateur

Sur demande avec thermo détecteurs à thermistors PTC 130°C (DIN 44081-44082). Sur demande toujours, thermistors à différentes températures et radiateurs anti-condensation.

Fixation du motovibrateur

Dans toutes les positions, sans aucune limite.

Lubrification

Tous les motovibrateurs sont correctement lubrifiés en usine et ne nécessitent pas de lubrification ultérieure lors d'une utilisation dans des conditions normales (lubrification «FOR LIFE»). Dans des conditions opérationnelles particulièrement lourdes, il est possible d'appliquer la méthode de re-lubrification périodique.

4 pôles - 1500/1800 rpm / 6 pôles - 1000/1200 rpm

	Description					Caractéristiques mécaniques						Caractéristiques électriques						
	Code	Type	GR	II2D Classe temp.	Ex	Tours/minute		Force centrifuge				Poids kg	Puissance absorb. max W		Courant max A			
						50 Hz	60 Hz	50 Hz	60 Hz	50 Hz	60 Hz		50 Hz	60 Hz	400 V 50 Hz	460 V 60 Hz	50 Hz	60 Hz
Triphasés	601223	VB 15/2510-D	4	•	150°C	1500	1800	2500	2500	24.5	24.5	68	2016	2600	3.60	4.10	3.50	3.58
	602171	VB 10/2510-D	6	•	150°C	-	1200	-	2500	-	24.5	68	-	2100	-	3.22	-	3.27
	601378	VB 15/5000-LM	4	•	135°C	1500	1800	5000	5000	49.0	49.0	101	3600	3400	6.00	5.00	7.02	8.00

I_a/I_N = rapport entre courant de démarrage et courant max.

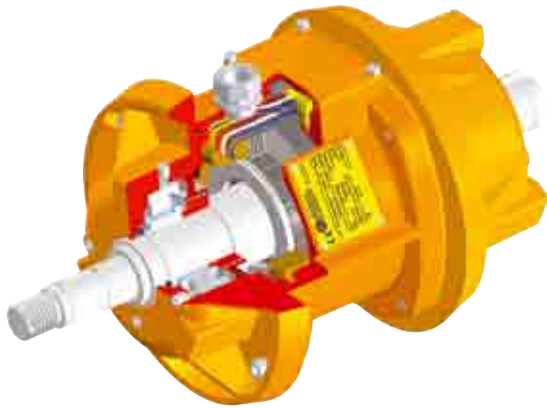

Certifications

Norme CAN/CSA - C22.2 N.100-95,
fichiers n. LR100948 Classe 4211 01
– Moteurs et générateurs



Protection mécanique IP66 (EN 60529),
Protection contre les impacts IK 08
(EN 50102)



II 2 D, tD A21 IP66
IEC/EN 61241-0, IEC/EN 61241-1
Certificat n° LCIE 05 ATEX 6163X



Certificat GOST-R n° POCC IT.ГБ04.В01154,
normes GOST R 51330.0-99,
GOST R 51330.1-99, GOST R 51330.8-99,
GOST R IEC 61241-1-1-99



Certificat de Conformité
n° IECEx CES 09.0001X
selon normes IEC 61241-0, IEC 61241-1.



Conforme aux Directives
Communaires Européennes



Boîtier de raccordement électrique

Sa taille permet le passage des outils pour la fixation du moto-vibrateur sur la machine vibrante. Le raccordement électrique doit être effectué au moyen des connecteurs situés à l'intérieur du boîtier de raccordement. Des presses fils profilés spéciaux permettent de fixer le câble d'alimentation en le protégeant des vibrations.

Moteur électrique

Asynchrone triphasé. Conçu pour les plus grands couples de bobinage et des courbes de couple adaptées aux exigences spécifiques des machines vibrantes. Bobinage isolé grâce au système «goutte à goutte» avec résine classe H. Le rotor est de type moulé sous pression en aluminium (cage d'écureuil).

Carcasse

En fonte sphéroïdale pour une haute résistance et une excellente élasticité.

Flasque porte roulement

Réalisé en fonte sphéroïdale. La géométrie du projet a été conçue et réalisée pour que la charge de la carcasse se transmette de façon uniforme.

Roulements

Exécution à géométrie particulière, spécialement conçus et réalisés pour Italtibras ; capables de supporter de fortes charges aussi bien radiales qu'axiales.

Arbre moteur

En alliage d'acier traité (traitement isotherme), résistant aux fortes sollicitations.

Masses excentriques

Non prévues, réalisation et montage à la charge de l'utilisateur.

Couvercles masses

Non prévus.

Vernissage

Traitement électrostatique superficiel à base de poudre époxy polyester polymérisée au four à 200°C. Test brouillard salin 500 heures.

Revêtement inox

Sur demande disponible en revêtement inox anticorrosion AISI 316 L en résine polyuréthane.

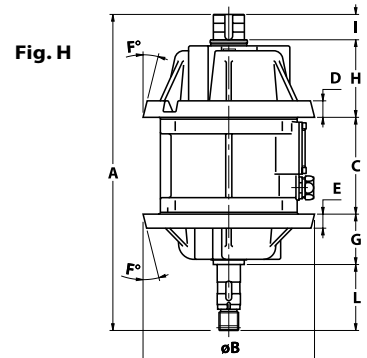

Caractéristiques dimensionnelles (mm)

Type	Figure	A	øB	C	D	E	F°	G	H	I	L	Serre-câbles
VB 15/2510-D	H	517.5	281	152.5	30	26	14	85.3	136.6	35	108	M32x1.5
VB 10/2510-D	H	517.5	281	152.5	30	26	14	85.3	136.6	35	108	M32x1.5
VB 15/5000-LM	H	555	342	208	48	48	25	106.5	110	60.5	70	M32x1.5

VB-E



Les motovibrateurs à double bride conique VB-E sont conçus pour être utilisés dans les processus industriels en atmosphères potentiellement explosives formées par des gaz ou poussières, conformément à la Directive ATEX (94/9/CE).

Ils sont fournis sans les masses excentriques qui doivent être réalisées et montées par le constructeur de la machine vibrante.

En particulier, ces motovibrateurs peuvent être utilisés dans les zones 1 et 2 (gaz) et dans les zones 21 et 22 (poussières), selon le schéma et les caractéristiques suivants:

Catégorie: II 2 G,D

Degré de protection: Ex e II, tD A21 IP66

Classe de température:
Gaz: T3 (200°C) o T4 (135°C) Poussières: 150°C

Certificat CE: LCIE 06 ATEX 6092 X

Zones d'utilisation: 1, 2, 21, 22

Caractéristiques techniques

Alimentation

Tension triphasée de 220V à 690V, à 50Hz ou 60Hz; fréquence variable de 20Hz à la fréquence inscrite sur la plaque, à couple constant, avec variateur de fréquence.

Polarité

4 pôles.

Conformité aux Directives Européennes

Basse Tension 2006/95/CE,
ATEX 94/9/CE.

Normes de référence

IEC/EN 60079-0, IEC/EN 60079-7, IEC/EN 61241-0, IEC/EN 61241-1, EN 60034-1.

Contrôles

Les composants ayant une influence sur le mode de protection sont soigneusement contrôlés à 100% et enregistrés.

Fonctionnement

Service continu (S1) au maximum de la force centrifuge et de la puissance électrique déclarées.

Force centrifuge

Adaptés pour une force centrifuge de 5000 Kgf. (49KN), masses excentriques non comprises, à la charge de l'utilisateur.

Protection mécanique

IP 66 selon IEC 529, EN 60529.

Protection contre les impacts

IK 08 selon IEC 68, EN 50102.

Classe d'isolation

Classe F (155°).

Tropicalisation

Standard avec système « goutte à goutte ».

Température ambiante

De -10°C à +40°C. Sur demande, il est possible d'avoir des motovibrateurs pour une température ambiante maximale de +55°C en classe de température T3.

Protection thermique du motovibrateur

Sur demande avec thermo détecteurs à thermistors PTC 130°C (DIN 44081-44082). Sur demande toujours, thermistors à différentes températures et radiateurs anti-condensation.

Fixation du motovibrateur

Dans toutes les positions, sans aucune limite.

Lubrification

Tous les motovibrateurs sont correctement lubrifiés en usine et ne nécessitent pas de lubrification ultérieure lors d'une utilisation dans des conditions normales (lubrification «FOR LIFE»). Dans des conditions opérationnelles particulièrement lourdes, il est possible d'appliquer la méthode de re-lubrification périodique.

4 pôles - 1500/1800 rpm

	Description			Caractéristiques mécaniques						Caractéristiques électriques						
	Code	Type	Poli	Force centrifuge				Poids kg	Classe temp. (G)	Classe temp. (D)	Puissance absorb. max		Puissance nomin. (rendu)			
				50 Hz	60 Hz	50 Hz	60 Hz				50 Hz	60 Hz	50 Hz	60 Hz		
Triphasés	6E1223	VB 15/2510-D-E	4	1500	1800	2500	2500	24.5	24.5	68	T3	150°C	1700	1800	1390	1480
	6E1378	VB 15/5000E-LM	4	1500	1800	5000	5000	49.0	49.0	101	T3	135°C	3200	3700	2560	2800



Certifications

II 2 G, D – Classe Ex e II T4/ T3 tD A21 IP66.
IEC/EN 60079-0, IEC/EN 60079-7,
IEC/EN 61241-0, IEC/EN 61241-1.
Certificat n. LCIE 06 ATEX 6092 X



Certificat GOST-R et permis GGTN pour
motovibrateurs à sécurité augmentée Ex e:
GOST R 51330.0-99, GOST R 51330.8-99,
GOST R IEC 61241-1-1-99.



Certificat de Conformité
n° IECEx LCI 10.0003X
selon normes IEC 61241-0, IEC 61241-1,
IEC 60079-0, IEC 60079-7



Conforme aux Directives
Communaires Européennes



Boîtier de raccordement électrique

Sa taille permet le passage des outils pour la fixation du motovibrateur sur la machine vibrante. Le raccordement électrique doit être effectué au moyen des connecteurs situés à l'intérieur du boîtier de raccordement.

Des presses fils profilés spéciaux permettent de fixer le câble d'alimentation en le protégeant des vibrations.

Moteur électrique

Asynchrone triphasé. Conçu pour les plus grands couples de bobinage et des courbes de couple adaptées aux exigences spécifiques des machines vibrantes. Bobinage isolé grâce au système «goutte à goutte» avec résine classe H. Le rotor est de type moulé sous pression en aluminium (cage d'écuréuil).

Carcasse

En fonte sphéroïdale pour une haute résistance et une excellente élasticité. La carcasse présente une vis de mise à terre externe, conformément à la norme IEC/EN 60079-0.

Flasque porte roulement

Réalisé en fonte sphéroïdale. La géométrie du projet a été conçue et réalisée pour que la charge de la carcasse se transmette de façon uniforme.

Roulements

Exécution à géométrie particulière, spécialement conçus et réalisés pour Italvibras; capables de supporter de fortes charges aussi bien radiales qu'axiales.

Arbre moteur

En alliage d'acier traité (traitement isotherme), résistant aux fortes sollicitations.

Masses excentriques

Non prévues, réalisation et montage à la charge de l'utilisateur.

Couvercles masses

Non prévus.

Vernissage

Traitement électrostatique superficiel à base de poudre époxy polyester polymérisée au four à 200°C. Test brouillard salin 500 heures.

Revêtement inox

Sur demande disponible en revêtement inox anticorrosion AISI 316 L en résine polyuréthane.

Fig. H

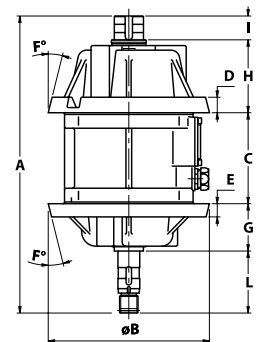

Courant max				Caractéristiques dimensionnelles (mm)												
400 V 50 Hz	460 V 60 Hz	t_E (s)	I_s/I_N	Type	Figure	A	$\varnothing B$	C	D	E	F°	G	H	I	L	Serre-câbles
2.85	2.80	7	6.70	VB 15/2510-D-E	H	517.5	281	152.5	30	26	14	85.3	136.6	35	108	M32x1.5
2.38	2.30	6	7.76						48	48	25					
5.70	5.45	6	7.00	VB 15/5000E-LM	H	555	342	208	48	48	25	106.5	110	60.5	70	M32x1,5

t_E (s) = temps t_E de la façon définie IEC/EN 60079-7. I_s/I_N = rapport entre courant de démarrage et courant max.

ITV-VR/ITVAF



Caractéristiques techniques

Alimentation

Triphasée de 24V à 690V aux fréquences différentes selon le type et la série. Pour l'alimentation des motovibrateurs on conseille l'utilisation du VIBRAVAR, du MULTIVAR ou du CFV, des alimentateurs à haute fréquence variable.

Conformité aux Directives Européennes

Basse Tension 2006/95/CE.

Lois de référence

EN 60034-1.

Fonctionnement

Service continu (S1) au maximum de la force centrifuge et de la puissance électrique déclarées.

Force centrifuge

Réglable avec variation des masses excentriques de 0 jusqu'à une valeur maximale de 5.300 Kgf (52 kN).

Protection mécanique

IP66 selon IEC 529, EN 60529; protection contre les impacts IK08.

Classe d'isolement

Classe F (155°C).

Tropicalisation

Standard sur tous les motovibrateurs, avec encapsulage sous vide jusqu'à la gr. AF33 et pour la gr. AF70, ou selon le système «goutte à goutte» pour les gr. AF50 et AF68.

Température ambiante

Pour un fonctionnement correct, de -20°C à +40°C.

Protection thermique du motovibrateur

Avec thermo détecteurs thermo sondes P.T.C. 130°C qui sont assemblés standard, sur la grandeur AF70. Sur demande, également sur des grandeurs inférieures et pour des emplois spéciaux, assemblage des thermo sondes à différentes températures, et corps de chauffe anticondensation.

Fixation du motovibrateur

Dans toutes les positions sans aucune limitation. Les séries ITV-VR et ITVAF sont disponibles avec deux types différents de fixation: fixation fixe, la fixation à la structure s'effectue au moyen de boulons dans les trous de fixation, et fixation à berceau RS, la fixation à la structure s'effectue au moyen d'un berceau unifié du type RS2, à part la grandeur AF 10 pour la quelle la fixation à berceau est du type RS 1.

Lubrification

Tous les motovibrateurs sont lubrifiés correctement en usine et n'ont pas besoin d'une autre lubrification pour l'utilisation. La graisse employée est une graisse spéciale pour les hautes vitesses. Pour les gr. AF50, AF68 et AF70 il est conseillé de re-lubrifier périodiquement au moyen de graisseurs spéciaux. La graisse en excès est expulsée dans l'ouverture de masse au moyen d'un système à labyrinthes différenciés.

Boîte à bornes

Aux grandes dimensions pour faciliter le branchement électrique. Des presses fils spéciaux profilés permettent de fixer le câble d'alimentation.

Italvibras produit 2 séries de motovibrateurs électriques à variation de fréquence, indiquées pour les établissements et pour les machines dans le secteur de la préfabrication:

série ITV-VR, à fréquence variable;
série ITVAF, à fréquence fixe.

Les motovibrateurs série ITV-VR sont capables de fournir un maximum de 5300 Kgf (52 kN) de force centrifuge à fréquence variable de 0 à 6.000 rpm. Les motovibrateurs série ITVAF à vibration fixe (6000 ou 9000 rpm) fournissent énergie vibrante jusqu'à un max. de 2800 Kgf (27,5 kN). Ils sont tous les deux disponibles soit avec attelage fixe soit avec attelage à berceau.

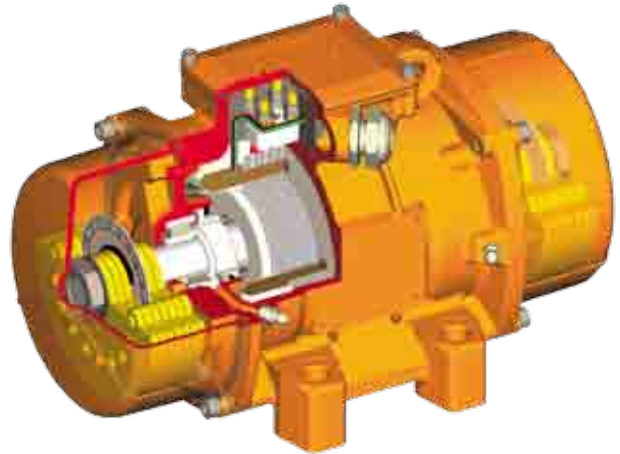

Certifications

Moteur électrique

Type asynchrone triphasé.

Carcasse

Alliage aluminium haute résistance pour le gr AF10, AF30, AF33. En fonte sphéroïdale spéciale pour les gr.AF50, AF68 et AF70 conçu pour optimiser la tenue et le rendement à haute vitesse.

Roulements

En exécution à géométrie particulière spécialement conçus et réalisés pour Italvibras, ils sont indiqués pour soutenir des charges importantes aux hautes vitesses.

Arbre moteur

En alliage d'acier traité (traitement iso thermique) résistant aux hautes sollicitations.

Masses excentriques

De type lamellaire, facilement réglables.

Couvercles des masses

En alliage d'aluminium avec traitement résistant à la corrosion, étanchéité parfaite à la poussière, à l'eau et résistant aux chocs dans toutes les conditions d'emploi et milieux de travail.

Vernissage

Traitement électrostatique superficiel à base de poussière époxy polyester polymérisée en four à 200°C, testé dans le brouillard salin pour 500 heures.

Norme CAN/CSA - C22.2 N.100-95,
fichiers n. LR100948 Classe 4211 01
– Moteurs et générateurs



Protection mécanique IP66 (EN 60529),
Protection contre les impacts IK 08
(EN 50102)



Certificat GOST-R n° POCC IT.AH50.B13978,
normes GOST R 50615, GOST 17770,
GOST 12.2.030, GOST R 51318.14.1,
GOST R 51318.14.2, GOST R 51317.3.2,
GOST R 51317.3.3.



Conforme aux Directives
Communitaires Européennes



ITV-VR/ITVAF



CESI KIE



Fig. A

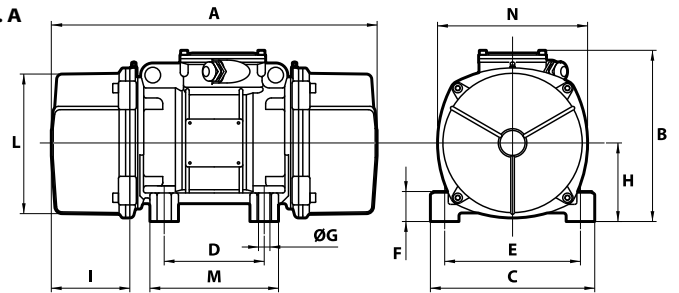

	Description				Caractéristiques mécaniques			Caractéristiques électriques				
	Code	Type	GR		Plage vibrat. (vibr./mn.)	Force centrifuge kg kN		Poids kg	Puissance absorb. max W	Courant max A 42V 400V		I _a /I _N
ITV-VR Fixation à boulons	600500	ITV-VR/1210-S08	AF33	•	0÷6000	1569	15.4	24	1200	21	2.3	4.48
	600507	ITV-VR/2010-S08	AF33	•	0÷6000	2000	19.6	27	1700	27	2.9	5.00
	600248	ITV-VR/2510	AF50	-	0÷6000	2500	24.5	41	2200	35	3.9	6.15
	600249	ITV-VR/2510-V *	AF50	-	4500÷6000	2500	24.5	41	2200	35	3.9	6.15
	600208	ITV-VR/3300 *	AF68	-	4500÷6000	3300	32.3	74	4000	-	7.2	5.10
	600514	ITV-VR/5000-S02	AF70	-	0÷4300	5300	52.0	105	5000	-	8.0	5.30
ITV-VR RS Fixation à berceau	600508	ITV-VR/1210-RS-S08	AF33	•	0÷6000	1569	15.4	21	1200	21	2.3	4.48
	600509	ITV-VR/2010-RS-S08	AF33	•	0÷6000	2000	19.6	24	1700	27	2.9	5.00

* Type spécial ventilé pour service contraignant.

	Description				Caractéristiques mécaniques			Caractéristiques électriques							
	Code	Type	GR		Plage vibrat. (vibr./mn.)	Force centrifuge kg kN		Poids kg	Puissance absorb. max W	Courant max A			I _a /I _N		
		200 Hz	150 Hz	100 Hz											
ITVAF Fixation à boulons	603050	ITVAF 6/600-S02	AF10	-	6000	610	5.98	8.0	500	9.5	1.6	-	-	1.6	4.50
	603044	ITVAF 6/1000-S02-BSH	AF30	-	6000	1022	9.70	18	1000	20	3.3	-	-	3.7	6.06
	603043	ITVAF 6/1200-S02-BSH	AF30	-	6000	1200	11.3	18	1000	20	3.3	-	-	3.7	6.06
	603053	ITVAF 6/1220-S08	AF33	-	6000	1095	10.7	23	1200	23	3.85	-	-	3.9	6.04
	603054	ITVAF 6/1510-S08	AF33	-	6000	1484	14.6	25	1700	29	4.9	-	-	4.8	7.10
	603037	ITVAF 6/2010-S90 ◦	AF50	-	6000	1978	19.4	40	2000	35	5.9	-	-	5.9	8.00
	603010	ITVAF 6/3300 ◦	AF68	-	6000	2800	27.5	74	4000	-	-	-	-	11	5.10
	604041	ITVAF 9/1110-S08	AF33	-	9000	1230	12	22	1150	-	-	18	-	-	8.52
	604042	ITVAF 9/1510-S08	AF33	-	9000	1484	14.6	24	1600	-	-	24	4.0	-	10.4
	ITVAF RS Fixation à berceau	603049	ITVAF 6/600-RS1-S02	AF10	-	6000	610	5.98	8.0	500	9.5	1.6	-	-	1.6
603047		ITVAF 6/1000-RS-S02-BSH	AF30	-	6000	1022	9.70	18	1000	20	3.3	-	-	3.7	6.06
603048		ITVAF 6/1200-RS-S02-BSH	AF30	-	6000	1200	11.3	18	1000	20	3.3	-	-	3.7	6.06
603055		ITVAF 6/1220-RS-S08	AF33	-	6000	1095	10.7	21	1200	23	3.85	-	-	3.9	6.04
603056		ITVAF 6/1510-RS-S08	AF33	-	6000	1484	14.6	23	1700	29	4.9	-	-	4.8	7.10
604043		ITVAF 9/1110-RS-S08	AF33	-	9000	1230	12	20	1150	-	-	18	-	-	8.52
604044		ITVAF 9/1510-RS-S08	AF33	-	9000	1484	14.6	22	1600	-	-	24	4.0	-	10.4

◦ Fourni seulement à 250V – 100Hz, type ventilé, protection IP44.

I_a/I_N = rapport entre courant de démarrage et courant max.

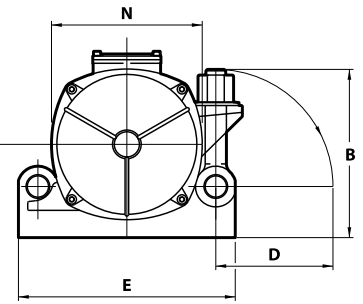
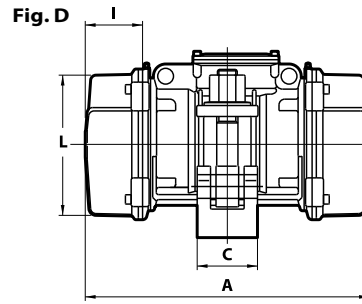
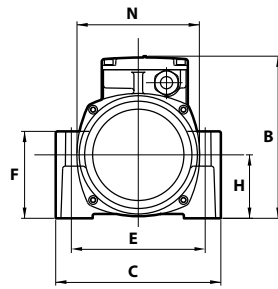
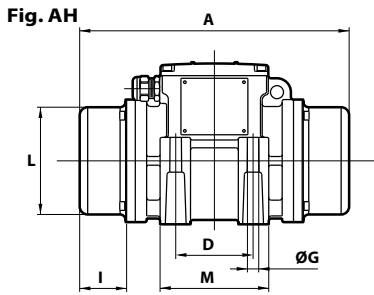

Type	Caractéristiques dimensionnelles (mm)													
	Figure	A	B	C	D	E	Trous		F	H	I	L	M	N
							øG	N°						
ITV-VR/1210-S08	A	289	216.5	215	100	180	17	4	47	93.5	63	170	145	182
ITV-VR/2010-S08	A	375	216.5	215	100	180	17	4	47	93.5	106	170	145	182
ITV-VR/2510	A	430	230	230	140	190	17	4	49	104	87.5	186	180	200
ITV-VR/2510-V *	A	465	230	230	140	190	17	4	49	104	105	240	180	248
ITV-VR/3300 *	A	528	267	310	155	255	23.5	4	122	115	147	265	215	275
ITV-VR/5000-S02	A	560	290	310	155	255	25	4	90	130	137	238	210	250
ITV-VR/1210-RS-S08	D	289	189	83	140	240	-	-	-	-	63	170	-	182
ITV-VR/2010-RS-S08	D	375	189	83	140	240	-	-	-	-	106	170	-	182

Type	Caractéristiques dimensionnelles (mm)													
	Figure	A	B	C	D	E	Trous		F	H	I	L	M	N
							øG	N°						
ITVAF 6/600-S02	A	255	179	152	90	125	13	4	28	73	54	124	128	141
ITVAF 6/1000-S02-BSH	AH	310	186	190	90	154	13	4	100	73	54	124	125	141
ITVAF 6/1200-S02-BSH	AH	310	186	190	90	154	13	4	100	73	54	124	125	141
ITVAF 6/1220-S08	A	289	216.5	215	100	180	17	4	47	93.5	63	170	145	182
ITVAF 6/1510-S08	A	375	216.5	215	100	180	17	4	47	93.5	106	170	145	182
ITVAF 6/2010-S90 °	A	430	230	230	140	190	17	4	49	104	87.5	186	180	200
ITVAF 6/3300 °	A	528	267	310	155	255	23.5	4	122	115	147	265	215	275
ITVAF 9/1110-S08	A	289	216.5	215	100	180	17	4	47	93.5	63	170	145	182
ITVAF 9/1510-S08	A	375	216.5	215	100	180	17	4	47	93.5	106	170	145	182
ITVAF 6/600-RS1-S02	D	255	140	97	97	180	-	-	-	-	54	124	-	141
ITVAF 6/1000-RS-S02-BSH	D	310	189	83	140	240	-	-	-	-	54	124	-	141
ITVAF 6/1200-RS-S02-BSH	D	310	189	83	140	240	-	-	-	-	54	124	-	141
ITVAF 6/1220-RS-S08	D	289	189	83	140	240	-	-	-	-	63	170	-	182
ITVAF 6/1510-RS-S08	D	375	189	83	140	240	-	-	-	-	106	170	-	182
ITVAF 9/1110-RS-S08	D	289	189	83	140	240	-	-	-	-	63	170	-	182
ITVAF 9/1510-RS-S08	D	375	189	83	140	240	-	-	-	-	106	170	-	182

VIBRAVAR



Variateurs électroniques de fréquence de vibration

Le VIBRAVAR, résout totalement l'exigence primaire de variation, dans la plage prévue, même avec continuité, de la fréquence de vibration dans les procédés de production utilisant des machines ou des appareils vibrants.

Les fonctions possibles avec un VIBRAVAR, sont:

- la marche et l'arrêt, l'inversion de marche et la variation continue de fréquence de 0 à 100%, et ce au moyen du panneau de commande local ou bien au moyen d'une commande à distance;
- la programmation des temps de mise en marche suivant des nécessités spécifiques;

Caractéristiques techniques

Entrée:

Alimentation monophasés 200-240V ($\pm 10\%$), 50/60Hz ($\pm 5\%$), triphasés 380-480V ($\pm 10\%$), 50/60Hz ($\pm 5\%$).

Sortie:

Tension de 0 à 480V, fréquence de 0 à 400Hz, sinusoïdale PWM codifiée à fréquence portante programmable.

Protection mécanique:

IP20, IP30.

Environnement:

max 1000 m sans déclassement; température ambiante de 0° à 50°C; humidité relative de 5 à 95% sans condensation.

Certifications:

UL, CSA, CE.

Conformité aux Directives Européennes:

Basse Tension 2006/95/CE, Compatibilité Electromagnétique 2004/108/CE

Choix du VIBRAVAR

Pour choisir correctement le VIBRAVAR vous devez:

- a) lire sur la plaque d'identification du motovibrateur qui sera utilisé le courant nominal I_n et le multiplier par le nombre de motovibrateurs.
- b) Multiplier cette valeur par un facteur de sécurité = 1,88.
- c) Choisir le VIBRAVAR en utilisant la valeur obtenue: le courant de sortie (cf. tableau) devra être immédiatement supérieur à la valeur de courant calculé.

	Code	Description Type	Entrée		
			Puissance nominal kW	Tension V	Fréquence Hz
monophasés	542600M	VR M0020	0.25	200 - 240 \pm 10%	50/60 Hz \pm 5%
	542601M	VR M0040	0.37	200 - 240 \pm 10%	50/60 Hz \pm 5%
	542602M	VR M0075	0.75	200 - 240 \pm 10%	50/60 Hz \pm 5%
	542603M	VR M015	1.5	200 - 240 \pm 10%	50/60 Hz \pm 5%
	542604M	VR M022	2.2	200 - 240 \pm 10%	50/60 Hz \pm 5%
Triphasés	542605A	VR 022	2.2	380 - 480 \pm 10%	50/60 Hz \pm 5%
	542606A	VR 037	4	380 - 480 \pm 10%	50/60 Hz \pm 5%
	542607A	VR 056	5.5	380 - 480 \pm 10%	50/60 Hz \pm 5%
	542608A	VR 075	7.5	380 - 480 \pm 10%	50/60 Hz \pm 5%
	542609A	VR 112	11	380 - 480 \pm 10%	50/60 Hz \pm 5%
	542610A	VR 150	15	380 - 480 \pm 10%	50/60 Hz \pm 5%
	542611A	VR 180	18.5	380 - 480 \pm 10%	50/60 Hz \pm 5%
	542612A	VR 225	22	380 - 480 \pm 10%	50/60 Hz \pm 5%
	542613A	VR 370	30	380 - 480 \pm 10%	50/60 Hz \pm 5%

- la sélection de fréquences pré-programmées, seulement avec commande à distance;
- la variation de fréquence au moyen d'un signal compris entre 0 et 10Vcc ou bien entre 0 et 20mA ou d'un train d'impulsions au niveau logique 5V TTL depuis une source extérieure ou au moyen de communication Rs485;
- l'inversion du sens de rotation à la fréquence maximum des motovibrateurs, même s'ils ont un moment d'inertie élevé;
- le suivi d'un diagnostic complet, aussi bien à travers les afficheurs du panneau local que par des signalisations de mise en garde à distance.

Chaque appareil est équipé:

- d'une boîte de contrôle et de programmation embarqué.
- d'une protection pour les variations de la tension d'alimentation au-delà des limites indiquées de surcharge, de court-circuit en sortie, de déperdition vers la masse et surtempérature, avec visualisation sur écran du type d'anomalie;
- d'éléments pour le maintien dans la fonction préétablie, même dans le cas d'alimentation coupée pendant une durée ne dépassant pas les 500 millisecondes.
- filtre CEM à haute affaiblissement selon les spécifiques du tableau;
- freinage dynamique intégré sur modèles triphasés supérieures à 5,5 kW.



Conformité aux principales normes internationales (Directive CE (marcature CE), UL, CSA, C-tick).

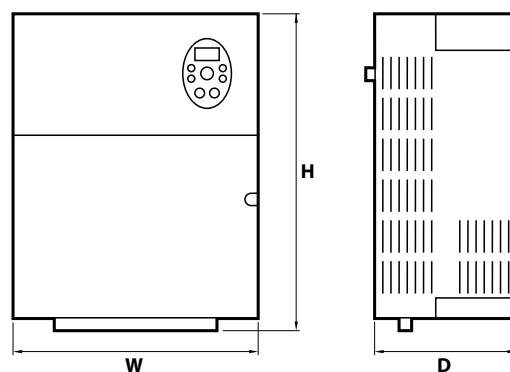

Puissance kVA	Sortie Courant A	Fréquence max Hz	H mm	W mm	D mm	Poids kg	Protection mécanique	Filtre CEM
0.6	1.6	200	174	72	136	1.4	IP20	Inclus
1.0	2.5	200	174	72	136	1.4	IP20	Inclus
1.6	4.2	200	174	72	136	1.4	IP20	Inclus
3.0	8.0	200	174	100	136	2.2	IP20	Inclus
4.0	11	200	174	100	136	2.2	IP20	Inclus
4.2	6.0	500	174	100	136	2.2	IP20	Inclus
7.2	8.7	500	174	100	136	2.2	IP20	Inclus
11	13.0	500	260	130	180	4.3	IP20	Inclus
13	18.0	500	260	130	180	4.3	IP20	Inclus
21	24.0	500	260	130	180	4.3	IP20	Inclus
25	30.0	500	260	130	180	7.5	IP20	Pas inclus
31	38.0	500	384	250	205.4	14	IP30	Pas inclus
37	45.5	500	384	250	205.4	14	IP30	Pas inclus
50	60.0	500	384	250	205.4	15.6	IP30	Pas inclus

Armoire pour le réglage de la fréquence de vibration



Les tableaux type CFV sont appareillages fixes pour le réglage de la fréquence de vibration au moyen du VIBRAVAR qui il y à l'intérieur.

Simple à utiliser et facile à manoeuvrer, compact et sûr: voici les principales caractéristiques de cet appareil.

Le CFV est l'évolution technique du traditionnel convertisseur de fréquence électromécanique traditionnel, avec l'avantage d'avoir une fréquence à variation linéaire et d'être parfaitement équipé de tous les organes de commande, protection et manoeuvre.

Caractéristiques techniques

Le CFV peut être utilisée pour alimenter les motovibrateurs suivants:

Type de démarrage	Type des motovibrateurs	CFV-037P	CFV-056P	CFV-075P	CFV-112P
		P 3,7 kW	P 5,5 kW	P 7,5 kW	P 11 kW
ITV-UR une à la fois	ITV-VR/1210-S08 • ITV-VR/1210-RS-S08	2	5	7	10
	ITV-VR/2010-S08 • ITV-VR/2010-RS-S08	0	3	4	8
	ITV-VR/2510 • ITV-VR/2510-V	0	0	2	4
ITV-UR deux à la fois	ITV-VR/1210-S08 • ITV-VR/1210-RS-S08	0	2	4	8
	ITV-VR/2010-S08 • ITV-VR/2010-RS-S08	0	0	0	4
ITVAF une à la fois	ITVAF 6/600-S02 • ITVAF 6/600-RS1-S02	8	13	16	24
	ITVAF 6/1000-S02-BSH • ITVAF 6/1000-RS-S02-BSH	1	4	6	11
	ITVAF 6/1200-S02-BSH • ITVAF 6/1200-RS-S02-BSH	1	4	6	11
	ITVAF 6/1220-S08 • ITVAF 6/1220-RS-S08	1	3	5	9
	ITVAF 6/1510-S08 • ITVAF 6/1510-RS-S08	0	1	2	5
	ITVAF 6/2010-S90	0	0	0	2
	ITVAF 6/3300	0	0	0	1
	ITVAF 9/1110-S08 • ITVAF 9/1110-RS-S08	0	3	5	11
	ITVAF 9/1510-S08 • ITVAF 9/1510-RS-S08	0	0	1	5
	ITVAF deux à la fois	ITVAF 6/600-S02 • ITVAF 6/600-RS1-S02	6	12	16
ITVAF 6/1000-S02-BSH • ITVAF 6/1000-RS-S02-BSH		0	0	2	6
ITVAF 6/1200-S02-BSH • ITVAF 6/1200-RS-S02-BSH		0	0	2	6
ITVAF 6/1220-S08 • ITVAF 6/1220-RS-S08		0	0	0	4
ITVAF 9/1110-S08 • ITVAF 9/1110-RS-S08		0	0	0	2

Conformité aux Directives Européennes:

Basse Tension 2006/95/CE, Compatibilité Electromagnétique 2004/108/CE.

Le CFV il est constitué de:

- tableau électrique avec porte antérieure avec dimensions de 1350 (hauteur) x 700 (largeur) x 350 (profondeur) mm;
- sectionneur général blocage-porte avec fusibles, manuel et tripolaire;
- variateur de fréquence VIBRAVAR avec filtre CEM inclus;
- clavier de contrôle et programmation devant le tableau;
- transformateur 400V-42V (seulement dans les modes à 42V).

Equipements sur demande:

- composants électromécaniques de manœuvre et protection selon le numéro des motovibrateurs. (interrupteurs automatiques et sectionneur de manœuvre);
- prises de sortie 3P + T pour la connexion des motovibrateurs.

Code	Description Type	Entrée			Sortie			
		Puissance nominale kW	Tension V	Fréquence Hz	Puissance kVA	Courant max A	Tension V	Fréquence Hz
543049A	CFV 037P 42V	4.0	380 - 480 ± 10%	50/60 ± 5%	7.2	90	42	0-200
543049B	CFV 037P 400V	4.0	380 - 480 ± 10%	50/60 ± 5%	7.2	9.5	400	0-200
543050A	CFV 056P 42V	5.5	380 - 480 ± 10%	50/60 ± 5%	11.0	136	42	0-200
543050B	CFV 056P 400V	5.5	380 - 480 ± 10%	50/60 ± 5%	11.0	14.3	400	0-200
543051A	CFV 075P 42V	7.5	380 - 480 ± 10%	50/60 ± 5%	13.0	162	42	0-200
543051B	CFV 075P 400V	7.5	380 - 480 ± 10%	50/60 ± 5%	13.0	17.0	400	0-200
543052A	CFV 112P 42V	11.0	380 - 480 ± 10%	50/60 ± 5%	21.0	264	42	0-200
543052B	CFV 112P 400V	11.0	380 - 480 ± 10%	50/60 ± 5%	21.0	27.7	400	0-200

MULTIVAR



Variateur mobile de fréquence de vibration

L'appareil de commande à haute fréquence variable MULTIVAR (breveté par ITALVIBRAS, brevet n° MO98U000021) répond à une exigence sans cesse croissante des chantiers de préfabrication du béton armé.

Il peut alimenter jusqu'à 8 motovibrateurs en même temps, à 42V ou 400V, à fréquence variable.

Simple à utiliser et facile à manoeuvrer, compact et sûr: voici les principales caractéristiques de cet appareil.

Caractéristiques techniques

Le MULTIVAR peut être utilisée pour alimenter les motovibrateurs suivants:

Type de démarrage	Type des motovibrateurs	MV-4-056P	MV-4-075P	MV-6-112P	MV-6-075P	MV-8-112P
		P 5,5 kW	P 7,5 kW	P 7,5 kW	P 11 kW	P 11 kW
ITV-VR une à la fois	ITV-VR/1210-S08 • ITV-VR/1210-RS-S08	4	4	6	6	8
	ITV-VR/2010-S08 • ITV-VR/2010-RS-S08	3	4	4	6	8
	ITV-VR/2510 • ITV-VR/2510-V	0	2	2	4	4
ITV-VR deux à la fois	ITV-VR/1210-S08 • ITV-VR/1210-RS-S08	2	4	4	6	8
	ITV-VR/2010-S08 • ITV-VR/2010-RS-S08	0	0	0	4	4
ITVAF une à la fois	ITVAF 6/600-S02 • ITVAF 6/600-RS1-S02	4	4	6	6	8
	ITVAF 6/1000-S02-BSH • ITVAF 6/1000-RS-S02-BSH	4	4	6	6	8
	ITVAF 6/1200-S02-BSH • ITVAF 6/1200-RS-S02-BSH	4	4	6	6	8
	ITVAF 6/1220-S08 • ITVAF 6/1220-RS-S90-S08	3	4	5	6	8
	ITVAF 6/1510-S08 • ITVAF 6/1510-RS-S08	1	2	2	5	5
	ITVAF 6/2010-S90	0	0	0	2	2
	ITVAF 6/3300	0	0	0	1	1
	ITVAF 9/1110-S08 • ITVAF 9/1110-RS-S08	3	4	5	6	8
	ITVAF 9/1510-S08 • ITVAF 9/1510-RS-S08	0	1	1	5	5
	ITVAF 9/1110-S08 • ITVAF 9/1110-RS-S08	0	0	0	2	2
ITVAF 6/600-S02 • ITVAF 6/600-RS1-S02	ITVAF 6/1000-S02-BSH • ITVAF 6/1000-RS-S02-BSH	0	2	2	6	6
	ITVAF 6/1200-S02-BSH • ITVAF 6/1200-RS-S02-BSH	0	2	2	6	6
	ITVAF 6/1220-S08 • ITVAF 6/1220-RS-S08	0	0	0	4	4
	ITVAF 9/1110-S08 • ITVAF 9/1110-RS-S08	0	0	0	2	2

Le MULTIVAR est le remplacement idéal du convertisseur de fréquence électromécanique traditionnel, avec l'avantage d'avoir une fréquence à variation linéaire et d'être parfaitement équipé de tous les organes de commande, protection et manœuvre, prêt à alimenter les motovibrateurs.

Conformité aux Directives Européennes:

Basse Tension 2006/95/CE, Compatibilité Electromagnétique 2004/108/CE.

MULTIVAR est équipé de:

- structure chariot à roues pour la mouvementation ;
- câble et fiche d'alimentation 3P + T pour la connection à la réseau 400V 50Hz;
- sectionneur général tripolaire;
- variateur de fréquence VIBRAVAR avec filtre CEM;
- tableau de commande avec clavier de contrôle et programmation;
- transformateur 400V-42V (seulement dans les modeles à 42V);
- composantes électromécaniques de manœuvre et protection (télérupteurs, protections thermiques et fusibles);
- prises de sortie 3P + T pour la connection des motovibrateurs.

Description		Entrée				Sortie		Dimensions			
Code	Type	Puissance nominale kW	Tension V	Fréquence Hz	N° sorties	Tension V	Fréquence	Hauteur mm	Largeur mm	Longueur mm	Poids kg
543036A	MV-4-056P 24V	5.5	380-480 ± 10%	50/60 ± 5%	4	42	0-200	1000	650	1200	130
543036B	MV-4-056P 400V	5.5	380-480 ± 10%	50/60 ± 5%	4	400	0-200	1000	650	1200	195
543037A	MV-4-075P 42V	7.5	380-480 ± 10%	50/60 ± 5%	4	42	0-200	1000	650	1200	135
543037B	MV-4-075P 400V	7.5	380-480 ± 10%	50/60 ± 5%	4	400	0-200	1000	650	1200	205
543038A	MV-6-075P 42V	7.5	380-480 ± 10%	50/60 ± 5%	6	42	0-200	1000	650	1200	145
543038B	MV-6-075P 400V	7.5	380-480 ± 10%	50/60 ± 5%	6	400	0-200	1000	650	1200	215
543039A	MV-6-112P 42V	11.0	380-480 ± 10%	50/60 ± 5%	6	42	0-200	1000	650	1200	150
543039B	MV-6-112P 400V	11.0	380-480 ± 10%	50/60 ± 5%	6	400	0-200	1000	650	1200	250
543053A	MV-8-112P 42V	11.0	380-480 ± 10%	50/60 ± 5%	8	42	0-200	1000	650	1200	150
543053B	MV-8-112P 400V	11.0	380-480 ± 10%	50/60 ± 5%	8	400	0-200	1000	650	1200	250

SOLUTIONS POUR LA PRÉFABRICATION

Installations à gestion électronique

Il s'agit d'installations à haut niveau technologique capables de gérer, selon la réalisation, de 6 à 72 motovibrateurs; une extension ultérieure permet d'atteindre un maximum de 864 motovibrateurs.

L'installation à gestion électronique, contenue dans un tableau spécial, est équipée avec un ordinateur interactif pour la composition, la mise en archive et la visualisation des programmes de vibration. Elles peuvent être équipées avec une radiocommande pour la gestion à distance de l'installation. L'installation est caractérisée par VIBRAVAR, un convertisseur électronique de la fréquence de vibration, et par VIBRALOGIC, PLC de gestion électronique de la vibration. Elle peut être intégrée par la radiocommande VIBRATEL, par le système laser à réflexion VIBRALASER et par le logiciel de gestion VIBRAGEST.



Installations à contrôle électromécanique et CFV

Elles sont caractérisées par un tableau d'alimentation qui contient le convertisseur électronique de fréquence VIBRAVAR et par différents tableaux électriques divisionnaires des vibreurs et leur fréquence de vibration. Selon la typologie, le tableau d'alimentation de l'installation peut gérer un maximum de 10 tableaux électriques divisionnaires. Chaque tableau électrique divisionnaire, disponible soit avec sortie de branchement au vibreur à presse câbles soit à prise, contrôle de 4 à 10 motovibrateurs. Chaque tableau électrique divisionnaire est équipé avec 7 fréquences de vibration fixes et 1 fréquence variable.

Le CFV est un tableau qui peut alimenter directement un maximum de 11 motovibrateurs (dans ce cas le CFV peut être équipé d'organes de protection et de manœuvre pour les motovibrateurs) ou peut alimenter un maximum de 10 tableaux divisionnaires.



Installations à contrôle électromécanique MULTIVAR

MULTIVAR représente le moyen idéal pour substituer les convertisseurs traditionnels électromécaniques à fréquence fixe avec un système qui consent la variation de fréquence/force centrifuge. Elle représente le choix optimal soit pour les fabricants de petits produits en béton, soit pour les établissements de préfabrication, quand on leur demande la production des produits spécifiques qui ne sont pas prévus par les coffrages normaux.

MULTIVAR est un tableau complet d'appareillage de commande et protection, il peut donc être directement branché aux motovibrateurs.





Armoire électrique

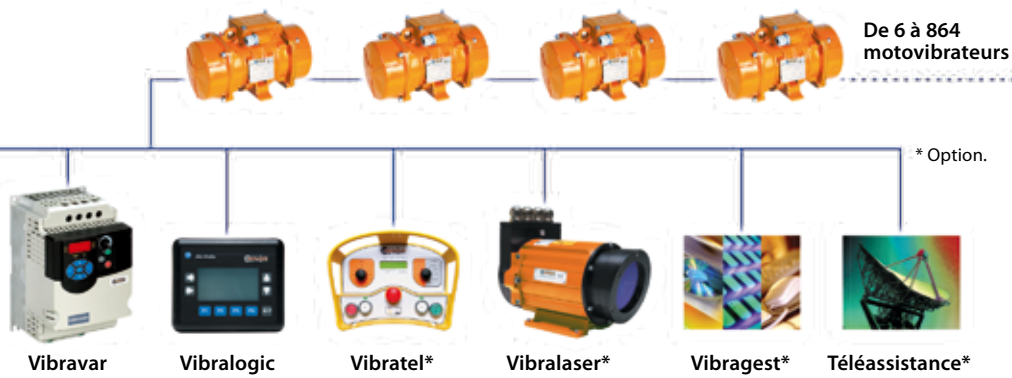

CFV

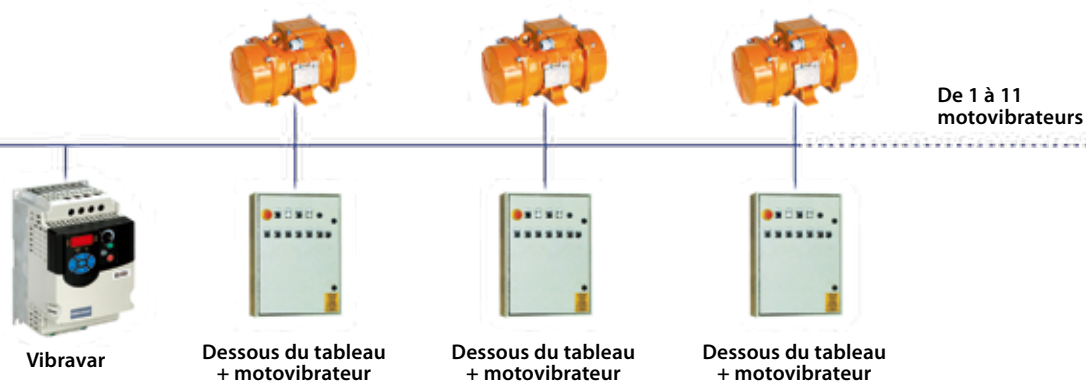

Multivar

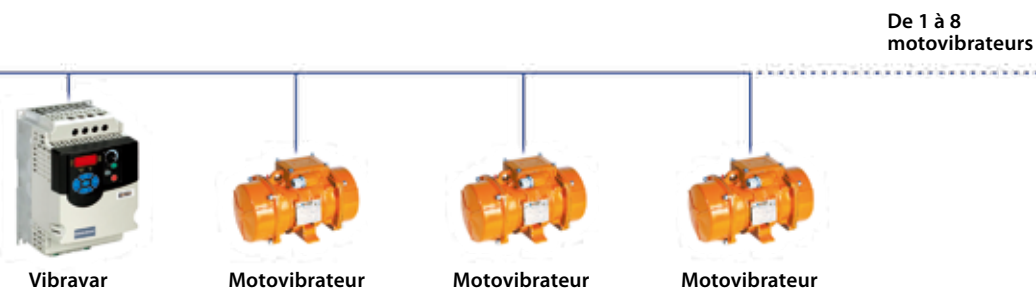

GUIDE POUR LE CHOIX DU MOTOVIBRATEUR

Systemes et méthodes de vibration

Les systèmes qui utilisent la technique de la vibration peuvent se diviser en:

- **Systèmes à oscillation libre**, dont on s'occupe dans ce guide, et
- **Systèmes à oscillation assujettie à résonance**, qui exigent une étude spécifique et approfondie, à demander au Service Technique et Commercial d'Italvibras.

Le système à oscillation libre, à son tour, est obtenu avec deux méthodes:

- **Multidirectionnelle**: la force vibrante se propage dans toutes directions sur 360°, aussi bien vers la droite que vers la gauche;
- **Unidirectionnelle**: la force vibrante se propage le long d'une seule direction en mode alternatif sinusoïdal dans le temps.

Un seul motovibrateur est utilisé pour la méthode de vibration "multidirectionnelle".

Deux motovibrateurs ayant les mêmes caractéristiques électromécaniques, mais tournant dans le sens inverse l'un par rapport à l'autre, déterminent la vibration "unidirectionnelle".

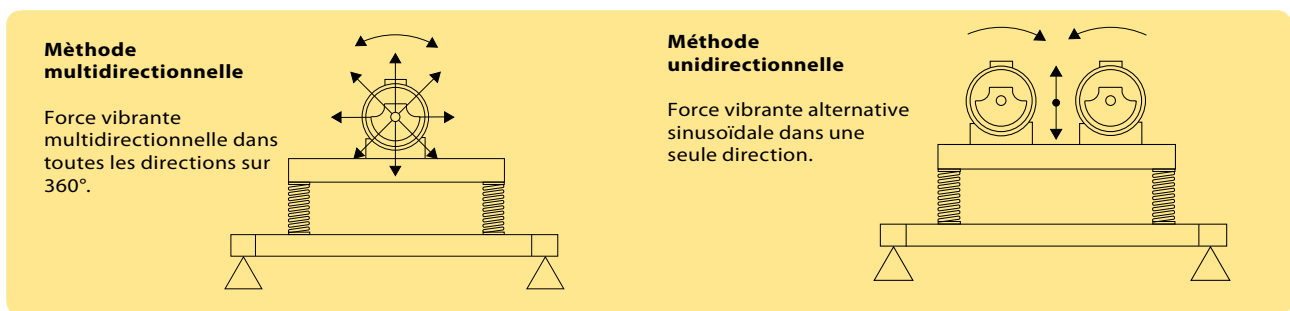

Exemples d'application typiques des motovibrateurs

Les exemples ci-dessous représentent quelques applications typiques:

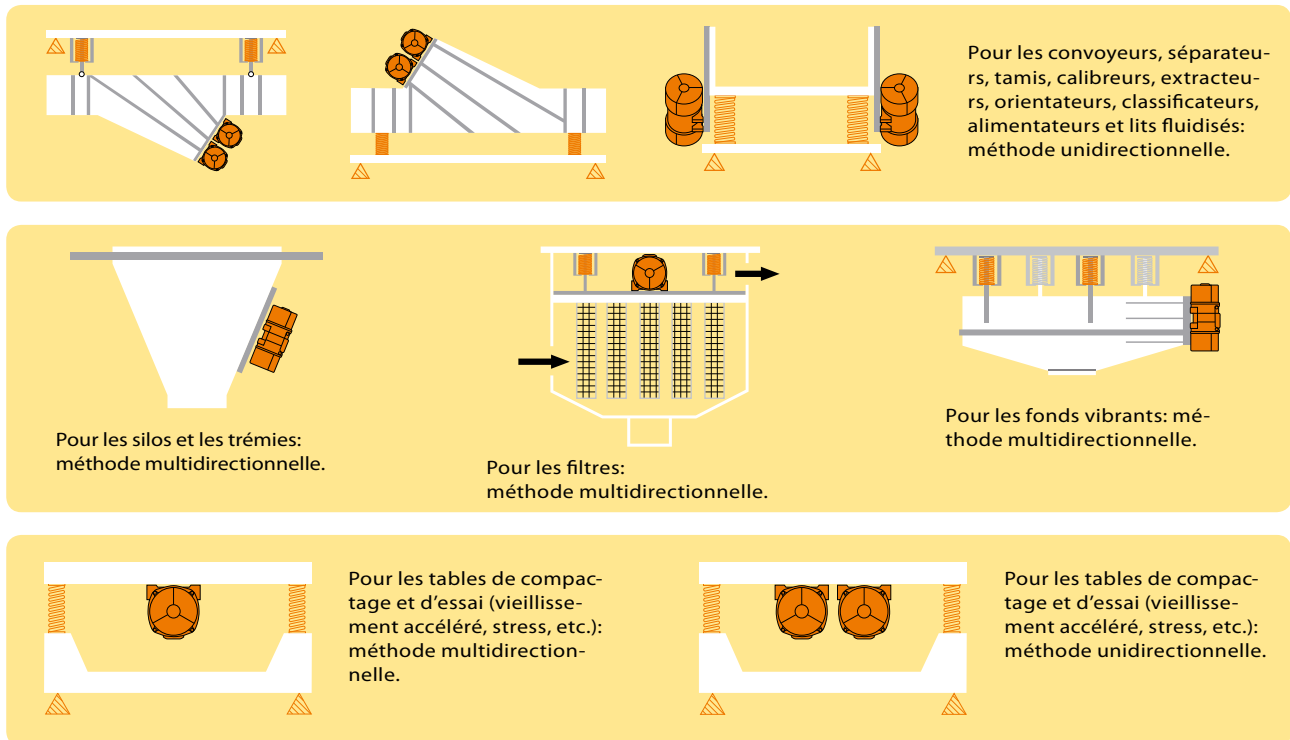

Choix de la méthode de vibration et de la vitesse de rotation (et donc de la fréquence de vibration) du motovibrateur appliqué sur un appareil ayant des dispositifs d'isolation élastique sur la base du type d'application

Le choix de la méthode de vibration et de la fréquence de vibration pour obtenir un rendement maximal pour chaque type d'application dépend de la masse volumique et de la granulométrie (ou calibre) du produit utilisé (cf. Tableau page 92).

Quelle que soit la méthode de vibration choisie, les motovibrateurs peuvent être montés sur un appareil isolé élastiquement, avec leur axe en position horizontale ou verticale ou bien, le cas échéant, même dans une position intermédiaire entre ces deux directrices. Dans l'application de motovibrateurs avec la méthode "unidirectionnelle", il faut prendre en compte l'angle d'attaque "i" (mesuré en degrés) de la ligne de force par rapport à l'horizontale.

Important: la ligne de force, quel que soit l'angle d'attaque, doit toujours passer par le centre de gravité "G" de l'appareil (machine) isolée élastiquement (cf. figure ci-dessous).

La détermination de l'angle d'attaque de la ligne de force est subordonnée au type d'application et doit rentrer dans la gamme prévue.

"i"	Processus/utilisations
da 6° a 12°	Pour les séparateurs spéciaux (par ex. Pour l'industrie de la meunerie);
da 25° a 30°	pour le transport, l'extraction, l'alimentation, l'orientation et la classement;
da 31° a 45°	pour le criblage, le calibrage et la séparation;
da 45° a 80°	pour lits fluidisés.

Méthode unidirectionnelle

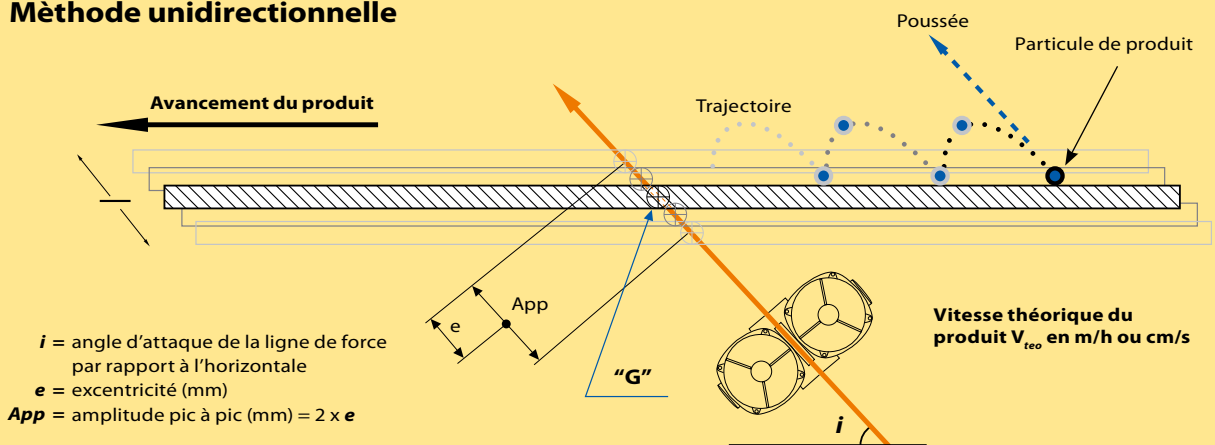

Méthode multidirectionnelle

Vitesse théorique correcte du produit V_{tEOc} en m/h ou cm/s

$$V_{tEOc} = \frac{V_{teo} + V_i}{Fa}$$

V_{tEOc} = vitesse théorique correcte pour tenir compte de l'inclinaison de la machine
 V_{teo} = vitesse théorique du produit

Valeur établie	Valeurs obtenues en fonction de α		
α	i	Fa	V_i
10°	80°	0,81	80
15°	75°	0,71	75
20°	70°	0,60	70
25°	65°	0,48	65
35°	55°	0,25	55

α = angle d'inclinaison de la machine par rapport à l'horizontale
 i = angle d'attaque = $90 - \alpha$
 V_i = vitesse d'attaque (cm/s ou m/h)
 Fa = facteur de correction pour le calcul de la vitesse théorique correcte V_{tEOc}
 e = excentricité (mm)

S'obtiennent en fonction de α (cf. tableau ci-contre)

Détermination du type de motovibrateur à utiliser pour des applications typiques

Sélectionner la méthode de vibration et le nombre de vibrations nécessaires par minute, compte tenu de l'application et de la granulométrie du produit (cf. Tableau à la page 92)).

Passer ensuite sur le diagramme (parmi ceux des pages 93 - 102) correspondant au nombre de vibrations par minute obtenues. Choisir ensuite sur ce diagramme la courbe correspondante pour un angle donné d'attaque «i» de la ligne de force (voir la description à la page 89).

D'après ce diagramme et pour cette courbe: pour une vitesse théorique souhaitée d'avancement du produit « V_{TEO} » (m/h ou cm/s) ou « V_{TEOC} » (m/h ou cm/s) sur les machines à inclinaison, il est possible d'obtenir la valeur de l'excentricité «e», ou l'amplitude de pic à pic «App», mesurée en mm, nécessaire pour obtenir la vitesse théorique citée d'avancement du produit « V_{teo} » ou « V_{TEOC} ».

La « V_{teo} » est déterminée par le débit du produit, compte tenu d'un coefficient de réduction (voir l'exemple ci-dessous du canal de transport). La valeur de l'excentricité «e» étant connue, il est possible de déterminer la valeur du moment statique total «Mt» (kg.mm) du ou des motovibrateurs.

Cette valeur s'obtient avec la formule:

$$Mt = e \times Pv$$

$$\text{où: } Pv = Pc + Po$$

avec

Pv = poids total de l'ensemble vibrant (kg);

Pc = poids de l'appareil isolé élastiquement (kg);

Po = poids du ou des motovibrateurs montés (kg), poids supposé à comparer ensuite avec celui du motovibrateur choisi.

Important: le moment Mt que l'on obtient est le moment total des motovibrateurs. Par conséquent, si par exemple l'appareil vibrant est équipé de deux motovibrateurs, pour obtenir le moment statique du motovibrateur il faut diviser par deux le moment calculé.

Le moment statique du motovibrateur étant connu, en consultant le catalogue on peut déterminer le type de motovibrateur à utiliser.

Vérification de la validité du choix du motovibrateur

Après avoir choisi le motovibrateur, le catalogue donne la valeur de la force centrifuge «Fc» (in Kg) du motovibrateur lui-même.

$$\text{Grâce à la formule } a = \frac{Fc}{Pv} \text{ (mesurée en n fois g)}$$

on obtient la valeur «a» qui correspond à la valeur de l'accélération le long de la ligne de force, valeur qui doit être comprise dans la gamme indiquée

sur le Tableau (page 92) pour le type d'application prévue.

Attention: si la méthode de vibration choisie est "unidirectionnelle" la valeur de «Fc» à mettre dans la formule citée est bien sûr identique à deux fois la valeur obtenue du catalogue, les motovibrateurs appliqués étant deux.

Canal de transport

Débit et vitesse du produit

$$Q = V_p \times L \times S$$

$$V_p = V_{teo} \times K_r$$

Q = Débit (m³/h)

V_p = vitesse du produit (m/h)

L = largeur du canal (m)

S = couche de produit (m)

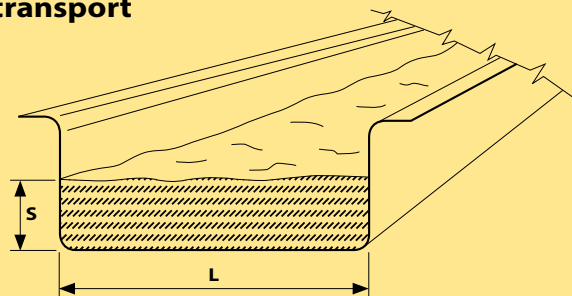

V_{teo} = vitesse théorique du produit (m/h) (si le canal est incliné on indiquera V_{TEOC})

K_r = facteur de réduction dépendant du type de produit transportée.

Voir ci-dessous quelques valeurs de ce facteur.

Légumes en feuilles	0,70
Gravier	0,95
Charbon en petits morceaux	0,80
Charbon en gros morceaux	0,85

Copeaux de bois ou grains de PVC	0,75÷0,85
Sable	0,70
Sucre	0,85
Sel	0,95

Isolation mécanique de l'appareil vibrant de la structure portante: dimensions des éléments élastiques

En ce qui concerne les systèmes à oscillation libre, nous conseillons d'utiliser des éléments élastiques (ressorts hélicoïdaux en acier, supports en caoutchouc ou tampons pneumatiques), pour permettre la liberté totale de mouvement de l'appareil vibrant dans toutes les directions.

Pour ces systèmes à oscillation libre, ne pas utiliser de bielles, ressorts à lames, ressorts plats, etc.

L'élément d'amortissement des vibrations doit avoir une capacité appropriée, de manière à supporter un poids égal au poids total «Pt» (c'est-à-dire la somme des poids de l'appareil isolé élastiquement, du ou des motovibrateurs «Pv» et du produit qui reste sur l'appareil «Ps») multiplié par un coefficient de sécurité d'une valeur comprise entre 2 et 2,5. La capacité «Q» de l'élément élastique sera donc:

$$Q_{kg} = \frac{P_v + P_s}{N} \times 2,5 \quad \text{où} \quad \begin{array}{l} P_v = \text{poids total de l'ensemble vibrant (Kg)} \\ P_s = \text{poids statique du produit sur l'appareil (Kg)} \\ N = \text{nombre d'éléments élastiques} \end{array}$$

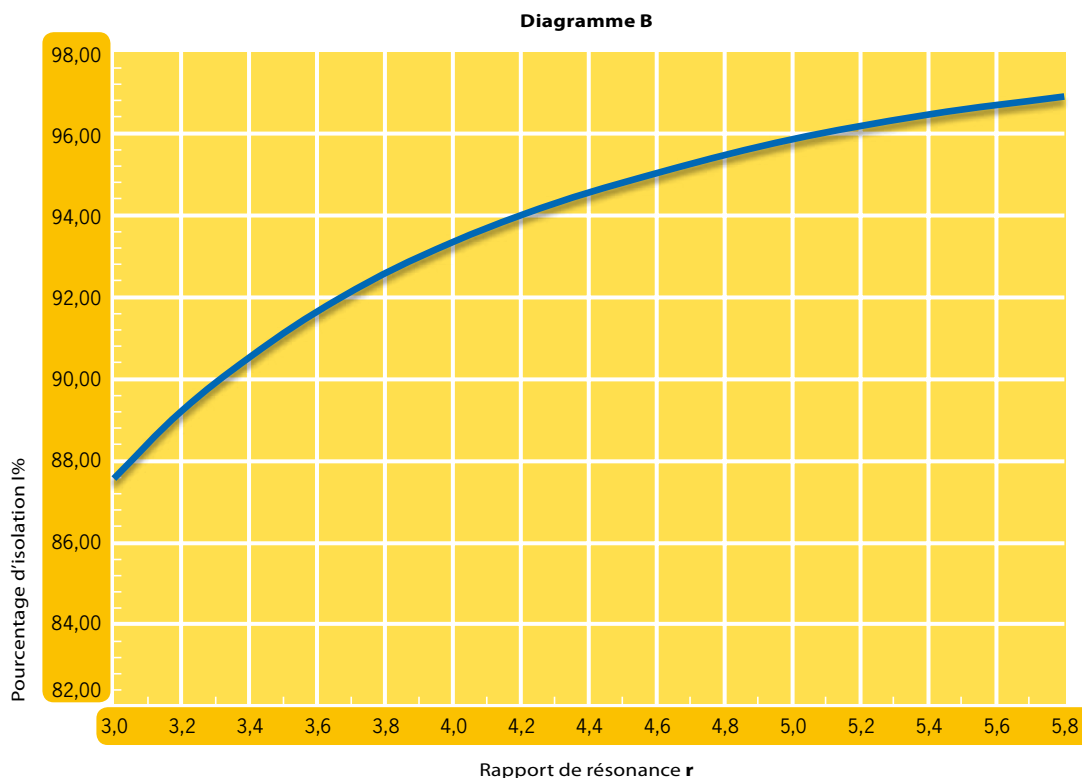
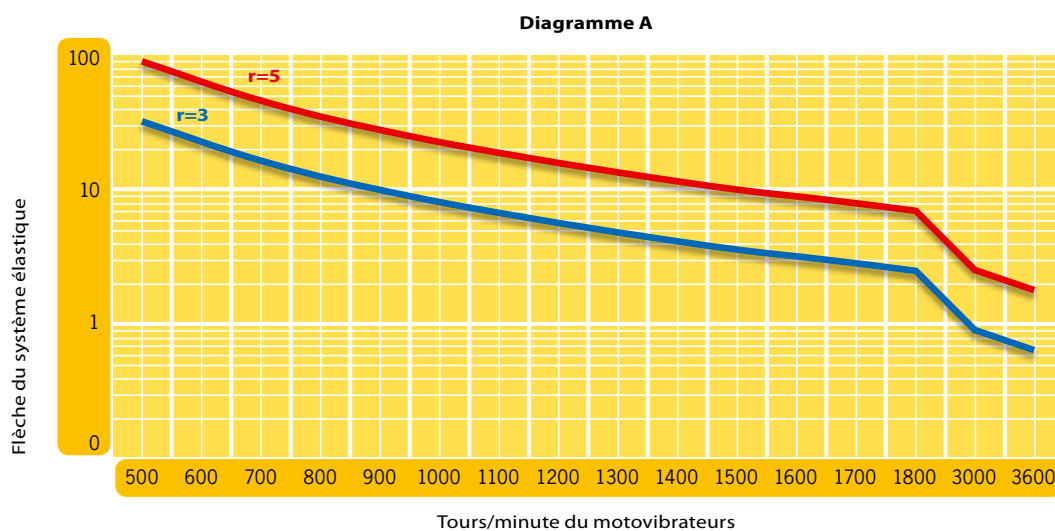

Il faut maintenant déterminer la flèche «f.» du système élastique au moyen du diagramme A, en fonction de la fréquence de vibration (tours/minute du motovibrateur) et considérant un rapport de résonance «r.» (entre la fréquence de vibration de l'ensemble vibrant et la fréquence propre au système élastique) compris entre 3 et 5.

La constante élastique de l'élément qui amortit les vibrations a donc la valeur suivante:

$$K_{\text{kg-mm}} = \frac{Pv}{f \times N} \quad \text{où } f = \text{flèche du système élastique (mm)}$$

La portée « Q_{kg} » et la constante élastique « $K_{\text{kg-mm}}$ » sont les deux grandeurs nécessaires pour repérer sur le marché les éléments élastiques.

Il est absolument nécessaire d'obtenir une répartition uniforme de la charge de l'ensemble vibrant sur le système élastique.

Le diagramme B indique le pourcentage d'isolation élastique (I%) entre la structure vibrante et la structure portante, en fonction du rapport «r».

Le positionnement des éléments élastiques doit déterminer une flexion constante sur tous les éléments pour équilibrer la machine.

Important: la structure de support sur laquelle sont bloqués les éléments élastiques de l'ensemble vibrant doit être fixée de manière rigide au sol ou sur une structure portante. Il ne faut jamais interposer d'autres éléments élastiques.

Type de procédé	Masse volumique	Granulométrie	Méthode de vibration		Vibrations par minute								Accélérat. sur la ligne de force a
			Multidir.	Unidirect.	600	750	1000	1500	3000	6000	9000		
					(50Hz)	(50Hz)	(50Hz)	(50Hz)	(50Hz)	(50Hz)	(50Hz)		
					720	900	1200	1800	3600	-	-	nrg	
					(60Hz)	(60Hz)	(60Hz)	(60Hz)	(60Hz)				
Transport	A	F		●				●	●			4÷9	
Séparation		M		●			●	●				4÷6	
Criblage		G		●		●	●					3.5÷4.5	
Orientatlon	B	F		●				●				5÷7	
Classement		M		●			●					4÷5.5	
Calibrage		G		●		●	●					3.5÷5.5	
Extraction													
Alimentation													
Nettoyage des filtres	A/B	F	●					●	●			2÷3	
Desserrage et vidage du produit dans les silos, trémies, etc...	A/B	F	●						●			Note (1)	
	A/B	M	●						●				
	A/B	G	●					●	●				
Lits fluidisés				●		●	●					2÷4	
Séparateurs (ex. pour mouture)				●	●	●						2÷4	
Fonds vibrants	A	F	●						●			0.7÷2	
		M	●					●	●				
		G	●						●				
	B	F	●						●				
		M	●						●				
		G	●						●				
Compactage	-	-	F	●	●				●	●	●	2÷6	
			M	●	●				●	●	●		
			G	●	●				●	●	●		
Compactage du béton	-	-	●	●					●	●	●	1÷2	
Bancs d'essai (vieillessement accéléré)	-	-	●	●	●	●	●	●	●	●	●	0.5÷24	

Légende: Masse volumique A = élevé B = réduit
Granulométrie F = fine G = grosse M = moyenne

Note (1): Force centrifuge du motovibrateur = 0.1 ÷ 0.25 pour le poids du matériel contenu dans la partie conique de l'appareil vibrant.

3000 rpm - 50 Hz

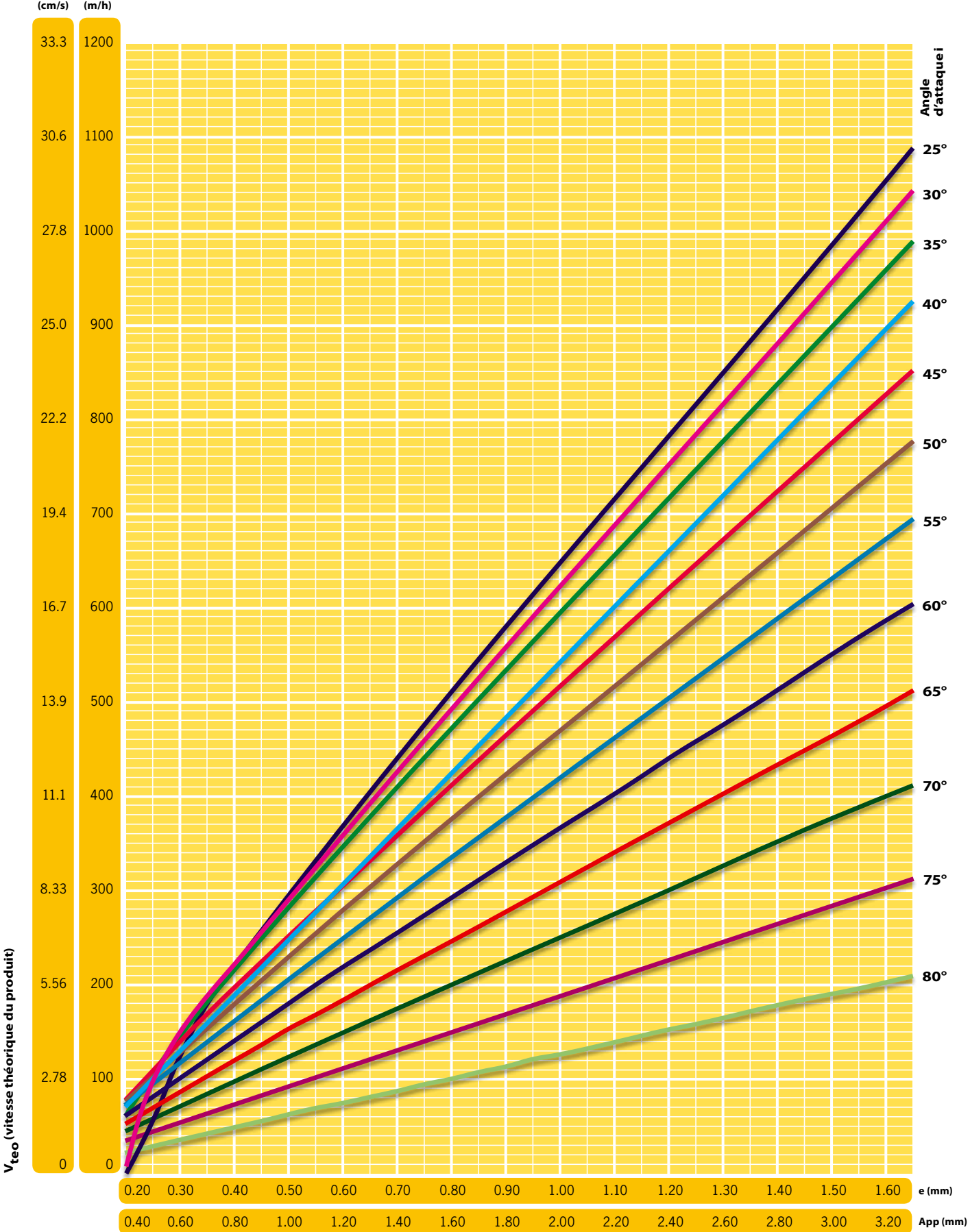

3600 rpm - 60 Hz

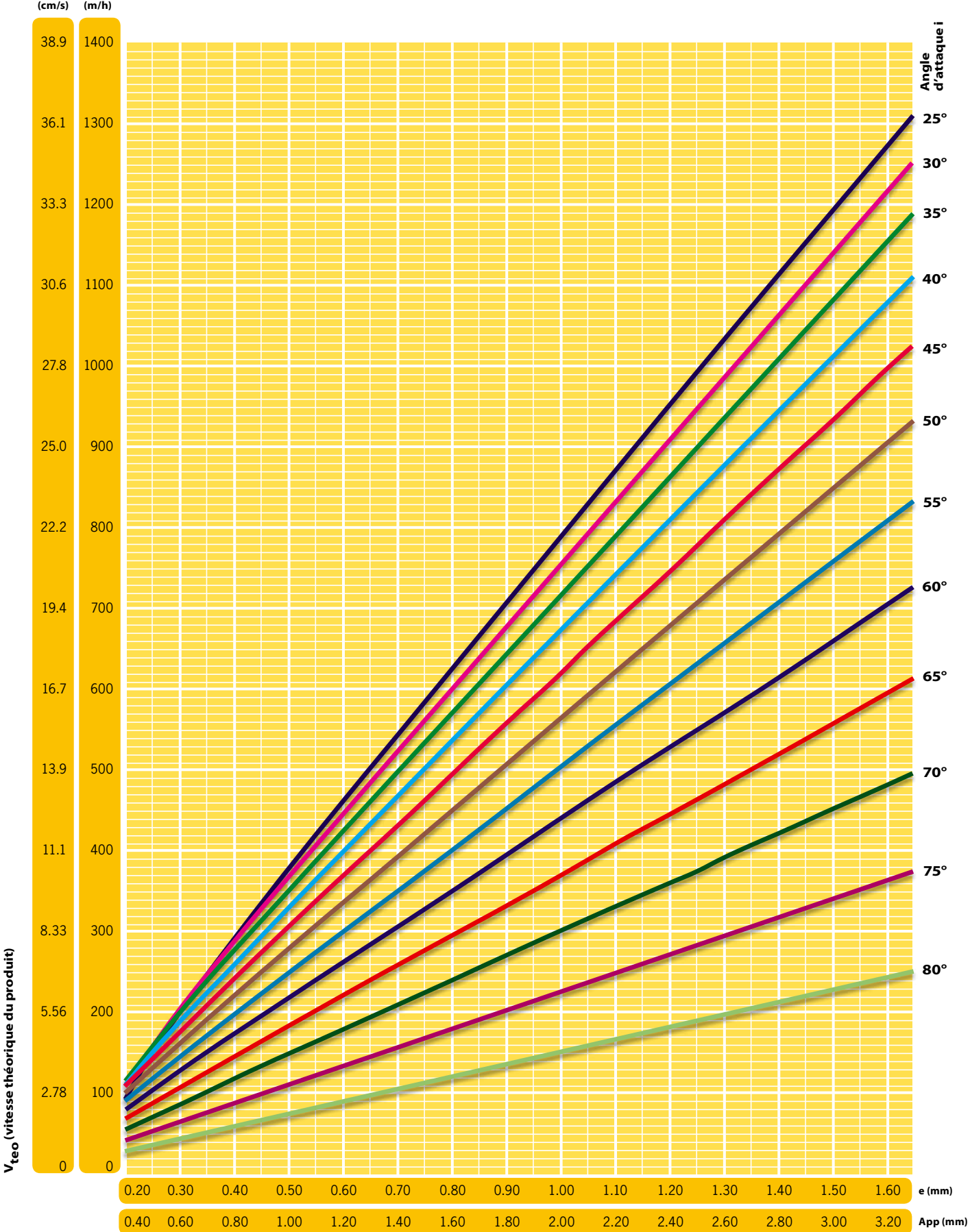

1500 rpm - 50 Hz

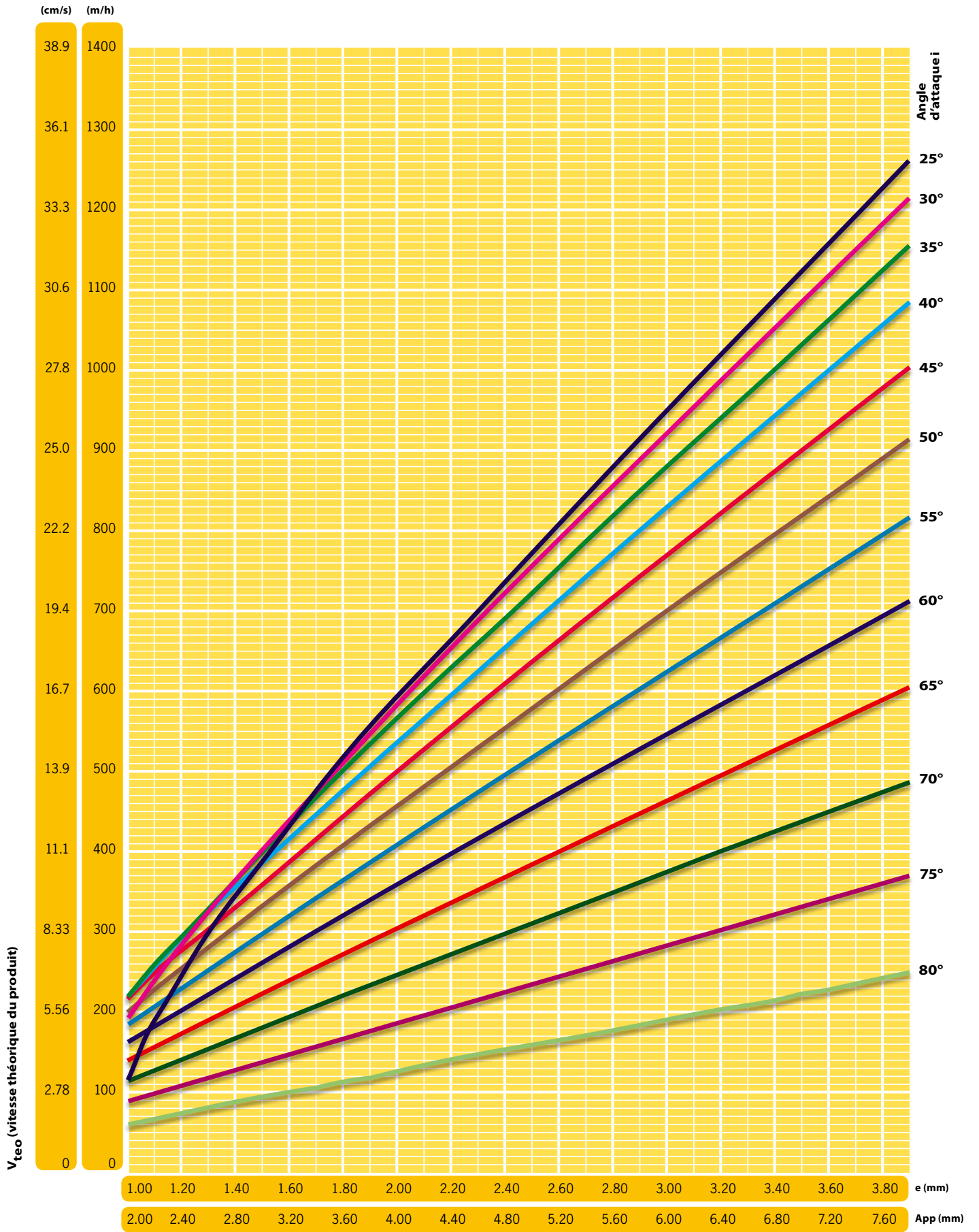

1800 rpm - 60 Hz

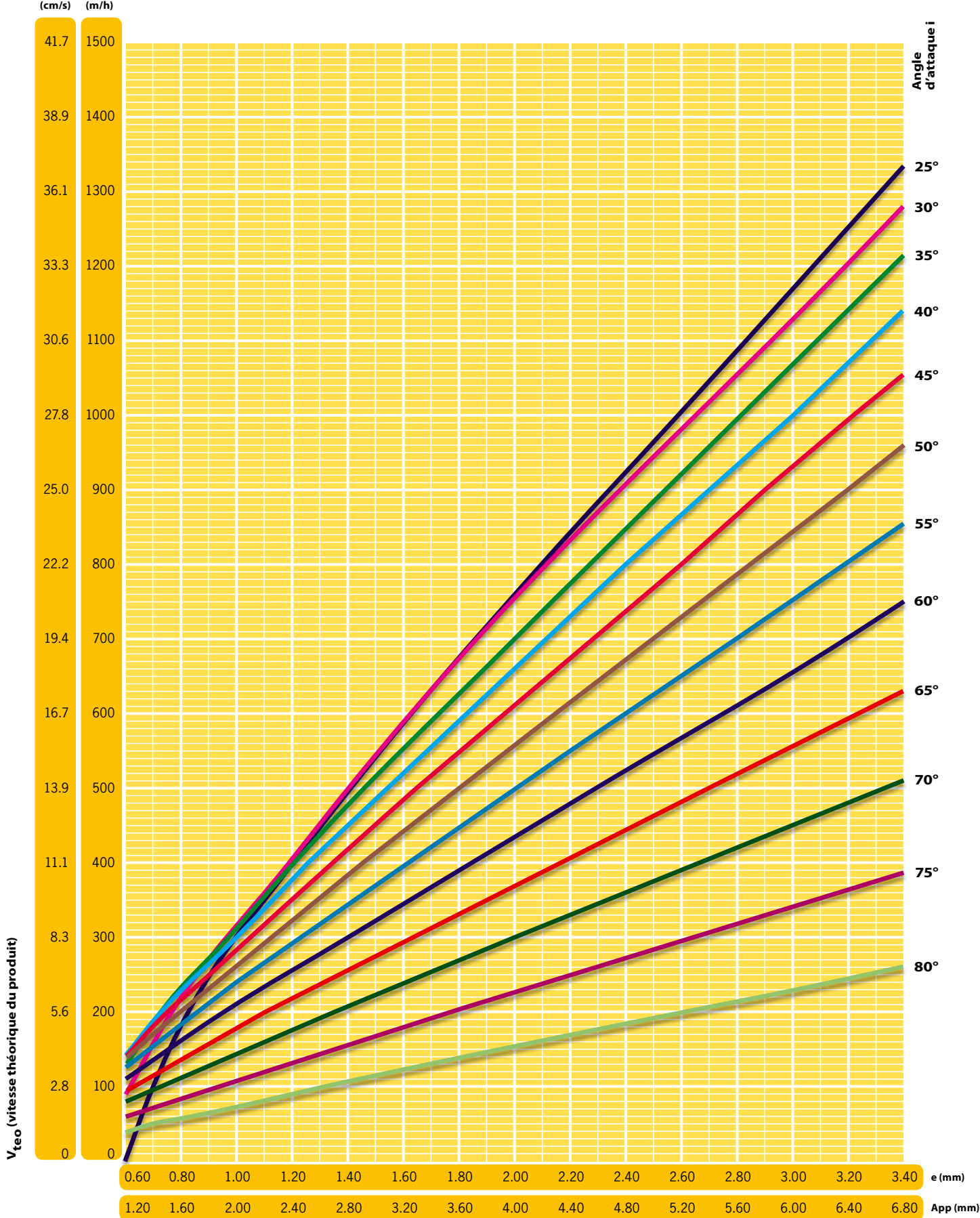

1000 rpm - 50 Hz

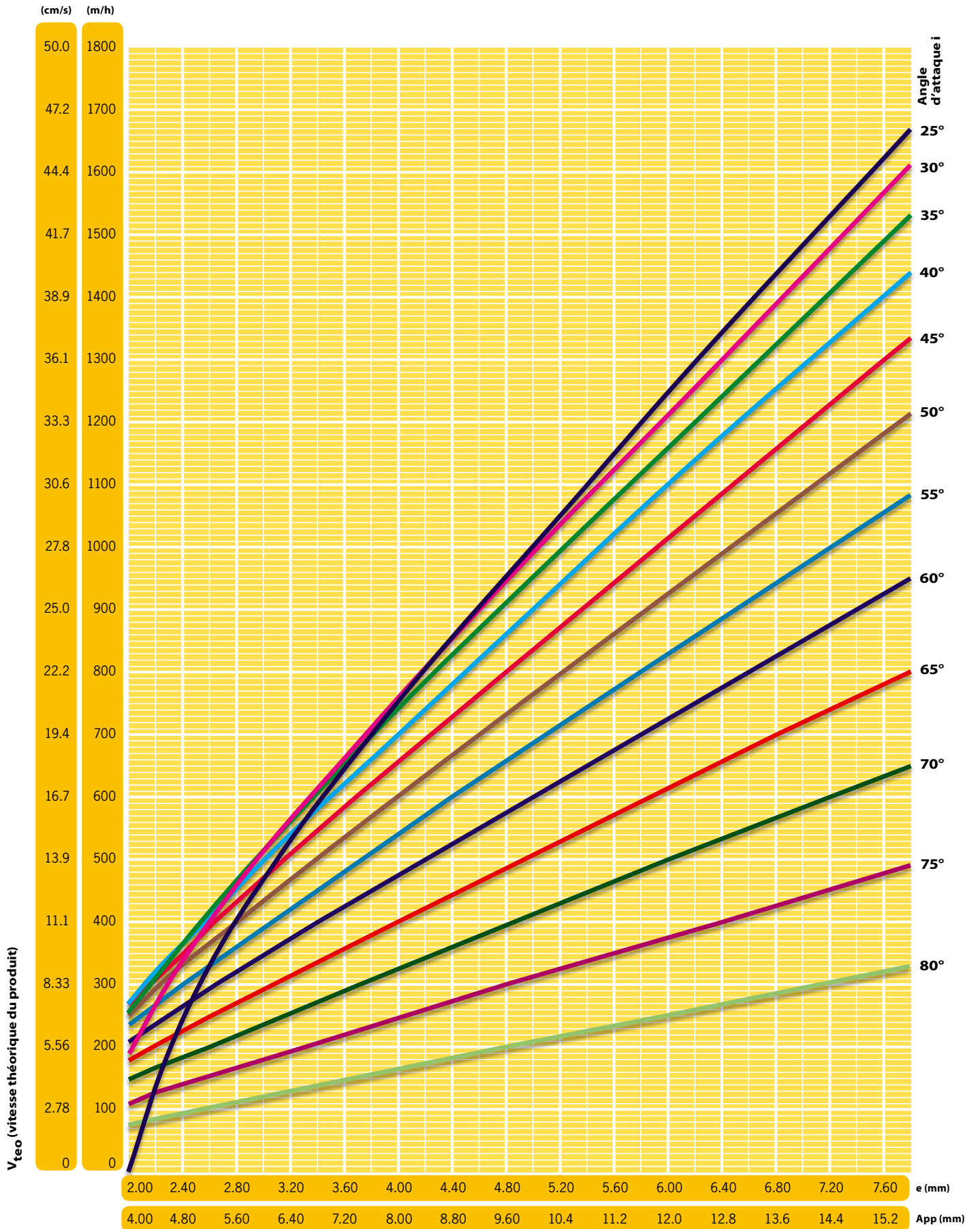

1200 rpm - 60 Hz

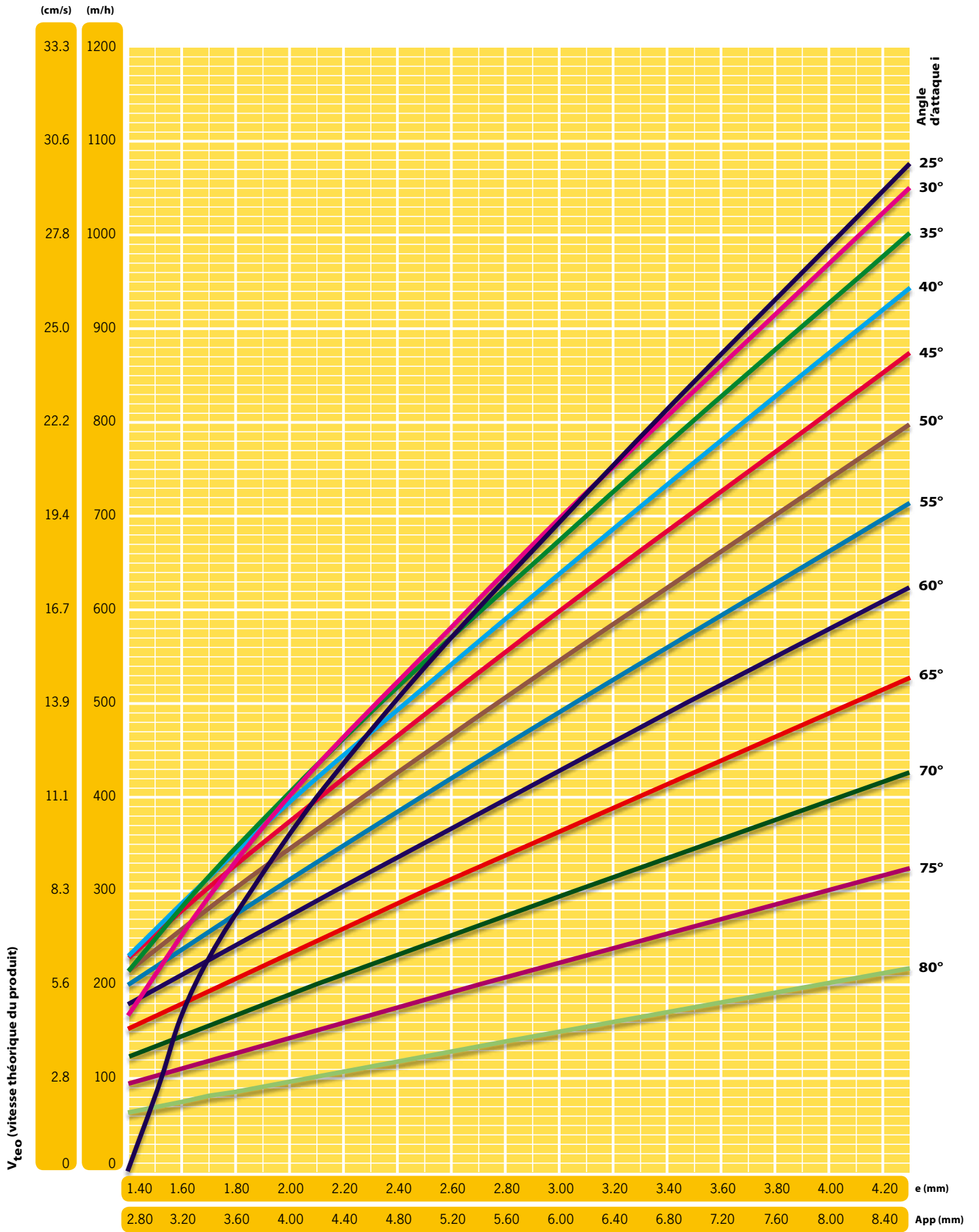

750 rpm - 50 Hz

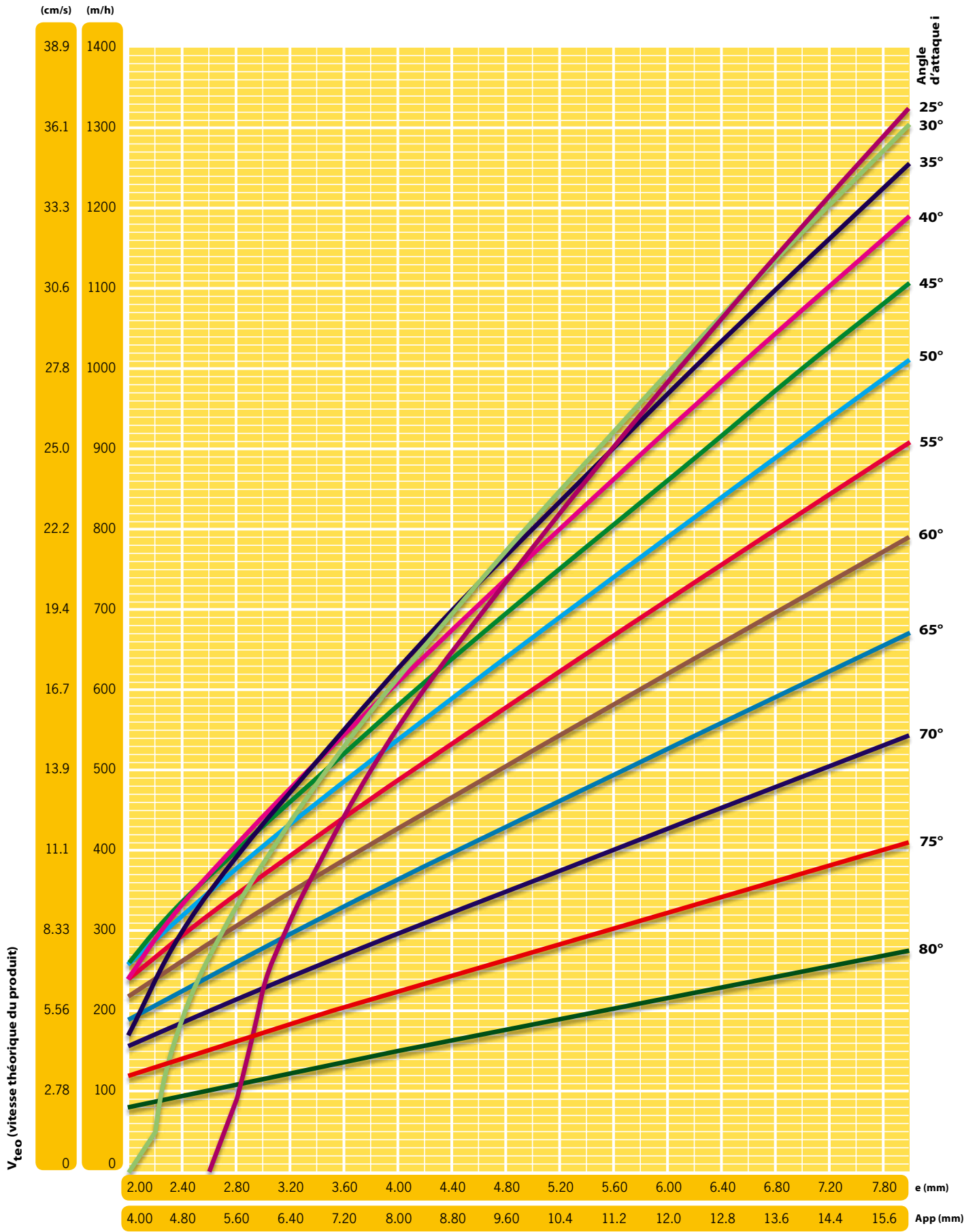

900 rpm - 60 Hz

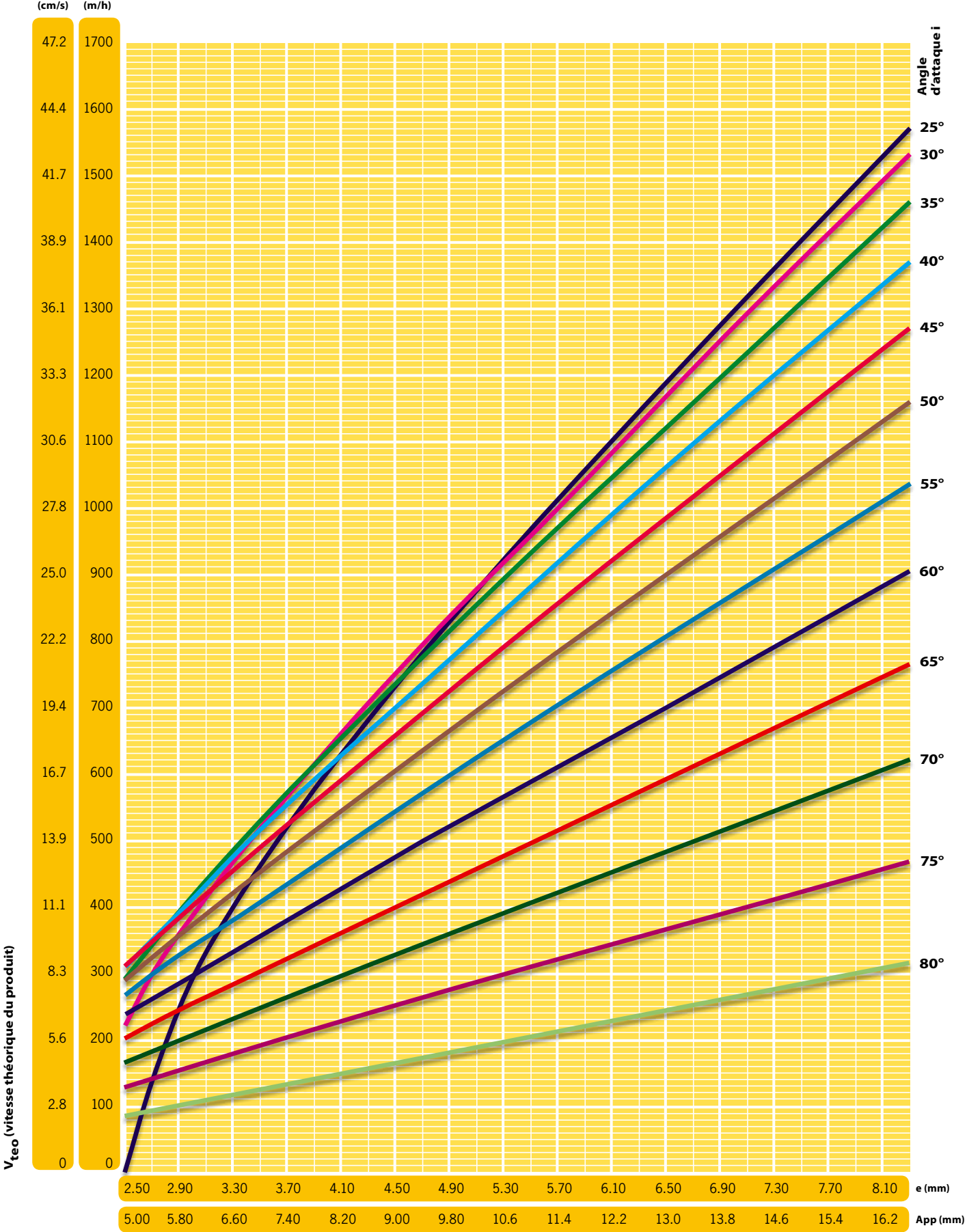

600 rpm - 50 Hz

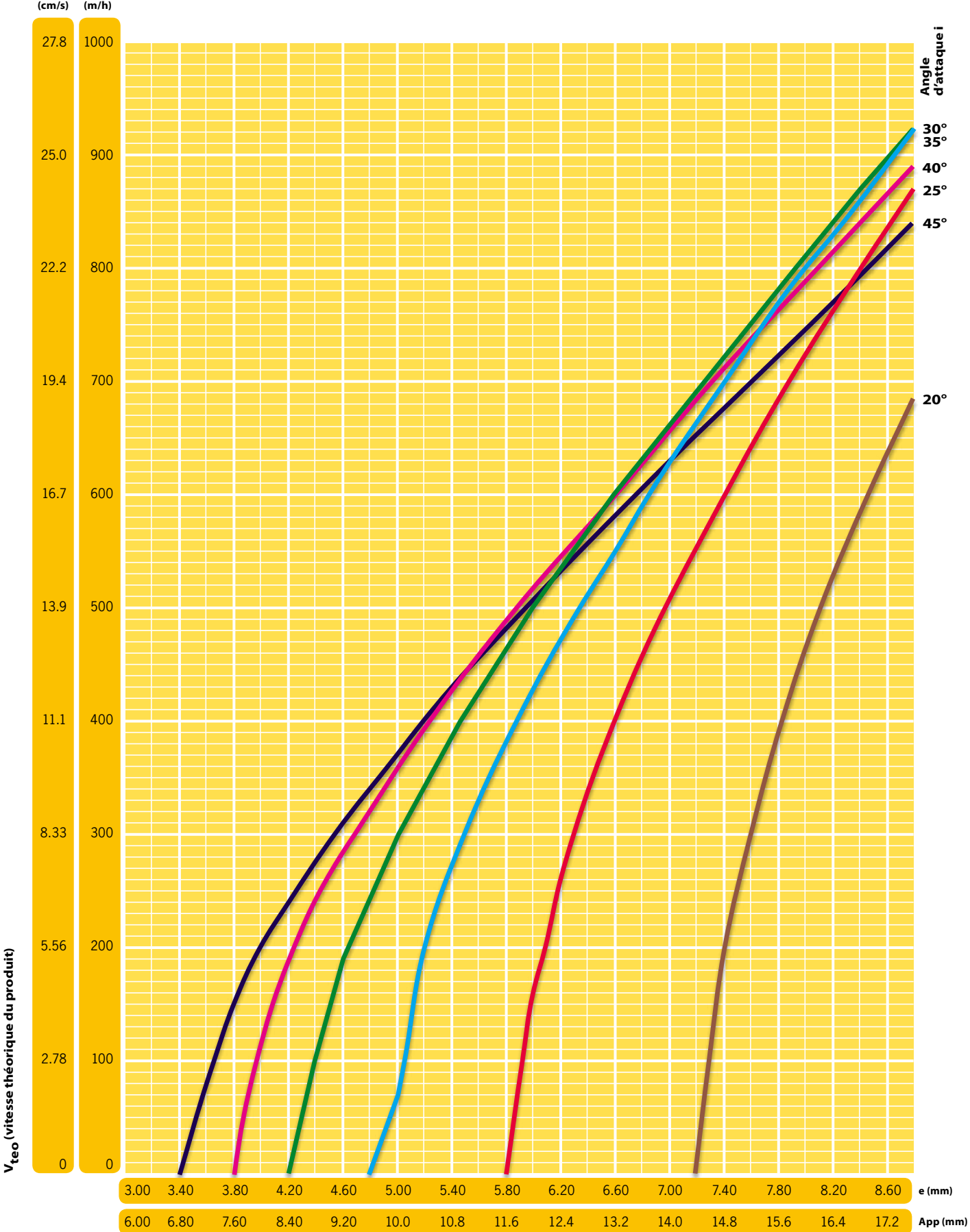

720 rpm - 60 Hz

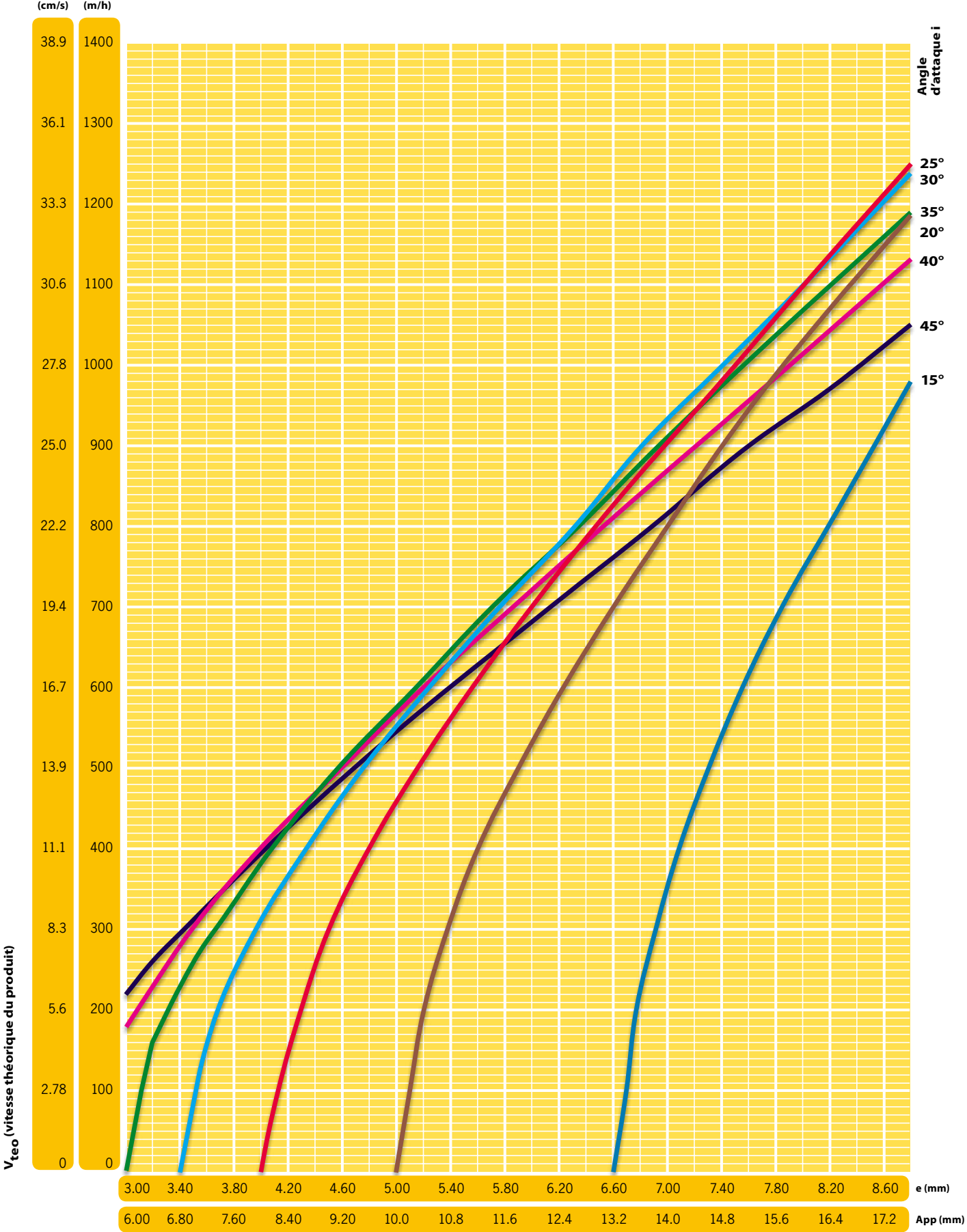



Les données techniques et les modèles présentés dans ce catalogue n'engagent pas le constructeur qui se réserve le droit de les modifier sans préavis.

Les images et les descriptions sont de propriété d'Italvi-
bras Spa. Leur reproduction, meme partielle, est interdite
sans autorisation écrite.



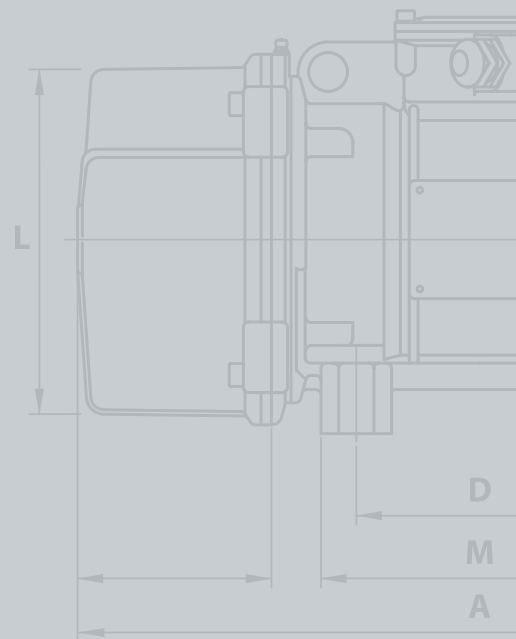

Italvibras SpA

I-41042 Fiorano Modenese MO - Via Ghiarola Nuova, 22/26
Tel. +39 0536 804634 - Fax +39 0536 804720
italvibras@italvibras.it - www.italvibras.it