

Caratteristiche tecniche

Alimentazione

Tensione trifase da 220V a 690V, a 50Hz o 60Hz; frequenza variabile da 20Hz alla frequenza di targa, a coppia costante, con variatore di frequenza.

Polarità

4 poli.

Conformità alle Direttive Europee

Bassa Tensione 2006/95/CE, ATEX 94/9/CE (solo gr. 50).

Norme di riferimento

EN 60034-1, IEC/EN 61241-0, IEC/EN 61241-1.

Funzionamento

Servizio continuo (S1) al massimo della forza centrifuga e della potenza elettrica dichiarate. Possibili anche servizi intermittenti in funzione del tipo di motovibratore e delle condizioni operative, per informazioni dettagliate rivolgersi all'assistenza tecnica.

Forza centrifuga

Gamma estesa fino a 7000 Kgf. (68.7 KN), regolabile con variazione della posizione delle masse eccentriche.

Protezione meccanica

IP 66 secondo IEC 529, EN 60529.

Protezione agli urti

IK 08 secondo IEC 68, EN 50102.

Classe d'isolamento

Classe F (155°C), classe H (180°C) su richiesta.

Tropicalizzazione

Standard su tutti i motovibratori con sistema "goccia a goccia".

Temperatura ambiente

Da -20°C a +40°C, su richiesta per temperature maggiori e minori.

Protezione termica del motovibratore

Con termorivelatori a termistori PTC 130°C (DIN 44081-44082) di serie a partire dalla gr. 80, a richiesta sulle grandezze inferiori. A richiesta termistori a temperature diverse e scaldiglie anticondensa.

Fissaggio del motovibratore

In tutte le posizioni e quindi senza limitazione alcuna.

Lubrificazione

Tutti i motovibratori sono lubrificati correttamente in fabbrica e non necessitano di alcuna ulteriore lubrificazione all'atto dell'utilizzo in condizioni operative normali (lubrificazione "FOR LIFE"). In condizioni operative particolarmente gravose si può applicare il metodo di rilubrificazione periodica.

Scatola morsettiera

Di ampia dimensione per facilitare il collegamento elettrico. Speciali pressafili sagomati consentono di fissare il cavo di alimentazione, proteggendolo dalle vibrazioni.

Motore elettrico

Tipo asincrono trifase. Progettato per massime coppie di avviamento e curve di coppia adatte alle specifiche richieste delle macchine vibranti. Avvolgimento isolato tramite sistema "goccia a goccia" con resina classe H. Il rotore è di tipo pressofuso in alluminio (gabbia di scoiattolo).

Carcassa

In ghisa sferoidale per avere alta resistenza e ottima elasticità.

Flangia portacuscinetto

Realizzata in ghisa sferoidale. La geometria del progetto è stata studiata e realizzata per trasmettere il carico alla carcassa in modo uniforme.

Cuscinetti

In esecuzione a geometria particolare, appositamente progettata e realizzata per Italtvibras, idonei a sopportare forti carichi sia radiali che assiali.

Albero motore

In lega di acciaio trattato (Bonifica isotermica) resistente alle alte sollecitazioni.

Masse eccentriche

Le masse eccentriche, lamellari o a pinza, hanno un'ampia possibilità di regolazione: il particolare sistema di regolazione adottato permette di ottenere lo sfasamento da 0 a 180° del gruppo di masse superiori rispetto al gruppo di masse inferiori e di poter avere una ampia regolazione della forza centrifuga nell'ambito dello stesso gruppo di masse.

Coperchi masse

Non previsti nelle serie MVB e MVB-FLC.

Verniciatura

Trattamento elettrostatico superficiale a base di polvere epossipoliestere polimerizzata in forno a 200°C. Testata in nebbia salina per 500 ore.

Rivestimento inox

A richiesta disponibile rivestimento di acciaio inox anticorrosione AISI 316L in resina poliuretana.

MVB 4 poli - 1500/1800 rpm

	Descrizione					Caratteristiche meccaniche				Caratteristiche elettriche						
	Codice	Tipo	GR	SIP	II2D Classe temp.	Forza centrifuga				Peso kg	Potenza ass. max W		Corrente max A		I _A /I _N	
						50 Hz	60 Hz	50 Hz	60 Hz		50 Hz	60 Hz	400 V 50 Hz	460 V 60 Hz	50 Hz	60 Hz
trifase	601226	MVB 1510/15	50	•	150°C	1500	1500	14.7	14.7	41.5	1100	1200	2.10	2.00	3.76	4.50
	601129	MVB 2500/15	60	•	/	2500	2500	24.5	24.5	67.0	2150	2700	3.90	4.10	5.60	5.81
	601130	MVB 4500/15	80	•	/	4500	4500	44.1	44.1	106	4000	4200	6.70	5.80	4.48	4.18
	601131	MVB 7000/15	90	•	/	7000	7000	68.7	68.7	160	7000	7000	11.8	10.2	6.19	6.73

MVB-FLC 4 poli - 1500/1800 rpm

	Descrizione					Caratteristiche meccaniche				Caratteristiche elettriche						
	Codice	Tipo	GR	SIP	II2D Classe temp.	Forza centrifuga				Peso kg	Potenza ass. max W		Corrente max A		I _A /I _N	
						50 Hz	60 Hz	50 Hz	60 Hz		50 Hz	60 Hz	400 V 50 Hz	460 V 60 Hz	50 Hz	60 Hz
trifase	601225	MVB 1510/15-FLC	50	•	150°C	1500	1500	14.7	14.7	54.5	1100	1200	2.10	2.00	3.76	4.50
	601134	MVB 2500/15-FLC	60	•	/	2500	2500	24.5	24.5	67.0	2150	2700	3.90	4.10	5.60	5.81
	601135	MVB 4500/15-FLC	80	•	/	4500	4500	44.1	44.1	106	4000	4200	6.70	5.80	4.48	4.18
	601136	MVB 7000/15-FLC	90	•	/	7000	7000	68.7	68.7	160	7000	7000	11.8	10.2	6.19	6.73

I_A/I_N = rapporto fra corrente di avviamento e corrente max.

Tipi di esecuzioni

Esecuzione A

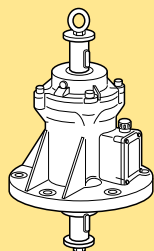

Modello base (solo motovibratore).

Esecuzione B

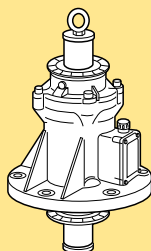

Modello base con bussola di regolazione.

Esecuzione C

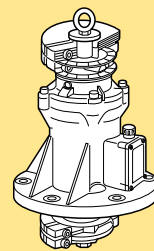

Modello base con bussola di regolazione e masse tipo "C" (a pinza).

Esecuzione D

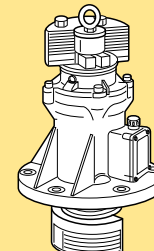

Modello base con bussola di regolazione e masse tipo "D" (lamellari).

MVB 4 poli - 1500/1800 rpm

	Tipo	Caratteristiche dimensionali (mm)													
		Fig.	A	øB	øC	øD	Fori øH	N°	E	F	G	øI	L	M	Pressacavo
trifase	MVB 1510/15	I	476	290	171	250	17	6	278	46	20	35	71	71	M25x1,5
	MVB 2500/15	I	587	350	224	305	21	6	294	54	27	40	71	71	M25x1,5
	MVB 4500/15	I	664	400	240	355	23.5	6	340	70	30	52	75	75	M25x1,5
	MVB 7000/15	I	740	508	314	438	25	8	388	88	34	52	79	79	M32x1,5

MVB-FLC 4 poli - 1500/1800 rpm

	Tipo	Caratteristiche dimensionali (mm)														
		Fig.	A	øB	øC	øD	Fori øH	N°	E	F	G	I°	L	M	øN	Pressacavo
trifase	MVB 1510/15-FLC	L	476	350	260	305	21	6	174	150	27	30	71	71	35	M25x1,5
	MVB 2500/15-FLC	L	587	350	260	305	21	6	189	162	27	30	71	71	40	M25x1,5
	MVB 4500/15-FLC	L	664	400	310	355	23.5	6	220	190	30	15	75	75	52	M25x1,5
	MVB 7000/15-FLC	L	740	508	348	438	25	8	255.5	224.5	32.5	30	79	79	52	M32x1,5

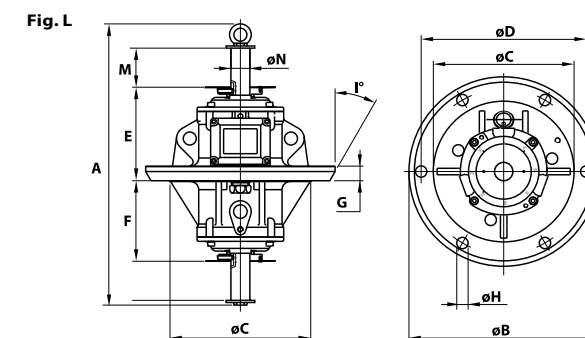
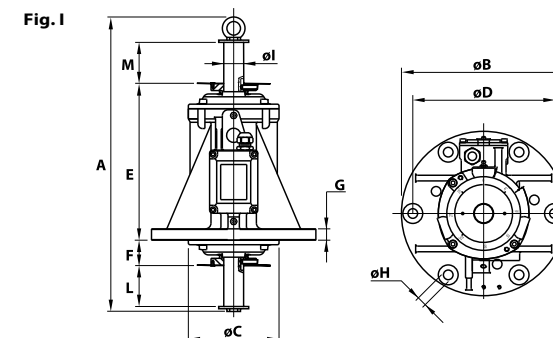

Tipi di esecuzioni

Ogni gruppo di masse di tipo "C" (in numero di 2) è regolabile mediante lo sfasamento dell'una rispetto all'altra.

Ogni gruppo di masse di tipo "D" (lamellari) è regolabile sottraendo uno o più elementi lamellari.

Regolazione masse: è possibile scegliere lo sfasamento fra le masse poste alle due estremità dell'albero, facendo riferimento ai dischi graduati solidali all'albero.

Tipo "C"

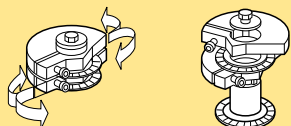

Forza centrifuga regolabile in continuo.

Tipo "D"

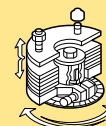

Forza centrifuga regolabile dal max al minimo asportando le masse lamellari.